

LDPCOBWASH

OUTDOOR ARCHITECTURAL RGB-PROJECTOR

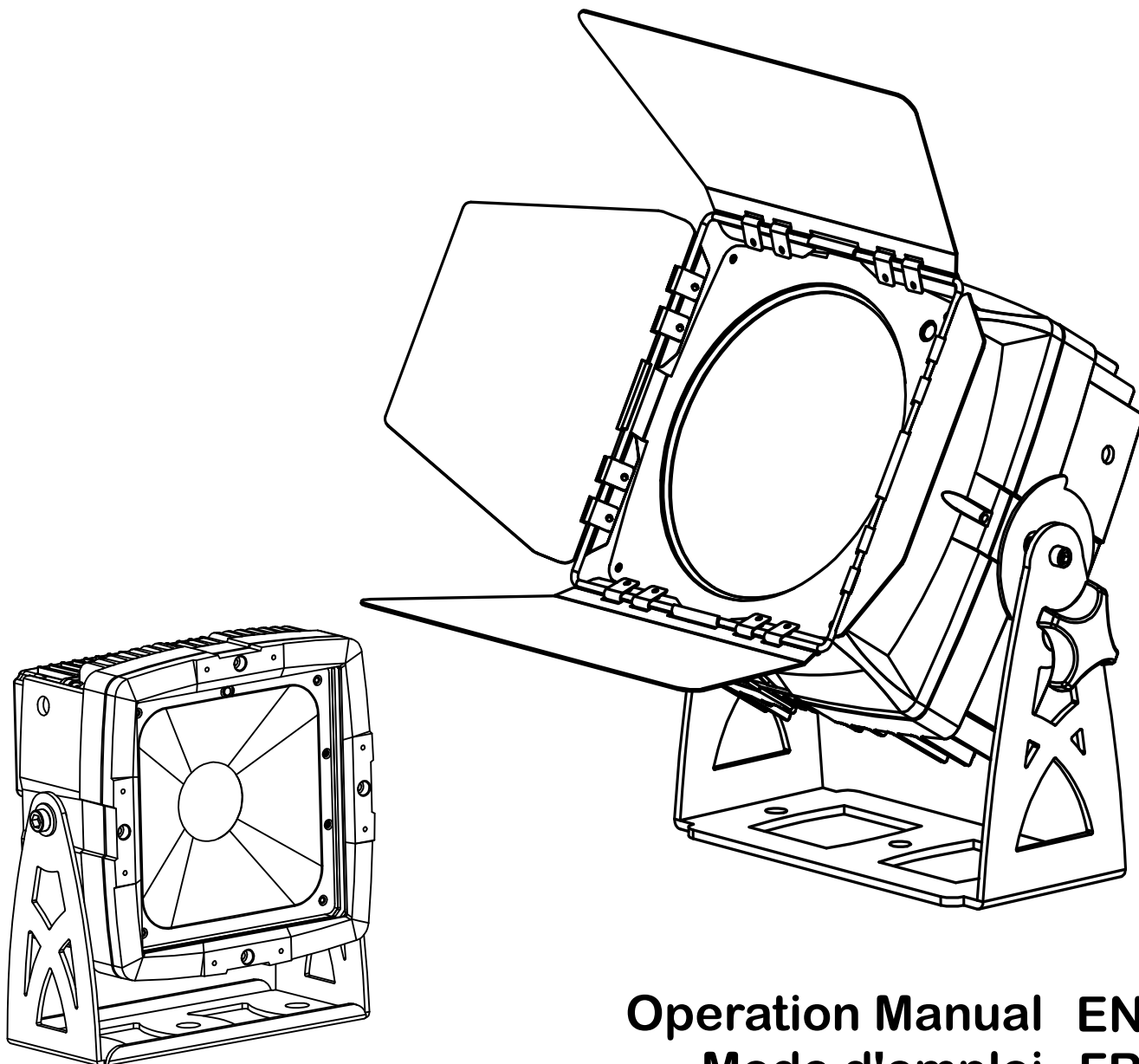

Operation Manual EN
Mode d'emploi FR
Gebruiksaanwijzing NL
Bedienungsanleitung DE
Manual de instrucciones ES

CE

Version: 1.1 (IR-2 REMOTE)

Briteq[®]
LIGHT RESEARCH



EN - DISPOSAL OF THE DEVICE

Dispose of the unit and used batteries in an environment friendly manner according to your country regulations.

FR - DÉCLASSER L'APPAREIL

Débarrassez-vous de l'appareil et des piles usagées de manière écologique Conformément aux dispositions légales de votre pays.

NL - VERWIJDEREN VAN HET APPARAAT

Verwijder het toestel en de gebruikte batterijen op een milieuvriendelijke manier conform de in uw land geldende voorschriften.

DU - ENTSORGUNG DES GERÄTS

Entsorgen Sie das Gerät und die Batterien auf umweltfreundliche Art und Weise gemäß den Vorschriften Ihres Landes.

ES - DESHACERSE DEL APARATO

Reciclar el aparato y pilas usadas de forma ecologica conforme a las disposiciones legales de su país.

PT - COMO DESFAZER-SE DA UNIDADE

Tente reciclar a unidade e as pilhas usadas respeitando o ambiente e em conformidade com as normas vigentes no seu país.

OPERATION MANUAL

Thank you for buying this Briteq® product. To take full advantage of all possibilities and for your own safety, please read these operating instructions very carefully before you start using this unit.

FEATURES

This unit is radio-interference suppressed. This product meets the requirements of the current European and national guidelines. Conformity has been established and the relevant statements and documents have been deposited by the manufacturer.

- Powerful indoor / outdoor IP65 LED projector equipped with an RGB COB led:
 - LDP-COBWASH 60TC: small enclosure, equipped with a 60W COB led for smaller applications.
 - LDP-COBWASH 150TC: bigger enclosure, equipped with a 150W COB led for larger applications.
- Thanks to the very wide beam angle, this projector is the perfect solution for "close range" applications like wall washing but also great on concert stages, in theaters, discotheques, exhibition booths, ...
- Thanks to the RGB point source you obtain perfect color mixing without any color shadows, even at very close range
- Excellent built-in programs for wonderful, ever changing, light shows.
- Excellent RGB color mixing and dimming down to 0%
- Completely silent operation, thanks to natural convection cooling system.
- Backlit alphanumeric LCD-display and waterproof touch keys to select different options of the setup menu.
- Works in standalone, master/slave or can be selected by DMX: fading colors, static colors / chases
- Both models can be used as master/slave in one DMX-line.
- Full DMX control with different channel modes: 3ch, 4ch and 6ch.
- Can be used with LEDCON-02 Mk2 easy controller!
- IR-remote controller included: no difficult controllers needed!
- Selectable lamp behavior: halogen lamp (slow) or led (fast)
- Four dimmer curves: linear, square, inverse square, S-curve
- In case of DMX failure you can choose between blackout and freeze mode.
- Lock function to avoid unwanted altering of the settings.
- Special waterproof power in/outputs: easy daisy chaining of several units.
- Special waterproof DMX in/outputs with adapter cables to XLR for maximum compatibility
- High efficiency and low power consumption:
 - LDP-COBWASH 60TC: only 68W max at full power (white color).
 - LDP-COBWASH 150TC: only 195W max at full power (white color)..
- Strong multifunctional bracket, designed for both fixed floor and truss mounting.
- Barn doors:
 - LDP-COBWASH 60TC: Optionally available
 - LDP-COBWASH 150TC: Included and already installed

BEFORE USE

- Before you start using this unit, please check if there's no transportation damage. Should there be any, do not use the device and consult your dealer first.
- **Important:** This device left our factory in perfect condition and well packaged. It is absolutely necessary for the user to strictly follow the safety instructions and warnings in this user manual. Any damage caused by mishandling is not subject to warranty. The dealer will not accept responsibility for any resulting defects or problems caused by disregarding this user manual.
- Keep this booklet in a safe place for future consultation. If you sell the fixture, be sure to add this user manual.

Check the contents:

Check that the packing contains the following items:

- Operating instructions
- LDP-COBWASH 60TC or LDP-COBWASH 150TC
- Power conversion cable (IP-cabling to schuko, L=1,8m)
- DMX input conversion cable (IP-cabling to XLR-male)
- DMX output conversion cable (IP-cabling to XLR-female)

SAFETY INSTRUCTIONS:

CAUTION
RISK OF ELECTRIC SHOCK
DO NOT OPEN



CAUTION: To reduce the risk of electric shock, do not remove the top cover. No user-serviceable parts inside. Refer servicing to qualified service personnel only.



The lightning flash with arrowhead symbol within the equilateral triangle is intended to alert the user or the presence of un-insulated "dangerous voltage" within the product's enclosure that may be of sufficient magnitude to constitute a risk of electric shock.



The exclamation point within the equilateral triangle is intended to alert the user to the presence of important operation and maintenance (servicing) instructions in the literature accompanying this appliance.



This symbol means: indoor use only



This symbol means: Read instructions



This symbol determines: the minimum distance from lighted objects. The minimum distance between light-output and the illuminated surface must be more than 1 meters



The device is not suitable for direct mounting on normally flammable surfaces. (suitable only for mounting on non-combustible surfaces)

RISK GROUP 2
CAUTION:
Do not stare at operating lamp

CAUTION: Do not stare at operating lamp.
May be harmful to the eyes.

- To protect the environment, please try to recycle the packing material as much as possible.
- To avoid condensation to be formed inside, allow the unit to adapt to the surrounding temperatures when bringing it into a warm room after transport. Condense sometimes prevents the unit from working at full performance or may even cause damages.
- Don't place metal objects or spill liquid inside the unit. Electric shock or malfunction may result. If a foreign object enters the unit, immediately disconnect the mains power.
- Locate the fixture in a well ventilated spot, away from any flammable materials and/or liquids. The fixture must be fixed at least 50cm from surrounding walls.
- Don't cover any ventilation openings as this may result in overheating.
- Prevent use in dusty environments and clean the unit regularly.
- Keep the unit away from children.
- Inexperienced persons should not operate this device.
- Maximum safe ambient temperature is 40°C. Don't use this unit at higher ambient temperatures.
- Make sure the area below the installation place is free from unwanted persons during rigging, de-rigging and servicing.
- Allow the device about 10 minutes to cool down before to start servicing.
- Always unplug the unit when it is not used for a longer time or before to start servicing.
- The electrical installation should be carried out by qualified personal only, according to the regulations for electrical and mechanical safety in your country.
- Check that the available voltage is not higher than the one stated on the unit.
- The power cord should always be in perfect condition. Switch the unit immediately off when the power cord is squashed or damaged. It must be replaced by the manufacturer, its service agent or similarly qualified persons in order to avoid a hazard.
- Never let the power-cord come into contact with other cables!
- This fixture must be earthed in order to comply with safety regulations.
- Don't connect the unit to any dimmer pack.
- Always use an appropriate and certified safety cable when installing the unit.
- In order to prevent electric shock, do not open the cover. There are no user serviceable parts inside.
- **Never** repair a fuse or bypass the fuse holder. **Always** replace a damaged fuse with a fuse of the same type and electrical specifications!

- In the event of serious operating problems, stop using the fixture and contact your dealer immediately.
- The housing and the lenses must be replaced if they are visibly damaged.
- Please use the original packing when the device is to be transported.
- Due to safety reasons it is prohibited to make unauthorized modifications to the unit.

Important: Never look directly into the light source! Don't use the effect in the presence of persons suffering from epilepsy.

DESCRIPTION:

PROJECTOR

Descriptions are made for the LDP-COBWASH60TC. All points are identical for the LDP-COBWASH150TC, except where indicated.

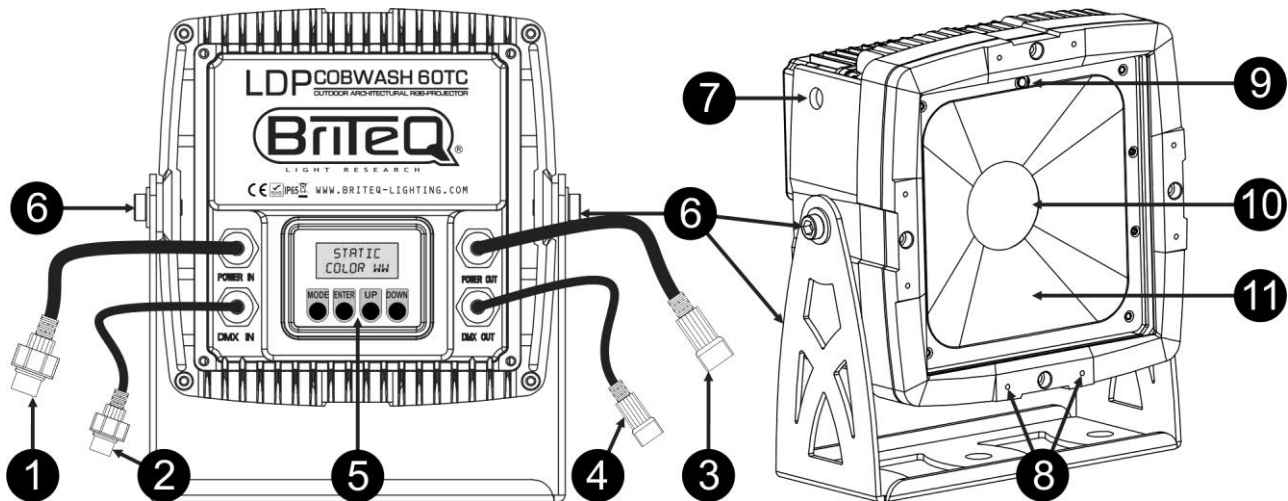

- 1. POWER INPUT:** mains input cable using a special 4pin IP-rated connector. Connect it to the mains output cable of the previous projector in the line or use the supplied conversion cable to connect the projector directly to a wall outlet socket.
- 2. DMX INPUT:** DMX input cable using a special 3pin IP-rated connector. Connect it to the DMX output cable of the previous LDP-projector in the line or use the supplied conversion cable to connect the unit to a standard XLR-output of a projector or DMX controller.
- 3. POWER OUTPUT:** mains output cable using a special 4pin IP-rated connector. Connect it to the power input cable of the next projector in the line. Maximum power for the power line: 10A (2300W)
- 4. DMX OUTPUT:** DMX output cable using a special 3pin IP-rated connector. Connect it to the DMX input cable of the next LDP-projector in the line or use the supplied conversion cable to connect the unit to a standard XLR-input of a DMX-projector.
- 5. DISPLAY & BUTTONS:** Backlit alphanumeric LCD-display and waterproof touch keys to select different options of the setup menu:
 - **MENU-button:** used to browse the different menu options or to exit a menu option.
 - **DOWN-button:** used to go to the next menu option or to decrease a parameter value.
 - **UP-button:** used to go to the previous menu option or to increase a parameter value.
 - **ENTER-button:** used to select a menu option or confirm a setting.
- 6. HANGING BRACKETS:** with knobs or Allen bolts on both sides to fasten the unit. The projector should be fixed to a flat wall, on the ground or on the ceiling using at least two adapted screws.
- 7. SAFETY HOLE:** used to attach a safety cable when the unit is rigged, see paragraph "overhead rigging".
- 8. BARN DOOR fixing holes:** used to fix the optional BARN DOOR.
 - **LDP-COBWASH 150TC:** not applicable, barn doors already installed.
- 9. IR-RECEIVER:** receives the commands from the included IR-remote. (remote functions: see further)
- 10. COB led:** special high power led chip, avoid looking directly in the light from a close distance.
- 11. TEMPERED GLASS:** makes the enclosure waterproof. Replace the glass immediately if it's scratched or broken.

IR-REMOTE

Note: Make sure that the IR-remote option in the setup menu is switched ON before you start using the remote control.

1. **BLACKOUT-button:** used to switch the output ON/OFF
2. **COLOR-button:** used to select one of the pre-programmed static colors of the projector. First press the COLOR-button, followed by one of the 10 number buttons to select the desired color.
3. **COLOR (NUMBER) buttons:** each buttons represents a color.
 - **1-button:** warm white
 - **2-button:** cold white
 - **3-button:** red
 - **4-button:** orange
 - **5-button:** yellow
 - **6-button:** green
 - **7-button:** cyan
 - **8-button:** blue
 - **9-button:** purple
 - **0-button:** custom color (previously saved in memory)
4. **PROG-button:** used to select one of the effect programs. With each press you go to the next effect:
 - **Press 1x:** Color change 7colors selected
 - **Press 2x:** Color change 3colors selected
 - **Press 3x:** Color fade effect selected
5. **STROB-button:** used to switch the strobe function ON/OFF. First press the STROB-button, followed by the \pm buttons (7) to adjust the strobe speed.

Remark: works on the effect programs.
6. **SPEED-button:** used to adjust the speed of the effect programs. First press the SPEED-button, followed by the \pm buttons (7) to adjust the program speed.
7. **\pm -Buttons:** used to increase / decrease the value of the selected function.
8. **CUSTOM COLOR ADJUST-buttons:** press one of these buttons to select the static custom color and adjust one of its color components:
 - **Press the R-button:** followed by the \pm buttons (7) to adjust the red component in the custom color.
 - **Press the G-button:** followed by the \pm buttons (7) to adjust the green component in the custom color.
 - **Press the B-button:** followed by the \pm buttons (7) to adjust the blue component in the custom color.
9. **DIM-button:** followed by the \pm buttons (7) to adjust the GENERAL DIMMER.
10. **F2-button:** used to switch the projector to DMX-mode and set the DMX-address remotely. Below an example is shown to set DMX-address "437"
 - **Press the S-button:** output turns red.
 - **Press 1st number button (3):** in this case button "4", the output turns green.
 - **Press 2nd number button (3):** in this case button "3", the output turns blue.
 - **Press 3rd number button (3):** in this case button "7", the output flashes 2 times to indicate that the new DMX-address is accepted
11. **SOUND-button:** used to start the sound activated programs
12. **F1-button:** not used for this projector
13. **Battery compartment:** receives a CR2025 3V-battery (supplied).

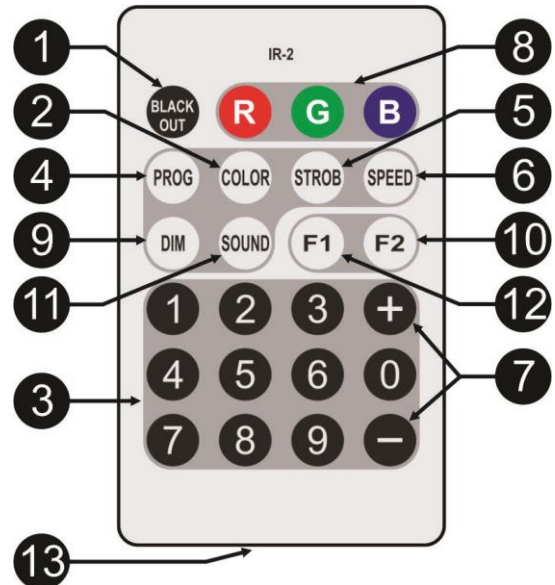
**OVERHEAD RIGGING**

- **Important:** The installation must be carried out by qualified service personal only. Improper installation can result in serious injuries and/or damage to property. Overhead rigging requires extensive experience! Working load limits should be respected, certified installation materials should be used, the installed device should be inspected regularly for safety.
- Make sure the area below the installation place is free from unwanted persons during rigging, de-rigging and servicing.
- Locate the fixture in a well ventilated spot, far away from any flammable materials and/or liquids. The fixture must be fixed **at least 50cm** from surrounding walls.
- The device should be installed out of reach of people and outside areas where persons may walk by or be seated.

- Before rigging make sure that the installation area can hold a minimum point load of 10times the device's weight.
- Always use a certified safety cable that can hold 12times the weight of the device when installing the unit. This secondary safety attachment should be installed in a way that no part of the installation can drop more than 20cm if the main attachment fails.
- The device should be well fixed; a free-swinging mounting is dangerous and may not be considered!
- Don't cover any ventilation openings as this may result in overheating.
- The operator has to make sure that the safety-relating and machine-technical installations are approved by an expert before using them for the first time. The installations should be inspected every year by a skilled person to be sure that safety is still optimal.



ELECTRICAL INSTALLATION + ADDRESSING

⚠ Important: The electrical installation should be carried out by qualified personal only, according to the regulations for electrical and mechanical safety in your country.

Master / Slave mode:

Connect the projectors together as shown on the drawing. Please refer to the paragraph "SETUP MENU" to setup the master. You can also switch the IR-remote on the master to ON and use the included IR-remote. All slaves must be set to SLAVE-mode. You can put as many slaves as you like on condition that the overall power consumption on the power line stays under 10A (2300W).

IMPORTANT: make sure that no DMX-controller is connected, this will result in unexpected behavior!

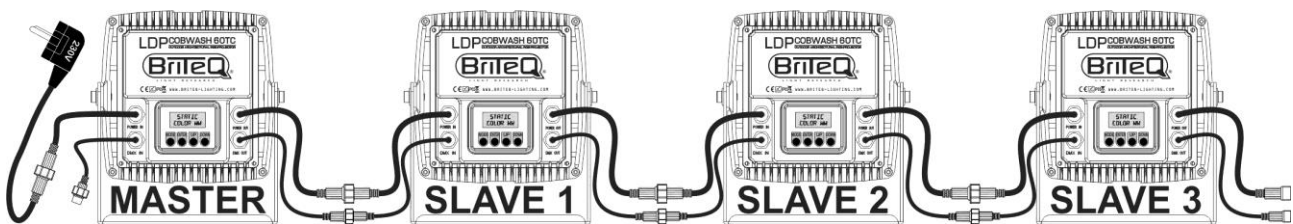

Electrical installation for two or more units in DMX-mode:

- The DMX-protocol is a widely used high speed signal to control intelligent light equipment. You need to "daisy chain" your DMX controller and all the connected units.
- Use the supplied DMX input conversion cable (IP-cabling to XLR-male) to connect the first unit in the line to the controller.
- Pin layout XLR-3pin: Pin1 = GND ~ Pin2 = Negative signal (-) ~ Pin3 = Positive signal (+)
- To prevent strange behavior of the light effects, due to interferences, you must use a 90Ω to 120Ω terminator at the end of the chain. Never use Y-splitter cables, this simply won't work!
- If the projector is followed by units that have a regular DMX-input with XLR-3pin, please use the supplied DMX output conversion cable (IP-cabling to XLR-female) to make the connection.
- Make sure that all units are connected to the mains.
- Each unit in the chain needs to have its proper starting address so it knows which commands from the controller it has to decode. In the next section you will learn how to set the DMX addresses.

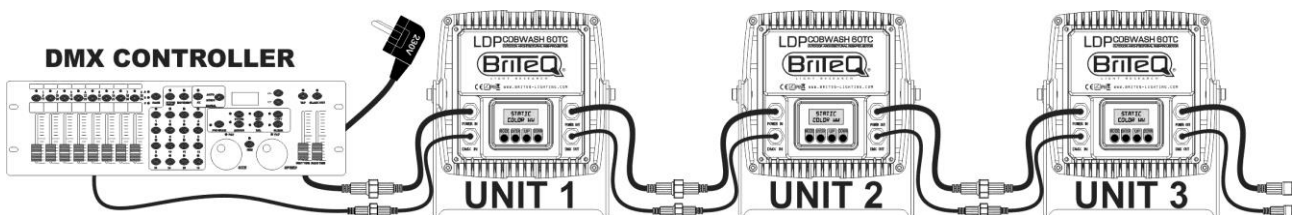
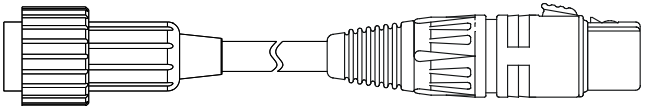
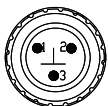
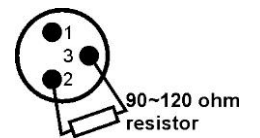
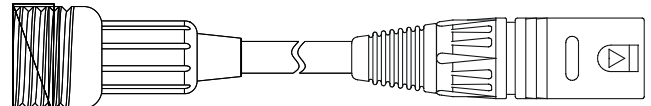
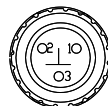

HOW TO SETUP:

For both models all points are identical, except for the display messages: displays are shown on the left side.

- To select any of the functions, press the MODE button until the required function is shown on the display or use the DOWN and UP buttons to browse the menu.
- Select the function with the ENTER button.
- Use DOWN and UP buttons to change the values.
- Once the required value is selected, press the ENTER button to confirm.

LDP-COBWASH 60TC LDP-COBWASH 150TC

DMX ADDR XXX(YYY)	DMX MODE: XXCH ADDRESS: XXX-YYY
CH. MODE CH: XX	CHANNEL MODE CH: XX
S L A V E M O D E	S L A V E M O D E
W. REMOTE ON	IR-REMOTE ACTIVE
EFF NAME SPXX FX	EFF: XXXXXXXXXXXX SPEEDXX FLASHXX
STATIC COLOR WW	STATIC MODE WARM WHITE
MASTER XXX (YYY)	MASTER DIM XXX (YYY PCT)
WHITEBAL R XXX	SET WHITE BAL. RXXX GXXX BXXX
DIMCURVE LINEAR	DIMMER CURVE LINEAR
BEHAVIOR HALOGEN	LAMP BEHAVIOR HALOGEN
LOCKING ON	LOCK MENU LOCKED
NO DMX FREEZE	NO DMX BEHAVIOR FREEZE
DEFAULT FACTORY	DEFAULT SETTING FACTORY
FIRMWARE VX.XX	FIRMWARE VX.XX

SETUP MENU

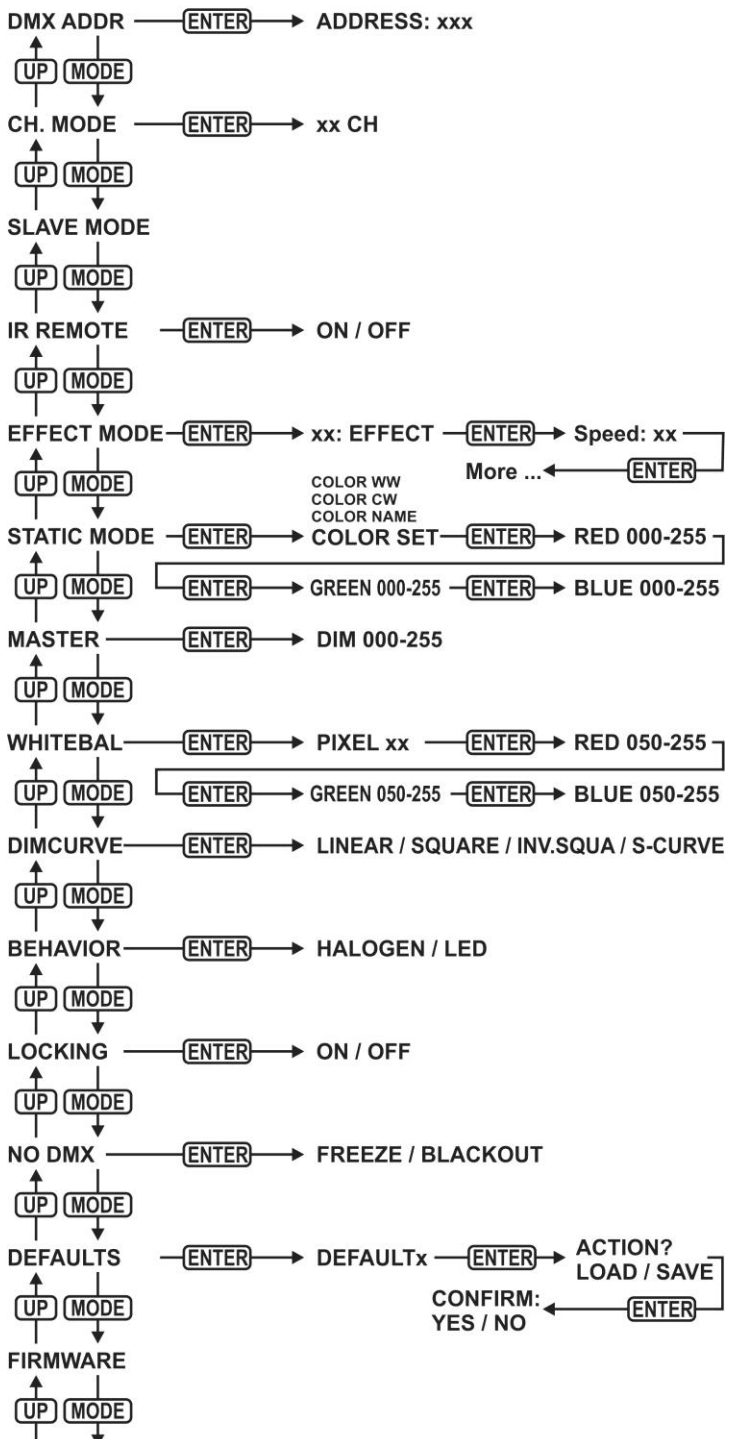

DMX ADDR

Used to set the desired DMX-address.

- Press the MODE button until the desired function is showing on the display.
- Press the ENTER button: the values can be changed
- Use DOWN and UP buttons to select the desired DMX512 address. The last occupied DMX-address is also shown: makes it easier to set the address of the next unit in the chain.
- Once the correct address shows on the display, press the ENTER button to save it.

Note: on RDM-compatible controllers this option can also be remotely set.

CH. MODE

Used to set the desired channel mode.

- Press the MODE button until the desired function is showing on the display.
- Press the ENTER button: the values can be changed
- Use DOWN and UP buttons to select the desired mode:
 - **CH:03** R, G & B can be set separately, no master dimmer.
 - **CH:04** R, G & B can be set separately, with combined strobe + master dimmer on CH4.
 - **CH:04+** R, G & B can be set separately, with master dimmer on CH4. (no strobe)
 - **CH:06** R, G & B can be set separately, with separate master dim, strobe and color fade channels.
- Once the correct option shows on the display, press the ENTER button to save it.

Remark: on RDM-compatible controllers this option can also be remotely set.

SLAVE MODE

Used to set the projector as slave in a master/slave setup.

- Press the MODE button until SLAVE MODE is showing on the display.

IR-REMOTE

Used to set the wireless remote function on/off.

- Press the MODE button until the desired function is showing on the display.
- Press the ENTER button: the values can be changed
- Use DOWN and UP buttons to select the desired mode:
 - **OFF** The unit does not accept commands from the supplied remote controller.
 - **ON** The unit can be controlled by the supplied remote controller.
- Once the correct option shows on the display, press the ENTER button to save it.

EFFECT MODE

Used to set the desired effect mode while used as master.

- Press the MODE button until the desired function is showing on the display.
- Press the ENTER button: the values can be changed
- Use DOWN and UP buttons to selected the desired mode:
 - **COL.CH7** (COLOR CHANGE 7) 7 colors change automatically without fading.
 - **COL.CH3** (COLOR CHANGE 3) red, green and blue change automatically without fading.
 - **COL.FADE** (COLOR FADE) colors change with a nice fading effect.
- Once the correct option shows on the display, press the ENTER button to save it.
- Use DOWN and UP buttons to select the desired **playback speed** from 01 (very slow) to 99 (fast).
- Once the correct value shows on the display, press the ENTER button to save it.
- Use DOWN and UP buttons to select the desired **strobe speed** from 00 (NO strobe) to 99 (fast).
- Once the correct value shows on the display, press the ENTER button to save it.

STATIC COLOR MODE

Used to set the desired fixed color while used as master: **9 preset colors + 1 custom color.**

- Press the MODE button until the desired function is showing on the display.
- Press the ENTER button: the values can be changed
- Use DOWN and UP buttons to selected the desired color:
 - **COLOR WW** warm white 3200K
 - **COLOR CW** warm white 5600K
 - **RED**
 - **ORANGE**
 - **YELLOW**

- GREEN
- CYAN
- BLUE
- PURPLE
- COLOR SET this is a color that can be set by the user. Follow these steps:
 - Press the ENTER button: the display shows the value (000-255) for RED. (change with ± buttons)
 - Press the ENTER button: the display shows the value (000-255) for GREEN. (change with ± buttons)
 - Press the ENTER button: the display shows the value (000-255) for BLUE. (change with ± buttons)
 - Repeat these steps until you have the desired values. The settings will be automatically saved.

MASTER DIM

Used to set the master dimmer while used as master.

- Press the MODE button until the desired function is showing on the display.
- Press the ENTER button: the values can be changed
- Use DOWN and UP buttons to select the desired level for the master dimmer. (please note that the last selected static color will be used to set the value)
- Once you have the desired level, press the ENTER button to save it.

Note: the setting of this option has NO effect while the projector is used as SLAVE or in DMX-mode.

WHITE BALANCE

Used to set the white balance or to perfectly match the colors of several projectors.

- Press the MODE button until the desired function is showing on the display.
- Press the ENTER button: the display shows the value (050-255) for RED. (change with ± buttons)
- Press the ENTER button: the display shows the value (050-255) for GREEN. (change with ± buttons)
- Press the ENTER button: the display shows the value (050-255) for BLUE. (change with ± buttons)
- Repeat these steps until you have the desired values. The settings will be automatically saved.

Note: the setting of this option affects all color settings, static colors and DMX-controlled colors.

DIMMER CURVE

Used to set the dimmer curve of the master dimmer.

- Press the MODE button until the desired function is showing on the display.
- Press the ENTER button: the values can be changed
- Use DOWN and UP buttons to selected the desired curve:

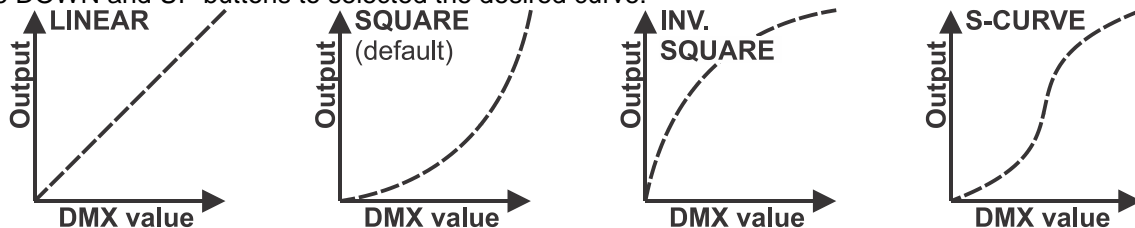

- Once you have the desired curve, press the ENTER button to save it.

LAMP BEHAVIOR

Used to select the reaction time of the projector.

- Press the MODE button until the desired function is showing on the display.
- Press the ENTER button: the values can be changed
- Use DOWN and UP buttons to select the desired mode:
 - LED The projector follows the instructions instantly, no delay.
 - HALOGEN The projector imitates the behavior of a halogen lamp (slower reaction time).
- Once the correct option shows on the display, press the ENTER button to save it.

LOCKING MODE

Used to lock the setup menu against unwanted altering of the settings.

- Press the MODE button until the desired function is showing on the display.
- Press the ENTER button: the values can be changed
- Use DOWN and UP buttons to select the desired mode:
 - OFF The setup menu can be used at any time.
 - ON After a short time the setup menu locks automatically, the display shows " LOCKED ***** ".
Unlock the display by pressing the buttons in this order: UP, DOWN, UP, DOWN, ENTER.

- Once the correct option shows on the display, press the ENTER button to save it.

NO DMX BEHAVIOR

Used to set how the projector reacts when the DMX-signal suddenly disappears.

- Press the MODE button until the desired function is showing on the display.
 - Press the ENTER button: the values can be changed
 - Use DOWN and UP buttons to select the desired mode:
 - **BLACKOUT** output turns black while no DMX is detected.
 - **FREEZE:** output based on the last valid DMX-signal is kept on the projector.
 - Once the correct option shows on the display, press the ENTER button to save it.
- Note: as soon as the input detects a DMX-signal, blackout or freeze mode will be cancelled.*

DEFAULT SETTINGS

This is your emergency exit if you really messed up the settings: just return to factory settings.

Also 2 user settings can be saved/loaded.

- Press the MODE button until the desired function is showing on the display.
- Press the ENTER button: the values can be changed
- Use DOWN and UP buttons to selected the desired settings:
 - **FACTORY**
 - **USER1**
 - **USER2**
- Press the ENTER button:
 - **FACTORY** was selected: the display shows "LOAD"
 - Press the ENTER button: the display shows "CONFIRM?"
 - Use DOWN and UP buttons to select YES / NO
 - Press the ENTER button to confirm.
 - **USER1 / USER2** was selected: the display shows "ACTION?"
 - Use DOWN and UP buttons to select LOAD / SAVE
 - Press the ENTER button to confirm: the display shows "CONFIRM?"
 - Use DOWN and UP buttons to select YES / NO
 - Press the ENTER button to confirm.
 - **SAVE** was selected: the current settings of the setup menu are saved to memory.
 - **LOAD** was selected: the previously saved settings are loaded.

FIRMWARE VERSION

Used to show the current version of the firmware.

- Press the MODE button until the FIRMWARE is showing on the display.

The firmware of this unit can be upgraded using a special upgrade tool with Windows® software. (separately available from Briteq).

Each time the projector is switched on, the display shows "UPDATE Wait": while this message shows on the display you can start the update using our special upgrade tool. More information about this can be found in the user manual of the upgrade tool and / or our website: www.briteq-lighting.com

RDM FUNCTIONS / REMOTE SETUP

RDM means “Remote Device Management”. This projector works with a brief set of RDM-functions which means that it can setup a bi-directional communication with an RDM-compatible DMX-controller. Some of these functions are briefly explained below, others will be added in the future.

- The DMX-controller sends out a “discovery command”, all RDM devices respond and send their unique device ID.
- The DMX-controller asks each RDM device for some basic data so it knows which devices are connected. The projector will respond:
 - **Device name:** the actual name of the unit
 - **Manufacturer:** Briteq®
 - **Category:** LED Dimmer
 - **Firmware:** x.x.x.x (firmware version of the projector)
 - **DMX address:** xxx (current DMX start address of the projector)
 - **DMX footprint:** xx (number of DMX-channels used by the projector)
 - **Personality:** xx (current personality [or DMX-working mode] used by the projectors)
- The DMX-controller can send certain commands to each RDM device which allow remote setup of the units. Thanks to this the projectors can be setup remotely.

The following functions can be managed remotely:

No more need to take a ladder and set all units one by one!

- **DMX START ADDRESS:** The start address can be set remotely from 001 to xxx.
- **PERSONALITY:** The DMX working mode (DMX-chart) can be set remotely.

These 2 functions make it possible to prepare a complete DMX-patch of all projectors on the DMX-controller and send these data to all projectors at once. More functions will be added later.

OPERATING INSTRUCTIONS

Note: when the projector is switched on the display shows “UPDATE WAIT ...” This message informs you that IF you want to upgrade the firmware, you should do it while this message is shown on the display. For normal use you can ignore this message completely.

A. Standalone 1unit:

- Just connect the projector to the mains.
- Select menu option “MASTER” to set the desired light output.
- Refer to chapter HOW TO SETUP to learn how to set the other menu options.

B. Two or more units in master/slave setup:

- Connect the units together. Refer to the chapter “electrical installation” to learn how to do this.
- Select menu option “MASTER” to set the desired light output on the master (the first projector in the DMX chain)
- Set all the other projectors in SLAVE mode
- The projectors will now follow the settings of the master projector so they all work synchronously.

C. Controlled by universal DMX-controller:

- Connect all units together. Refer to the chapter “Electrical installation for two or more units in DMX-mode” to learn how to do this (don’t forget to address all units properly!)
- Connect all units to the mains and turn on the DMX controller.

Since each unit has its own DMX-address, you can control them individually. Remember that each unit can use a different number DMX-channels, depending on the DMX-mode you have selected in the menu. See the different DMX charts below:

3 channel DMX-Mode: RGB

Channel:	Value:	Function:	Remarks
1	000-255	Red (0-100%)	
2	000-255	Green (0-100%)	
3	000-255	Blue (0-100%)	

4 channel DMX-Mode: RGB + MASTER DIM / STROBE

Note: This mode can be used with LEDCON-02 Mk2

Channel:	Value:	Function:	Remarks
1	000-255	Red (0-100%)	
2	000-255	Green (0-100%)	
3	000-255	Blue (0-100%)	
4	000-200	Master dimmer	000=0% ~ 200=100% (full open)
	201-247	Strobe	Increasing speed: 201=slow ~ 247=fast
	248-255	Master dimmer @ 100%	Master dimmer is full open

4+ channel DMX-Mode: RGB + MASTER DIM (NO STROBE)

Channel:	Value:	Function:	Remarks
1	000-255	Red (0-100%)	
2	000-255	Green (0-100%)	
3	000-255	Blue (0-100%)	
4	000-255	Master dimmer	000=0% ~ 255=100% (full open)

6 channel DMX-Mode: all pixels working together in RGB + MASTER DIM + STROBE

Channel:	Value:	Function:	Remarks
1	000-255	Master dimmer (0-100%)	
2	000-007	No strobe (open)	
	008-255	Strobe	Increasing speed: 008=slow ~ 255=fast
3	000-007	No function	Channels 4+5+6 are active
	008-255	Color fade effect	Increasing speed: 008= very slow ~ 255=fast
4	000-255	Red (0-100%)	Not used while CH3 = 008 ~ 255
5	000-255	Green (0-100%)	Not used while CH3 = 008 ~ 255
6	000-255	Blue (0-100%)	Not used while CH3 = 008 ~ 255

MAINTENANCE

- Make sure the area below the installation place is free from unwanted persons during servicing.
- Switch off the unit, unplug the mains cable and wait until the unit has been cooled down.

During inspection the following points should be checked:

- All screws used for installing the device and any of its parts should be tightly fastened and may not be corroded.
- Housings, fixations and installations spots (ceiling, truss, suspensions) should be totally free from any deformation.
- When an optical lens is visibly damaged due to cracks or deep scratches, it must be replaced.
- The mains cables must be in impeccable condition and should be replaced immediately when even a small problem is detected.
- In order to protect the device from overheat the cooling fans (if any) and ventilation openings should be cleaned monthly.
- The cleaning of internal and external optical lenses and/or mirrors must be carried out periodically to optimize light output. Cleaning frequency depends on the environment in which the fixture operates: damp, smoky or particularly dirty surroundings can cause greater accumulation of dirt on the unit's optics.
 - Clean with a soft cloth using normal glass cleaning products.
 - Always dry the parts carefully.

Attention: We strongly recommend internal cleaning to be carried out by qualified technician!

SPECIFICATIONS

MODEL	LDP-POWERWASH 60TC	LDP-POWERWASH 150TC
Power supply	AC 100-250V, 50/60Hz	AC 100-250V, 50/60Hz
Power consumption (RGB = max)	66Watt max (white 100%)	170Watt max (white 100%)
Power in/out linking capacity	10A max (2300Watt)	16A max (3600Watt)
Fuse	no user replaceable fuse	no user replaceable fuse
DMX connections	Waterproof 3pin cable Conversion cables to 3pin XLR male / female included	Waterproof 3pin cable Conversion cables to 3pin XLR male / female included
DMX channel modes	3 / 4 / 4+ / 6	3 / 4 / 4+ / 6
Lamp type	60W RGB COB led	150W RGB COB led
Beam angle:	120°	60°
Enclosure temperature (T _a : 40°C)	Surface: 75°C max.	Surface: 75°C max.
Dimensions HxWxD (mm)	223x202x122 (see drawing)	326x344x220 (see drawing)
Weight (kg)	3,8	9,5
Battery for the IR-remote	3V Lithium, model: CR2025	3V Lithium, model: CR2025

LDP-POWERWASH 60TC

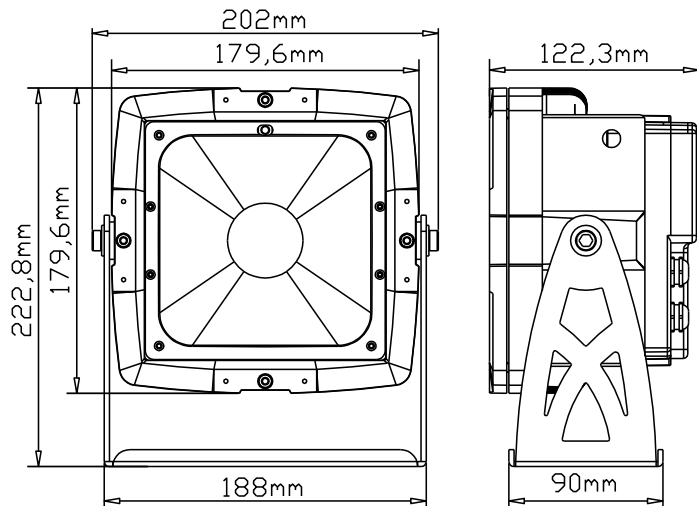

LDP-POWERWASH 150TC

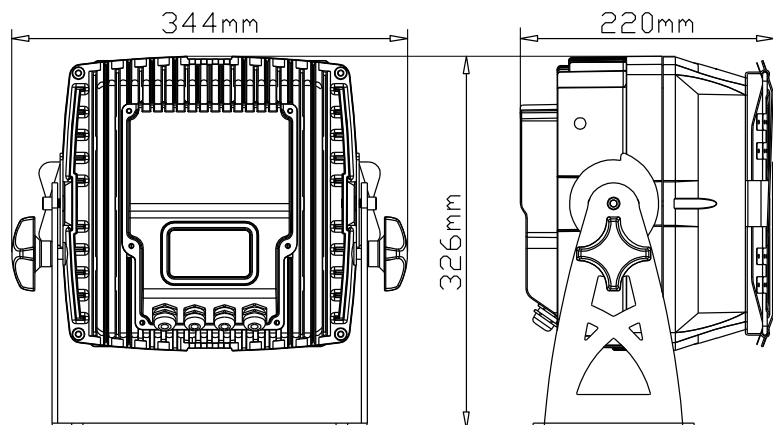

The information might be modified without prior notice
 You can download the latest version of this user manual on our website: www.briteq-lighting.com

GUIDE D'UTILISATION

Nous vous remercions d'avoir acheté ce produit Briteq®. Pour tirer pleinement profit de toutes les possibilités du produit et pour votre propre sécurité, lisez ces instructions très attentivement avant d'utiliser cet appareil.

CARACTÉRISTIQUES

Cet appareil ne produit pas d'interférences radio. Ce produit répond aux exigences des directives européennes et nationales actuelles. La conformité a été établie et les déclarations et documents correspondants ont été déposés par le fabricant.

- Puissant projecteur LED intérieur/extérieur IP65 muni d'une diode lumineuse COB RVB :
 - LDP-COBWASH 60TC : boîtier réduit, muni d'une diode lumineuse COB 60 W pour les applications peu étendues.
 - LDP-COBWASH 150TC : boîtier plus grand, muni d'une diode lumineuse COB 150 W pour les applications plus étendues.
- Grâce au très large angle du faisceau, ce projecteur constitue une solution parfaite pour des applications « à courte distance » telles que lèche-mur, mais également peut être bien adapté à des scènes de concert, théâtres, discothèques, stands d'exposition etc.
- Grâce aux sources ponctuelles RVB, vous obtiendrez un mélange de couleur parfait sans altération, même à courte distance
- Excellents programmes intégrés offrant de fabuleux jeux de lumière en perpétuels changements.
- Excellent mélange de couleurs RVB et gradation à 0%.
- Fonctionnement complètement silencieux, grâce au système de refroidissement par convection naturelle.
- Afficheur à cristaux liquides alphanumérique rétroéclairé et touches tactiles étanches pour sélectionner les différentes options dans le menu de configuration.
- Fonctionnement en mode autonome, maître/esclave ou commandé par DMX : Dégradé de couleurs, couleurs fixes/entrelacements
- Les deux modèles sont utilisables en maître/esclave dans une chaîne DMX.
- Contrôle DMX complet avec différents modes de canaux : 3 canaux, 4 canaux et 6 canaux.
- Utilisable avec le contrôleur simple LEDCON-02 Mk2 !
- Télécommande infrarouge incluse : aucun contrôleur complexe nécessaire !
- Comportement des lampes au choix : lampe halogène (lente) ou LED (rapide)
- Quatre courbes de variation de l'intensité : linéaire, carré, carré inversé, courbe en S
- En cas d'échec DMX, le mode « tout éteint » ou « maintien » resteront disponibles.
- Fonction de verrouillage afin d'empêcher les modifications indésirables de la configuration.
- Entrées/sorties étanches spéciales : pour simplifier la mise en cascade de plusieurs unités.
- Entrées/sorties étanches spéciales avec câbles adaptateur vers connecteur XLR pour plus de compatibilité
- Haute efficacité et faible consommation d'énergie :
 - LDP-COBWASH 60TC : uniquement 68 W max à pleine puissance (couleur blanche).
 - LDP-COBWASH 150TC : uniquement 195 W max à pleine puissance (couleur blanche).
- Support multifonction résistant, conçu pour les installations au sol et un montage en treillis.
- Coupe-flux :
 - LDP-COBWASH 60TC : Disponible en option
 - LDP-COBWASH 150TC : Inclus et préinstallé

AVANT UTILISATION

- Avant d'utiliser cet appareil, vérifiez s'il n'a pas été endommagé durant le transport. En cas de dommages, n'utilisez pas l'appareil et consultez immédiatement votre revendeur.
- **Important** : Cet appareil est expédié de notre usine en parfait état et bien emballé. Il est absolument nécessaire que l'utilisateur suive strictement les instructions et les avertissements de sécurité se trouvant dans ce manuel. Tout dommage dû à une mauvaise manipulation n'est pas garanti. Le revendeur n'accepte aucune responsabilité pour tous les défauts et problèmes dus au non-respect de ce manuel.
- Conservez ce manuel dans un endroit sûr pour toute consultation future. Si vous vendez l'appareil, assurez-vous de joindre ce manuel.

Vérifiez le contenu :

Vérifiez que le carton contient les éléments suivants :

- Instructions d'utilisation
- LDP-COBWASH 60TC ou LDP-COBWASH 150TC
- Câble adaptateur d'alimentation (câble IP vers schuko, L=1,8 m)
- Câble adaptateur d'entrée DMX (câble IP vers XLR mâle)
- Câble adaptateur de sortie DMX (câble IP vers XLR femelle)

INSTRUCTIONS DE SÉCURITÉ :

CAUTION
RISK OF ELECTRIC SHOCK
DO NOT OPEN



ATTENTION : Pour réduire le risque de choc électrique, ne retirez pas le panneau supérieur. L'appareil ne contient aucun composant réparable par l'utilisateur. Confiez toute réparation à un personnel qualifié uniquement.



Le symbole de l'éclair à l'intérieur d'un triangle équilatéral est destiné à alerter l'utilisateur de la présence de « tensions dangereuses » non isolées à l'intérieur de l'appareil, d'une magnitude pouvant constituer un risque d'électrocution.



Le symbole du point d'exclamation dans un triangle équilatéral sert à avertir l'utilisateur que d'importants conseils d'utilisation et de maintenance sont fournis dans la documentation accompagnant l'appareil.



Ce symbole signifie : pour usage intérieur uniquement



Ce symbole signifie : Lisez les instructions



Ce symbole définit : la distance minimale requise avec les objets éclairés. La distance minimale entre la sortie de lumière et la surface éclairée doit être supérieure à un 1 mètre



Cet appareil n'est pas adapté pour un montage direct sur des surfaces normalement inflammables. (ne convient que pour le montage sur surfaces non combustibles)

RISK GROUP 2
CAUTION:
Do not stare at operating lamp

ATTENTION : Ne fixez pas votre regard sur une lampe allumée.
Peut être nocif pour les yeux.

- Pour protéger l'environnement, essayez de recycler autant que possible les matériaux d'emballage.
- Pour éviter une formation de condensation interne, laissez l'appareil s'adapter à la température ambiante quand vous le mettez dans une pièce chaude après le transport. La condensation empêche parfois l'appareil de fonctionner à plein rendement ou peut même causer des dommages.
- Ne placez pas d'objets métalliques et ne renversez pas de liquides à l'intérieur de l'appareil. Un choc électrique ou un dysfonctionnement peut en résulter. Si un corps étranger pénètre dans l'appareil, débranchez immédiatement le cordon d'alimentation de la prise secteur.
- Placez l'appareil dans un endroit bien aéré, loin de tout matériau et/ou liquide inflammable. L'appareil doit être fixé à au moins 50 cm des murs environnants.
- Ne couvrez pas les ouvertures de ventilation, cela pourrait entraîner une surchauffe.
- Évitez une utilisation dans des environnements poussiéreux et nettoyez l'appareil régulièrement.
- Gardez l'appareil loin de la portée des enfants.
- Les personnes inexpérimentées ne doivent pas utiliser cet appareil.
- La température ambiante de fonctionnement maximale est de 40°C. N'utilisez pas cet appareil à des températures ambiantes plus élevées.
- Assurez-vous qu'aucune personne étrangère ne se trouve dans la zone en dessous de l'emplacement d'installation durant le montage, le démontage et l'entretien.
- Laissez environ 10 minutes à l'appareil pour refroidir avant de commencer l'entretien.
- Débranchez toujours l'appareil lorsqu'il ne va pas être utilisé pendant une longue période ou avant de commencer l'entretien.
- L'installation électrique doit être effectuée par du personnel qualifié, conformément à la réglementation en matière de sécurité électrique et mécanique dans votre pays.
- Vérifiez que la tension secteur n'est pas supérieure à celle indiquée sur l'appareil.
- Le cordon d'alimentation doit toujours être en parfait état. Éteignez immédiatement l'appareil dès que le cordon d'alimentation est écrasé ou endommagé. Il doit être remplacé par le fabricant, son agent de service ou une personne de même qualification afin d'éviter tout danger.
- Ne laissez jamais le cordon d'alimentation entrer en contact avec d'autres câbles !
- Ce luminaire doit être mis à la terre pour être conforme à la réglementation en matière de sécurité.
- Ne connectez pas l'appareil à un variateur de lumière.

- Utilisez toujours un câble de sécurité approprié et certifié lors de l'installation de l'appareil.
- Afin d'éviter un choc électrique, n'ouvrez aucun panneau. L'appareil ne contient aucun composant réparable par l'utilisateur.
- Ne réparez **jamais** un fusible et ne court-circuitez jamais le porte-fusible. Remplacez **toujours** un fusible endommagé par un fusible du même type ayant les mêmes spécifications électriques !
- En cas de sérieux problèmes de fonctionnement, cessez d'utiliser l'appareil et contactez immédiatement votre revendeur.
- Le boîtier et l'objectif doivent être remplacés s'ils sont visiblement endommagés.
- Utilisez l'emballage d'origine pour transporter l'appareil.
- Pour des raisons de sécurité, il est interdit d'apporter des modifications non autorisées à l'appareil.

Important : Ne regardez jamais directement la source de lumière ! N'utilisez pas le jeu de lumière en présence de personnes souffrant d'épilepsie.

DESCRIPTION :

PROJECTEUR

La description concerne le modèle LDP-COBWASH60TC. Toutes ces informations sont valables aussi pour le modèle LDP-COBWASH150TC, sauf indication contraire.

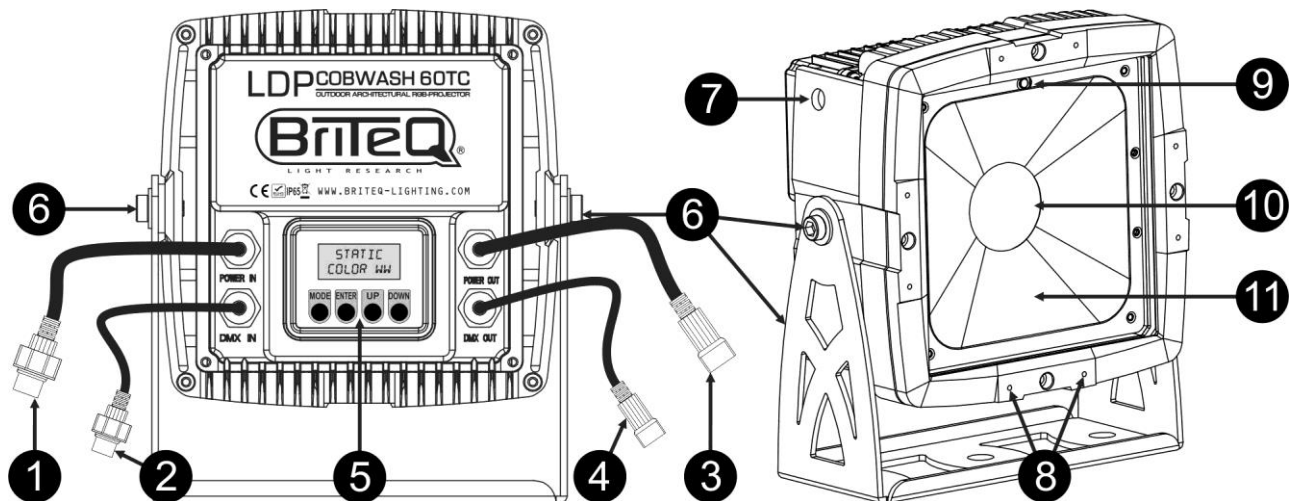

1. **ENTRÉE D'ALIMENTATION :** câble d'entrée d'alimentation muni d'un connecteur à 4 broches d'indice de protection spécial. Connectez ce câble au câble de sortie d'alimentation secteur du projecteur précédent dans la chaîne ou utilisez le câble adaptateur fourni pour connecter directement le projecteur à une prise électrique murale.
2. **ENTRÉE DMX :** Câble d'entrée DMX muni d'un connecteur à 3 broches d'indice de protection spécial. Connectez ce câble au câble de sortie DMX du projecteur précédent dans la chaîne ou utilisez le câble adaptateur fourni pour connecter directement l'unité à une sortie XLR standard d'un projecteur ou d'un contrôleur DMX.
3. **SORTIE D'ALIMENTATION :** câble de sortie d'alimentation muni d'un connecteur à 4 broches d'indice de protection spécial. Connectez ce câble au câble d'entrée d'alimentation du projecteur suivant dans la chaîne. Puissance maximale de la ligne d'alimentation : 10 A (2300 W)
4. **SORTIE DMX :** Câble de sortie DMX muni d'un connecteur à 3 broches d'indice de protection spécial. Connectez ce câble au câble de sortie DMX du projecteur suivant dans la chaîne ou utilisez le câble adaptateur fourni pour connecter directement l'unité à une entrée XLR standard d'un projecteur DMX.
5. **AFFICHEUR ET TOUCHES :** Afficheur à cristaux liquides alphanumérique rétroéclairé et touches tactiles étanches pour sélectionner les différentes options dans le menu de configuration :
 - Touche « MENU » : pour parcourir les différentes options de menu ou pour quitter une option de menu.
 - Touche « DOWN » : pour passer à l'option de menu suivante ou pour diminuer la valeur d'un paramètre.
 - Touche « UP » : pour passer à l'option de menu précédente ou pour augmenter la valeur d'un paramètre.
 - Touche « ENTER » : pour sélectionner une option de menu ou valider un réglage.

6. **SUPPORTS DE SUSPENSION** : avec verrous ou écrous hexagonaux sur les deux côtés pour fixer l'unité. Le projecteur doit être fixé sur une paroi plane, au sol ou au plafond à l'aide d'au moins deux vis adaptées.
7. **ORIFICE DE SÉCURITÉ** : utilisé pour attacher un câble de sécurité au cours du levage de l'appareil, reportez-vous au paragraphe « Montage au plafond ».
8. **Trous de fixation du COUPE-FLUX** : utilisés pour fixer le COUPE-FLUX facultatif.
 - **LDP-COBWASH 150TC** : non prévus, coupe-flux préinstallés.
9. **RÉCEPTEUR IR** : reçoit les commandes de la télécommande IR. (fonctions à distance : voir plus loin dans le document)
10. **Diode lumineuse COB** : puce LED spéciale de puissance élevée, évitez de regarder directement la source de lumière à une courte distance.
11. **VERRE TREMPÉ** : rend le boîtier étanche. Remplacez immédiatement le verre s'il est fissuré ou brisé.

TÉLÉCOMMANDE IR :

Remarque : Vérifiez que la télécommande IR est activée dans le menu de configuration des options avant de l'utiliser.

1. **Touche [BLACKOUT]** : permet d'allumer/éteindre l'unité
2. **Touche [COLOR]** : pour sélectionner l'une des couleurs fixes préprogrammées du projecteur. Appuyez d'abord sur la touche [COLOR] suivie de l'une des 10 touches numériques pour sélectionner la couleur souhaitée.
3. **Touches de COULEUR (NUMÉROTÉES)** : chaque touche représente une couleur.
 - **Touche 1** : Blanc chaud
 - **Touche 2** : blanc froid
 - **Touche 3** : rouge
 - **Touche 4** : orange
 - **Touche 5** : jaune
 - **Touche 6** : vert
 - **Touche 7** : cyan
 - **Touche 8** : bleu
 - **Touche 9** : violet
 - **Touche 0** : couleur personnalisée (mémoire précédemment)
4. **Touche [PROG]** : pour sélectionner un des programmes d'effet. À chaque pression, vous passez à l'effet suivant :
 - **1 pression** : Variation de couleur sur 7 couleurs choisies
 - **2 pressions** : Variation de couleur sur 3 couleurs choisies
 - **3 pressions** : Effet de dégradé de couleur choisi
5. **Touche [STROB]** : pour activer ou désactiver la fonction stroboscopique. Appuyez d'abord sur la touche [STROB] suivie des touches « ± » (7) pour régler la vitesse de l'effet stroboscopique.

Remarque : agit sur les programmes d'effet.
6. **Touche [SPEED]** : pour régler la vitesse des programmes d'effet. Appuyez d'abord sur la touche [SPEED] suivie des touches « ± » (7) pour régler la vitesse du programme.
7. **Touches « ± »** : pour augmenter/diminuer la valeur de la fonction choisie.
8. **Touches de RÉGLAGE DE LA COULEUR PERSONNALISÉE** : appuyez sur l'une de ces touches pour sélectionner la couleur personnalisée fixe et régler l'une de ces composantes :
 - **Appuyez sur la touche « R »** : suivie des touches « ± » (7) pour régler la composante rouge de la couleur personnalisée.
 - **Appuyez sur la touche « G »** : suivie des touches « ± » (7) pour régler la composante verte de la couleur personnalisée.
 - **Appuyez sur la touche « B »** : suivie des touches « ± » (7) pour régler la composante bleue de la couleur personnalisée.
9. **Touche [DIM]** : suivie des touches « ± » (7) pour régler le GRADATEUR PRINCIPAL.
10. **Touche [F2]** : pour commuter le projecteur en mode DMX et régler l'adresse DMX à distance. L'exemple ci-dessous illustre le réglage de l'adresse DMX « 437 »
 - **Appuyez sur la touche « S »** : la sortie de lumière devient rouge.
 - **Appuyez sur la touche du 1^{er} numéro (3)** : dans notre cas, la touche « 4 », la sortie de lumière devient verte.

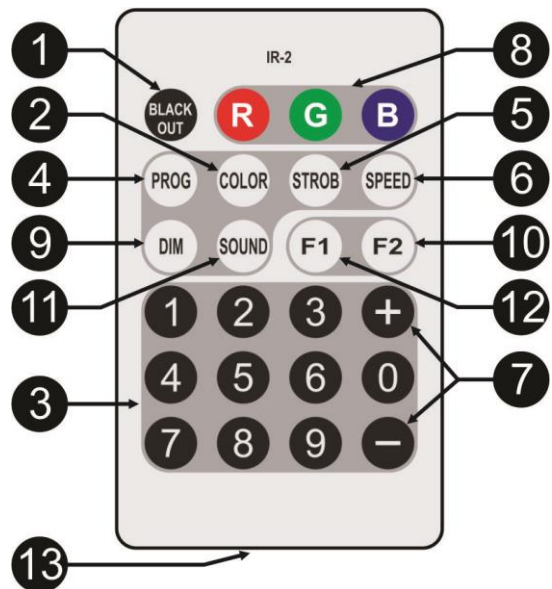

- **Appuyez sur la touche du 2^{ème} numéro (3)** : dans notre cas, la touche « 3 », la sortie de lumière devient bleue.
- **Appuyez sur la touche du 3^{ème} numéro (3)** : dans notre cas la touche "7", la sortie clignote 2 fois pour indiquer que la nouvelle adresse DMX a été acceptée.

11. **Touche [SOUND]** : pour lancer les programmes à commande sonore

12. **Touche F1** : non utilisée pour ce projecteur

13. **Compartment de la pile** : accueille une pile CR2025 de 3 V (fournie).

MONTAGE AU PLAFOND

- **Important** : L'installation ne doit être effectuée que par un personnel qualifié. Une mauvaise installation peut entraîner des blessures et/ou dommages graves. Un montage au plafond exige une grande expérience ! Les limites de charge de fonctionnement doivent être respectées, des matériels d'installation certifiés doivent être utilisés, l'appareil installé doit être inspecté régulièrement pour vérifier les conditions de sécurité.
- Assurez-vous qu'aucune personne étrangère ne se trouve dans la zone en dessous de l'emplacement d'installation durant le montage, le démontage et l'entretien.
- Fixez l'appareil dans un endroit bien aéré, loin de tout matériau et/ou liquide inflammable. L'appareil doit être fixé à **au moins 50 cm** des murs environnants.
- L'appareil doit être installé hors de portée des personnes, loin des passages et des endroits où des personnes peuvent aller et venir, ou s'asseoir.
- Avant de lever l'appareil, assurez-vous que le point de suspension peut supporter une charge d'au moins 10 fois le poids de l'appareil.
- Lors de l'installation de l'appareil, utilisez toujours un câble de sécurité certifié qui peut supporter 12 fois le poids de l'appareil. Ce support de suspension de sécurité secondaire doit être installé de manière à ce qu'aucune partie de l'installation ne puisse tomber de plus de 20 cm si le support principal lâche.
- L'appareil doit être bien fixé, un montage balançant est dangereux et ne doit pas être envisagé !
- Ne couvrez pas les ouvertures de ventilation, cela pourrait entraîner une surchauffe.
- L'opérateur doit s'assurer que la sécurité relative à l'installation et les conditions techniques sont approuvées par un expert avant d'utiliser l'appareil pour la première fois. Les installations doivent être inspectées chaque année par une personne qualifiée pour être sûr que la sécurité est toujours optimale.



INSTALLATION ÉLECTRIQUE + ADRESSAGE

⚠ Important : L'installation électrique doit être effectuée par du personnel qualifié, conformément à la réglementation en matière de sécurité électrique et mécanique dans votre pays.

Mode Maître/Esclave :

Connectez ensemble les projecteurs comme indiqué sur le schéma. Veuillez consulter le paragraphe « MENU DE CONFIGURATION » pour configurer l'unité maître. Vous pouvez également activer la télécommande IR sur l'unité maître et utiliser la télécommande IR incluse. Tous les unités esclave doivent être réglées en mode ESCLAVE. Le nombre d'unité esclave est limité uniquement par la consommation électrique totale de la chaîne qui est fixée à 10 A (2300 W).

IMPORTANT : vérifiez qu'aucun contrôleur DMX ne soit connecté, il en résulterait un comportement imprévisible !

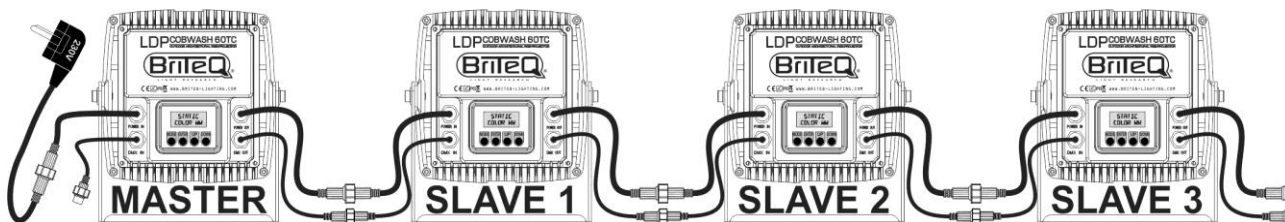

Installation électrique de deux ou plusieurs unités en mode DMX :

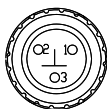
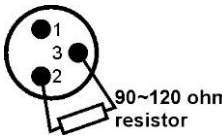
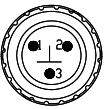
- Le protocole DMX est largement utilisé pour contrôler des équipements lumineux multifonctions au moyen d'un signal à haute vitesse. Vous devez « mettre en cascade » votre contrôleur DMX et toutes les unités connectées.
- Utilisez le câble adaptateur d'entrée DMX (câble IP vers XLR mâle) fourni pour connecter la première unité de la chaîne au contrôleur. 
- Disposition du connecteur XLR à 3 broches : Broche 1 = terre ~ Broche 2 = signal négatif (-) ~ Broche 3 = signal positif (+)
- Pour éviter un comportement anormal des effets de lumière, à cause des interférences, vous devez utiliser un terminateur de 90 à 120 Ω à la fin de la chaîne. N'utilisez jamais de séparateurs de câbles en Y, cela ne fonctionne pas ! 
- Si le projecteur est relié à des unités munies d'une entrée DMX normale avec un connecteur XLR à 3 broches, veuillez utiliser le câble adaptateur de sortie DMX (câble IP vers XLR femelle) pour réaliser la connexion. 
- Assurez-vous que toutes les unités sont branchées au secteur.
- Chaque unité dans la chaîne doit avoir sa propre adresse de début afin qu'elle sache quelles sont les commandes du contrôleur à décoder. Dans la section suivante, vous allez apprendre comment définir les adresses DMX.

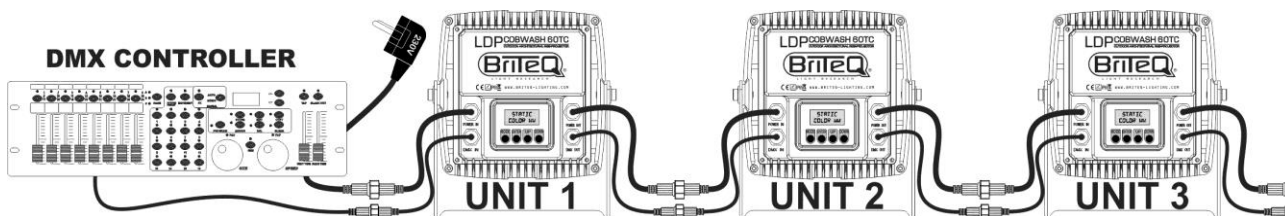

COMMENT CONFIGURER :

Pour les deux modèles, tous les points abordés sont identiques à l'exception des messages affichés : le texte affiché est indiqué sur la partie gauche.

- Pour sélectionner n'importe quelle fonction, appuyez sur la touche MODE jusqu'à ce que la fonction nécessaire apparaisse à l'écran ou utilisez les touches « DOWN » et « UP » pour parcourir le menu.
- Utilisez la touche « ENTER » pour sélectionner la fonction.
- Utilisez les touches UP/DOWN pour modifier la valeur.
- Une fois la valeur voulue sélectionnée, appuyez sur la touche « ENTER » pour valider.

LDP-COBWASH 60TC

LDP-COBWASH 150TC

SETUP MENU

DMX ADDR XXX(YYY)	DMX MODE: XXCH ADDRESS: XXX-YYY
CH.MODE CH:XX	CHANNEL MODE CH:XX
S L A V E M O D E	S L A V E M O D E
W.REMOTE ON	IR-REMOTE ACTIVE
EFF NAME SPXX FXX	EFF: XXXXXXXXXXXX SPEEDXX FLASHXX
STATIC COLOR WW	STATIC MODE WARM WHITE
MASTER XXX (YYY)	MASTER DIM XXX (YYY PCT)
WHITEBAL R XXX	SET WHITE BAL. RXXX GXXX BXXX
DIMCURVE LINEAR	DIMMER CURVE LINEAR
BEHAVIOR HALOGEN	LAMP BEHAVIOR HALOGEN
LOCKING ON	LOCK MENU LOCKED
NO DMX FREEZE	NO DMX BEHAVIOR FREEZE
DEFAULT FACTORY	DEFAULT SETTING FACTORY
FIRMWARE VX.XX	FIRMWARE VX.XX

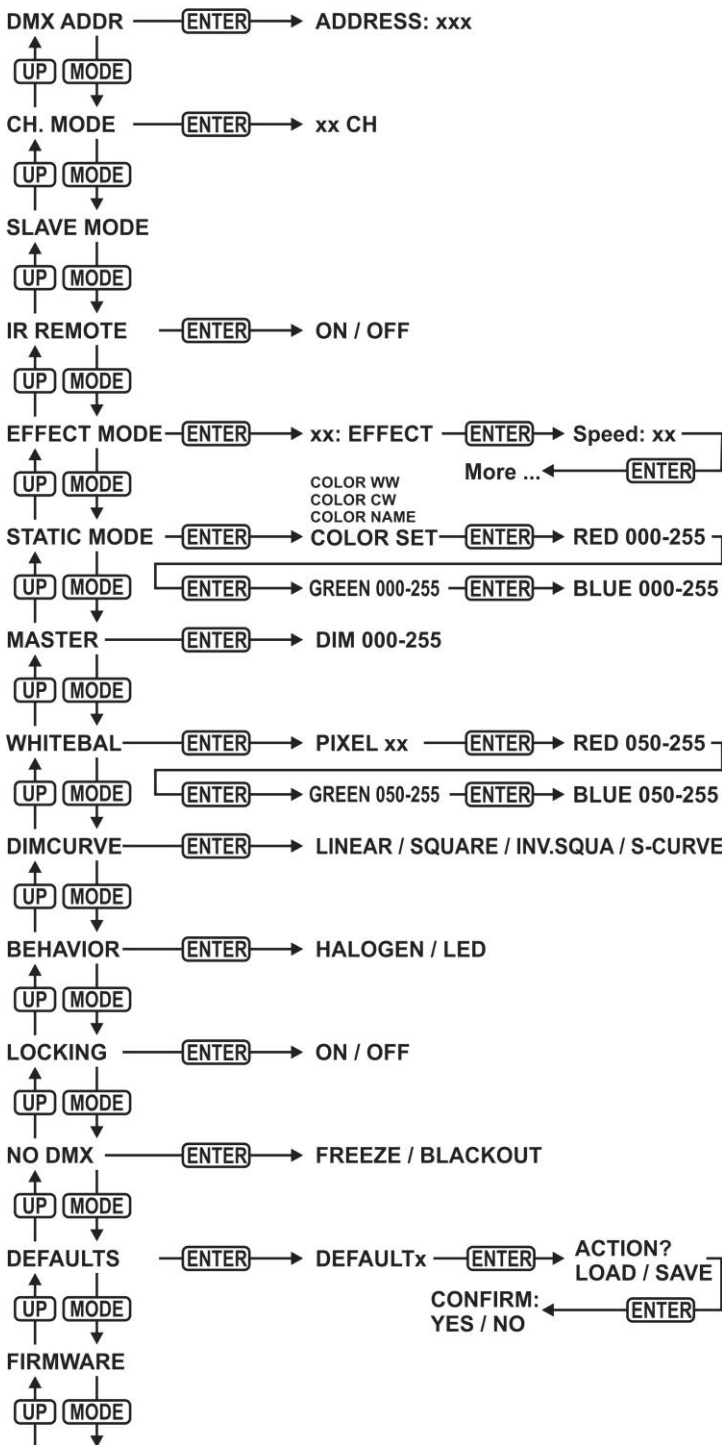

ADRESSE DMX

Pour régler l'adresse DMX souhaitée.

- Appuyez sur la touche MODE jusqu'à ce que la fonction souhaitée s'affiche sur l'écran.
- Appuyez sur la touche « ENTER » : les valeurs sont à présent modifiables
- Utilisez les touches « DOWN » et « UP » pour sélectionner l'adresse DMX512 souhaitée. La dernière adresse DMX utilisée est également affichée : il sera plus facile de régler l'adresse de l'unité suivante dans la chaîne.
- Une fois que l'adresse correcte s'affiche à l'écran, appuyez sur la touche « ENTER » pour l'enregistrer.

Remarque : sur les contrôleurs compatibles RDM, cette option est aussi configurable à distance.

MODE CANAL

Pour régler le mode de canal souhaité.

- Appuyez sur la touche MODE jusqu'à ce que la fonction souhaitée s'affiche sur l'écran.
- Appuyez sur la touche « ENTER » : les valeurs sont à présent modifiables
- Utilisez les touches « DOWN » et « UP » pour sélectionner le mode souhaité :
 - **CH:03** Les valeurs R, V et B sont réglables séparément, avec aucun gradateur maître.
 - **CH:04** Les valeurs R, V et B sont réglables séparément, avec un gradateur maître sur le canal 4 + effet stroboscopique combiné.
 - **CH:04+** Les valeurs R, V et B sont réglables séparément, avec un gradateur maître sur le canal 4. (pas d'effet stroboscopique)
 - **CH:06** Les valeurs R, V et B sont réglables séparément, avec un gradateur maître, un effet stroboscopique et des canaux de dégradé de couleur à part.
- Une fois que l'option souhaitée s'affiche à l'écran, appuyez sur la touche « ENTER » pour l'enregistrer.

Remarque : sur les contrôleurs compatibles RDM, cette option est aussi configurable à distance.

MODE ESCLAVE

Pour placer le projecteur en mode maître/esclave.

- Appuyez sur la touche MODE jusqu'à ce que « SLAVE MODE » s'affiche à l'écran.

TÉLÉCOMMANDE IR :

Pour activer ou désactiver la télécommande.

- Appuyez sur la touche MODE jusqu'à ce que la fonction souhaitée s'affiche sur l'écran.
- Appuyez sur la touche « ENTER » : les valeurs sont à présent modifiables
- Utilisez les touches « DOWN » et « UP » pour sélectionner le mode souhaité :
 - **OFF** L'unité n'accepte pas les commandes de la télécommande fournie.
 - **ON** L'unité est commandée par la télécommande fournie.
- Une fois que l'option souhaitée s'affiche à l'écran, appuyez sur la touche « ENTER » pour l'enregistrer.

MODE EFFET

Pour régler le mode d'effet souhaité en cas d'utilisation en unité maître.

- Appuyez sur la touche MODE jusqu'à ce que la fonction souhaitée s'affiche sur l'écran.
- Appuyez sur la touche « ENTER » : les valeurs sont à présent modifiables
- Utilisez les touches « DOWN » et « UP » pour sélectionner le mode souhaité :
 - **COL.CH7** (VARIATION SUR 7 COULEURS) 7 couleurs s'alternent automatiquement sans dégradé.
 - **COL.CH3** (VARIATION SUR 3 COULEURS) Les couleurs rouge, verte et bleu s'alternent automatiquement sans dégradé.
 - **COL.FADE** (DÉGRADÉ DE COULEUR) variation de couleur avec un agréable effet de dégradé.
- Une fois que l'option souhaitée s'affiche à l'écran, appuyez sur la touche « ENTER » pour l'enregistrer.
- Utilisez les touches « DOWN » et « UP » pour sélectionner la **vitesse d'exécution** souhaitée de 01 (très lent) à 99 (rapide).
- Une fois que la valeur souhaitée s'affiche à l'écran, appuyez sur la touche « ENTER » pour l'enregistrer.
- Utilisez les touches « DOWN » et « UP » pour sélectionner la **fréquence stroboscopique** souhaitée de 00 (aucun effet stroboscopique) à 99 (rapide).
- Une fois que la valeur souhaitée s'affiche à l'écran, appuyez sur la touche « ENTER » pour l'enregistrer.

MODE COULEUR FIXE

Pour régler la couleur fixe souhaitée en cas d'utilisation en unité maître : 9 couleurs préréglées + 1 couleur personnalisée.

- Appuyez sur la touche MODE jusqu'à ce que la fonction souhaitée s'affiche sur l'écran.
- Appuyez sur la touche « ENTER » : les valeurs sont à présent modifiables
- Utilisez les touches « DOWN » et « UP » pour sélectionner la couleur souhaitée :
 - **COLOR WW** Blanc chaud 3200K
 - **COLOR CW** Blanc froid 5600K
 - **RED**
 - **ORANGE**
 - **YELLOW**
 - **GREEN**
 - **CYAN**
 - **BLUE**
 - **PURPLE**
 - **COLOR SET** C'est une couleur au choix de l'utilisateur.

Suivez la procédure suivante :

- Appuyez sur la touche « ENTER » : l'écran affiche la valeur (000-255) pour le ROUGE. (Changez la valeur avec les touches ±)
- Appuyez sur la touche « ENTER » : l'écran affiche la valeur (000-255) pour le VERT. (Changez la valeur avec les touches ±)
- Appuyez sur la touche « ENTER » : l'écran affiche la valeur (000-255) pour le BLEU. (Changez la valeur avec les touches ±)
- Répétez cette procédure tant que vous n'avez pas les valeurs souhaitées. Les réglages sont automatiquement enregistrés.

GRADATEUR MAÎTRE

Pour régler le gradateur maître en cas d'utilisation en unité maître.

- Appuyez sur la touche MODE jusqu'à ce que la fonction souhaitée s'affiche sur l'écran.
- Appuyez sur la touche « ENTER » : les valeurs sont à présent modifiables
- Utilisez les touches « DOWN » et « UP » pour sélectionner le niveau souhaité pour le gradateur maître. (veuillez noter que la dernière couleur fixe sélectionnée sera utilisée pour régler la valeur)
- Une fois le niveau souhaité obtenu, appuyez sur la touche « ENTER » pour l'enregistrer.

Remarque : le réglage de cette option n'a AUCUN effet quand le projecteur est utilisé en ESCLAVE ou en mode DMX.

BALANCE DES BLANCS

Pour régler la balance des blancs ou faire coïncider parfaitement les couleurs de plusieurs projecteurs.

- Appuyez sur la touche MODE jusqu'à ce que la fonction souhaitée s'affiche sur l'écran.
- Appuyez sur la touche « ENTER » : l'écran affiche la valeur (050-255) pour le ROUGE. (Changez la valeur avec les touches ±)
- Appuyez sur la touche « ENTER » : l'écran affiche la valeur (050-255) pour le VERT. (Changez la valeur avec les touches ±)
- Appuyez sur la touche « ENTER » : l'écran affiche la valeur (050-255) pour le BLEU. (Changez la valeur avec les touches ±)
- Répétez cette procédure tant que vous n'avez pas les valeurs souhaitées. Les réglages sont automatiquement enregistrés.

Remarque : le réglage de cette option modifie tous les réglages de couleur, les couleurs fixes et les couleurs gérées par DMX.

COURBE DE GRADATION

Pour régler la courbe de gradation du gradateur maître.

- Appuyez sur la touche MODE jusqu'à ce que la fonction souhaitée s'affiche sur l'écran.
- Appuyez sur la touche « ENTER » : les valeurs sont à présent modifiables
- Utilisez les touches « DOWN » et « UP » pour sélectionner la courbe souhaitée :

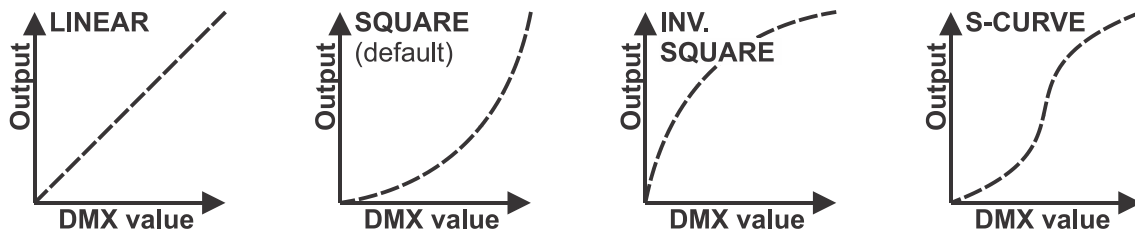

- Une fois la courbe souhaitée obtenue, appuyez sur la touche « ENTER » pour l'enregistrer.

COMPORTEMENT EN MODE LAMPE

Pour sélectionner le temps de réaction du projecteur.

- Appuyez sur la touche MODE jusqu'à ce que la fonction souhaitée s'affiche sur l'écran.
- Appuyez sur la touche « ENTER » : les valeurs sont à présent modifiables
- Utilisez les touches « DOWN » et « UP » pour sélectionner le mode souhaité :
 - **LED** Le projecteur suit immédiatement les instructions sans délai.
 - **HALOGEN** Le projecteur imite le comportement d'une lampe halogène (temps de réaction plus faible).
- Une fois que l'option souhaitée s'affiche à l'écran, appuyez sur la touche « ENTER » pour l'enregistrer.

MODE DE VERROUILLAGE

Pour verrouiller le menu de configuration contre des modifications indésirables des réglages.

- Appuyez sur la touche MODE jusqu'à ce que la fonction souhaitée s'affiche sur l'écran.
- Appuyez sur la touche « ENTER » : les valeurs sont à présent modifiables
- Utilisez les touches « DOWN » et « UP » pour sélectionner le mode souhaité :
 - **OFF** Le menu de configuration peut être utilisé à tout moment.
 - **ON** Après un court laps de temps, le menu de configuration est verrouillé automatiquement, l'afficheur indique « **LOCKED ******* ». Déverrouillez l'afficheur en appuyant sur les touches suivantes dans l'ordre donné : **UP, DOWN, UP, DOWN, ENTER**.
- Une fois que l'option souhaitée s'affiche à l'écran, appuyez sur la touche « ENTER » pour l'enregistrer.

COMPORTEMENT SANS DMX

Pour régler la façon dont le projecteur réagit si le signal DMX vient à manquer soudainement.

- Appuyez sur la touche MODE jusqu'à ce que la fonction souhaitée s'affiche sur l'écran.
 - Appuyez sur la touche « ENTER » : les valeurs sont à présent modifiables
 - Utilisez les touches « DOWN » et « UP » pour sélectionner le mode souhaité :
 - **BLACKOUT** L'éclairage est éteint si aucun DMX n'est détecté.
 - **FREEZE** le projecteur utilise le dernier signal DMX valide.
 - Une fois que l'option souhaitée s'affiche à l'écran, appuyez sur la touche « ENTER » pour l'enregistrer.
- Remarque :** dès que l'entrée détecte un signal DMX, les modes « tout éteint » ou « maintien » sont abandonnés.

RÉGLAGES PAR DÉFAUT

C'est votre sortie de secours dans le cas où vous aurez mis la pagaille dans les paramètres : il suffit de restaurer les paramètres par défaut.

Vous pouvez également enregistrer/charger les réglages de 2 utilisateurs.

- Appuyez sur la touche « MODE » jusqu'à ce que la fonction souhaitée s'affiche sur l'écran.
- Appuyez sur la touche « ENTER » : les valeurs sont à présent modifiables
- Utilisez les touches « DOWN » et « UP » pour sélectionner les réglages souhaités :
 - **FACTORY**
 - **USER1**
 - **USER2**
- Appuyez sur la touche « ENTER » :
 - **FACTORY** est sélectionné : l'afficheur indique « **LOAD** »
 - Appuyez sur la touche ENTER, l'affichage indique « **CONFIRM?** ».
 - Utilisez les touches « DOWN » et « UP » pour sélectionner « **YES/NO** ».
 - Appuyez sur « **ENTER** » pour confirmer.
 - **USER1/USER2** est sélectionné : l'afficheur indique « **ACTION?** »

- Utilisez les touches « DOWN » et « UP » pour sélectionner « LOAD/SAVE ».
- Appuyez sur la touche « ENTER » pour confirmer : l'afficheur indique « CONFIRM? »
- Utilisez les touches « DOWN » et « UP » pour sélectionner « YES/NO ».
- Appuyez sur « ENTER » pour confirmer.
 - **SAVE** est sélectionnée : les réglages actuels du menu de configuration sont mémorisés.
 - **LOAD** est sélectionné : des réglages mémorisés précédemment sont chargés.

VERSION DU MICROLOGICIEL

Pour afficher la version actuelle du micrologiciel.

- Appuyez sur la touche « MODE » jusqu'à ce que « FIRMWARE » s'affiche à l'écran.

Le micrologiciel de cet appareil peut être mise à niveau à l'aide d'un outil spéciale de mise à niveau sous le système d'exploitation Windows®. (disponible séparément auprès de Briteq).

Chaque fois que le projecteur est allumé, l'afficheur indique « UPDATE Wait... » : alors que ce message est affiché, vous pouvez réaliser la mise à niveau à l'aide de l'outil spécial de mise à niveau. Pour plus d'informations sur cette fonctionnalité, consultez le mode d'emploi de l'outil de mise à niveau et/ou notre site Web : www.briteq-lighting.com

FONCTIONS RDM / CONFIGURATION A DISTANCE

RDM signifie « Remote Device Management » (gestion des appareils à distance). Ce projecteur fonctionne avec une brève série de fonctions RDM, cela signifie qu'il peut établir une communication bidirectionnelle avec un contrôleur DMX compatible RDM. Certaines de ces fonctions sont brièvement expliquées ci-dessous, d'autres le seront dans le futur.

- Le contrôleur DMX envoie une commande de détection « discovery » ; tous les appareils RDM réagissent en envoyant leur identifiant de dispositif unique.
- Le contrôleur DMX demande à chaque appareil RDM d'envoyer certaines données de base afin de déterminer les appareils connectés. Le projecteur répondra :
 - **Nom de l'appareil** : le nom actuel de l'unité
 - **Fabricant** : Briteq®
 - **Catégorie** : Gradateur LED
 - **Micrologiciel** : x.x.x.x (version du micrologiciel du projecteur)
 - **Adresse DMX** : xxx (adresse de début DMX actuelle du projecteur)
 - **Empreinte DMX** : xx (nombre de canaux DMX utilisés par le projecteur)
 - **Personnalité** : xx (personnalité actuelle [ou mode de fonctionnement DMX] utilisé par les projecteurs)
- Le contrôleur DMX peut envoyer certaines commandes à chaque appareil RDM qui permettent la configuration à distance des unités. Grâce à celles-ci, les projecteurs peuvent être configurés à distance.

Les fonctions suivantes peuvent être gérées à distance :

Plus besoin d'échelle pour monter et régler les unités une par une !

- **ADRESSE DMX DE DÉBUT** : L'adresse de début peut être réglée à distance entre 001 et xxx.
- **PERSONNALITÉ** : Le mode de fonctionnement DMX (tableaux DMX) peut être réglé à distance.

Ces 2 fonctions permettent de préparer un raccordement DMX complet de tous les projecteurs sur le contrôleur DMX et envoyer ces données à tous les projecteurs à la fois. D'autres fonctions seront disponibles ultérieurement.

INSTRUCTIONS D'UTILISATION

Remarque : À la mise sous tension du projecteur, l'écran affiche « UPDATE WAIT... » Ce message vous indique que, si vous souhaitez effectuer la mise à niveau, vous devez le faire alors que ce message est affiché sur l'écran. Ignorez complètement ce message en utilisation normale.

A. Une seule unité autonome :

- Il suffit de brancher le projecteur au secteur.
- Sélectionnez l'option de menu « MASTER » pour définir l'intensité lumineuse souhaitée.
- Consultez le chapitre COMMENT CONFIGURER pour régler les autres options de menu.

B. Configuration de deux ou plusieurs unités en maître/esclave :

- Connectez ensemble toutes les unités. Reportez-vous au chapitre « Installation électrique » pour les opérations à suivre.
- Sélectionnez l'option de menu « MASTER » pour régler l'intensité lumineuse souhaitée sur l'unité maître (le premier projecteur dans la chaîne DMX)
- Mettez tous les autres projecteurs en mode ESCLAVE
- Les projecteurs suivront à présent les réglages du projecteur maître pour qu'ils fonctionnent de façon synchrone.

C. Commandé par le contrôleur DMX universel :

- Connectez ensemble toutes les unités. Reportez-vous au chapitre « Installation électrique de deux ou plusieurs unités en mode DMX » pour les opérations à suivre (n'oubliez pas de définir correctement les adresses de toutes les unités !)
- Branchez toutes les unités au secteur et allumez le contrôleur DMX.
Étant donné que chaque unité possède sa propre adresse DMX, vous pouvez les contrôler individuellement. N'oubliez pas que chaque unité utilise un nombre différent de canaux DMX, selon le mode DMX sélectionné dans le menu. Reportez-vous aux différents tableaux DMX ci-dessous :

Mode DMX 3 canaux : RVB

Canal :	Valeur :	Fonction :	Remarques
1	000-255	Rouge (0-100%)	
2	000-255	Vert (0-100%)	
3	000-255	Bleu (0-100%)	

Mode DMX 4 canaux : RVB + GRADATEUR MAÎTRE/EFFET STROBOSCOPIQUE

Remarque : Ce mode peut être utilisé avec le contrôleur LEDCON-02 Mk2

Canal :	Valeur :	Fonction :	Remarques
1	000-255	Rouge (0-100%)	
2	000-255	Vert (0-100%)	
3	000-255	Bleu (0-100%)	
4	000-200	Gradateur maître	000 = 0% ~ 200 = 100% (ouverture totale)
	201-247	Effet stroboscopique	Vitesse croissante : 201 = lente ~ 247 = rapide
	248-255	Gradateur maître à 100%	Gradateur maître complètement ouvert

Mode DMX plus de 4 canaux RVB + GRADATEUR MAÎTRE (AUCUNE EFFET STROBOSCOPIQUE)

Canal :	Valeur :	Fonction :	Remarques
1	000-255	Rouge (0-100%)	
2	000-255	Vert (0-100%)	
3	000-255	Bleu (0-100%)	
4	000-255	Gradateur maître	000 = 0% ~ 255 = 100% (ouverture totale)

Mode DMX 6 canaux : tous les pixels qui fonctionnent ensemble en RVB + GRADATEUR MAÎTRE + EFFET STROBOSCOPIQUE

Canal :	Valeur :	Fonction :	Remarques
1	000-255	Gradateur maître (0-100%)	
2	000-007	Aucun effet stroboscopique (ouvert)	
	008-255	Effet stroboscopique	Vitesse croissante : 008 = lente ~ 255 = rapide
3	000-007	Aucun rôle	Les canaux 4+5+6 sont actifs
	008-255	Effet de dégradé de couleur	Vitesse croissante : 008= très lent ~ 255= rapide
4	000-255	Rouge (0-100%)	Non utilisé alors que CH3 = 008 ~ 255
5	000-255	Vert (0-100%)	Non utilisé alors que CH3 = 008 ~ 255
6	000-255	Bleu (0-100%)	Non utilisé alors que CH3 = 008 ~ 255

ENTRETIEN

- Assurez-vous qu'aucune personne étrangère ne se trouve dans la zone en dessous de l'emplacement d'installation durant l'entretien.
- Éteignez l'appareil, débranchez le câble secteur et attendez que l'appareil refroidisse.

Lors de l'inspection, les points suivants doivent être vérifiés :

- Toutes les vis utilisées pour l'installation de l'appareil et chacun des composants doivent être solidement fixés et ne doivent pas être rouillés.
- Les boîtiers, les supports et les points d'installation (plafond, poutre, suspensions) ne doivent pas être déformés.
- Quand une lentille optique est visiblement endommagée en raison de fissures ou de rayures profondes, elle doit être remplacée.
- Les câbles d'alimentation doivent être dans un état impeccable et doivent être remplacés immédiatement même si un petit problème est détecté.
- Afin de protéger l'appareil de toute surchauffe, les ventilateurs de rafraîchissement (le cas échéant) et les ouvertures de ventilation doivent être nettoyés mensuellement.
- Le nettoyage des lentilles optiques et/ou miroirs internes et externes doit être effectué périodiquement pour optimiser le flux lumineux. La fréquence de nettoyage dépend de l'environnement dans lequel le projecteur est utilisé : des environnements humides, enfumés ou particulièrement sales peuvent causer l'accumulation de saleté sur l'optique de l'appareil.
 - Nettoyez avec un chiffon doux en utilisant des produits de nettoyage pour verre normal.
 - Séchez toujours les pièces soigneusement.

Attention : Nous vous conseillons fortement de faire effectuer le nettoyage interne par un personnel qualifié !

SPÉCIFICATIONS

MODÈLE	LDP-POWERWASH 60TC	LDP-POWERWASH 150TC
Alimentation	100-250 V CA, 50/60 Hz	100-250 V CA, 50/60 Hz
Consommation électrique (RVB = max)	66 watts max (blanc 100%)	170 watts max (blanc 100%)
Capacité de mise en cascade d'entrée/sortie d'alimentation	10 A max (2300 watts)	16 A max (3600 watts)
Fusible	Fusible non remplaçable par l'utilisateur	Fusible non remplaçable par l'utilisateur
Connexions DMX	Câble à connecteur étanche à 3 broches Câbles adaptateur vers connecteur XLR mâle/femelle à 3 broches inclus	Câble à connecteur étanche à 3 broches Câbles adaptateur vers connecteur XLR mâle/femelle à 3 broches inclus
Mode canal DMX	3/4/4+/6	3/4/4+/6
Type d'ampoule	diode lumineuse COB RVB 60 W	diode lumineuse COB RVB 150 W
Angle de faisceau :	120°	60°
Température de boîtier (T _a : 40°C)	En surface : 75°C max.	En surface : 75°C max.
Dimensions H x l x P (mm)	223 x 202 x 122 (dessin p12)	326 x 344 x 220 (dessin p12)
Poids (kg)	3,8	9,5
Pile de la télécommande IR	3 V Lithium, modèle : CR2025	3 V Lithium, modèle : CR2025

Les informations peuvent être modifiées sans préavis
 Vous pouvez télécharger la dernière version de ce manuel sur notre site Web :
www.briteq-lighting.com

GEBRUIKSAANWIJZING

Hartelijk dank voor de aankoop van dit Briteq® product. Lees voordat u dit apparaat in gebruik neemt deze gebruiksaanwijzing zorgvuldig door, om ten volle te kunnen profiteren van alle mogelijkheden en voor uw eigen veiligheid.

KENMERKEN

Dit apparaat is voorzien van onderdrukking voor radiostoring. Dit product voldoet aan de eisen van de huidige Europese en nationale richtlijnen. De conformiteit werd vastgesteld en de desbetreffende verklaringen en documenten zijn door de fabrikant gedeponneerd.

- Krachtige IP65 LED-projector voor binnen en buiten, die is voorzien van een RGB COB-LED:
 - LDP-COBWASH 60TC: kleine behuizing, voorzien van een 60W COB-LED voor kleine toepassingen.
 - LDP-COBWASH 150TC: grotere behuizing, voorzien van een 150W COB-LED voor grotere toepassingen.
- Dankzij de zeer brede straalhoek, is deze projector de ideale oplossing voor “kort bereik” toepassingen zoals muurbestraling, maar ook fantastisch op concertpodia, in theaters, disco's, kramen op beurzen, ...
- Dankzij de RGB puntbron kunt u een perfecte kleurmenging verkrijgen zonder enige kleurschaduwen, zelfs op zeer korte afstand.
- Voortreffelijk geïntegreerde programma's voor prachtige gevarieerde lichtshows.
- Uitstekende RGB-kleurenmenging en dimfunctie tot 0%.
- Volledig stille werking, dankzij het natuurlijke convectiekoelsysteem.
- Alfa-numeriek LCD-scherm met achterverlichting en waterdichte tiptoetsen voor het selecteren van de verschillende opties van het installatiemenu.
- Werkt volledig zelfstandig, als master/slave of via DMX voor selectie van: fadende kleuren, statische kleuren/chases.
- Beide modellen kunnen in één DMX-keten worden gebruikt als master/slave.
- Volledige DMX-besturing met verschillende kanaalmodi: 3kan, 4kan en 6kan.
- Kan worden gebruikt met de LEDCON-02 Mk2 easy controller!
- IR-afstandsbediening inbegrepen: geen moeilijke controllers nodig.
- Gedrag van de lamp kan worden geselecteerd: halogeenvlamp (traag) of LED (snel).
- Vier dimmerkrommen: lineair, logaritmisch, anti-logaritmisch, S-kromme.
- In geval van DMX-storing kunt u kiezen uit de modi black-out en bevroren.
- Vergrendelfunctie om ongewenst wijzigen van de instellingen te vermijden.
- Speciale waterdichte netspanning in-/uitgangen: doorkoppelen van diverse apparaten
- Speciale waterdichte DMX-in-/uitgangen met verloopkabels naar XLR voor maximale compatibiliteit.
- Uiterst efficiënt en laag stroomverbruik:
 - LDP-COBWASH 60TC: niet meer dan 68 W bij vol vermogen (witte kleur).
 - LDP-COBWASH 150TC: niet meer dan 190 W bij vol vermogen (witte kleur).
- Sterke multifunctionele beugel, ontworpen voor bevestiging aan zowel vaste vloeren als truss.
- Barndoors:
 - LDP-COBWASH 60TC: Leverbaar als optie.
 - LDP-COBWASH 150TC: Inbegrepen en al gemonteerd.

VÓÓR GEBRUIK

- Controleer het apparaat voordat u het in gebruik neemt op transportschade. Als er schade is, gebruik het apparaat dan niet en raadpleeg eerst uw dealer.
- **Belangrijk:** Dit apparaat verliet de fabriek in perfecte staat en goed verpakt. Het is absoluut noodzakelijk dat de gebruiker de veiligheidsinstructies en waarschuwingen in deze gebruiksaanwijzing strikt opvolgt. Eventuele schade veroorzaakt door verkeerde behandeling valt niet onder de garantie. De dealer neemt geen verantwoordelijkheid voor eventuele fouten of problemen die worden veroorzaakt door het niet naleven van deze gebruiksaanwijzing.
- Bewaar dit boekje op een veilige plaats om het in de toekomst te kunnen raadplegen. Als u het armatuur koopt, voeg dan deze gebruiksaanwijzing bij.

Controleer de inhoud:

Controleer of de doos de volgende onderdelen bevat:

- Gebruiksaanwijzing
- LDP-COBWASH 60TC of LDP-COBWASH 150TC
- Verloopkabel voor netvoeding (IP-bekabeling naar Schuko, l = 1,8 m).
- DMX-ingang verloopkabel (IP-bekabeling naar XLR-mannelijk).
- DMX-uitgang verloopkabel (IP-bekabeling naar XLR-vrouwelijk).

VEILIGHEIDSINSTRUCTIES:



CAUTION
RISK OF ELECTRIC SHOCK
DO NOT OPEN



LET OP: Verwijder de bovenste afdekking niet, om het risico op elektrische schokken te verminderen. Er bevinden zich geen door de gebruiker te repareren onderdelen in het apparaat. Laat het onderhoud alleen door gekwalificeerd onderhoudspersoneel uitvoeren.



De bliksemschicht met pijlpunt in een gelijkzijdige driehoek is bedoeld om de gebruiker te waarschuwen voor de aanwezigheid van ongeïsoleerde "gevaarlijke spanning" binnen de behuizing van het apparaat, die van voldoende omvang is om een risico op elektrische schokken te vormen.



Het uitroepteken in een gelijkzijdige driehoek is bedoeld om de gebruiker te waarschuwen voor de aanwezigheid van belangrijke gebruiks- en onderhouds- (reparatie)aanwijzingen in de documentatie die bij dit apparaat is gevoegd.



Dit symbool betekent: alleen gebruik binnenshuis.



Dit symbool betekent: Lees de instructies.



Dit symbool bepaalt: de minimale afstand tot verlichte voorwerpen. De minimale afstand tussen de lichtbron en het verlichte oppervlak moet meer dan 1 meter zijn.



Het apparaat is niet geschikt voor directe montage op normaal brandbare oppervlakken. (alleen geschikt voor montage op onbrandbare oppervlakken.)

RISK GROUP 2
CAUTION:
Do not stare at operating lamp

LET OP: Kijk niet naar een werkende lamp. Dit kan schadelijk zijn voor de ogen.

- Probeer ter bescherming van het milieu het verpakkingsmateriaal zoveel mogelijk te recyclen.
- Als het apparaat na transport in een warme ruimte wordt gebracht, wacht dan tot het is aangepast aan de omgevingstemperatuur, om te voorkomen dat er binnen het apparaat condens wordt gevormd. Condens kan soms verhinderen dat het apparaat op volle capaciteit werkt of kan zelfs schade veroorzaken.
- Zorg ervoor dat er geen metalen voorwerpen of vloeistoffen in het apparaat terechtkomen. Dit kan elektrische schokken of storing veroorzaken. Als er voorwerpen van buitenaf in het apparaat terechtkomen, haal dan onmiddellijk de stekker uit het stopcontact.
- Plaats het armatuur op een goed geventileerde plek, uit de buurt van brandbare materialen en/of vloeistoffen. Het armatuur moet op minstens 50 cm vanaf omringende muren worden bevestigd.
- Bedek geen ventilatieopeningen, omdat dit tot oververhitting kan leiden.
- Voorkom het gebruik in stoffige omgevingen en maak het apparaat regelmatig schoon.
- Houd het apparaat buiten het bereik van kinderen.
- Onervaren personen mogen dit apparaat niet bedienen.
- De maximale veilige omgevingstemperatuur is 40°C. Gebruik dit apparaat niet bij hogere omgevingstemperaturen.
- Zorg ervoor dat er zich tijdens takelen, onttakelen en onderhoud geen ongewenste personen bevinden in het gebied onder de installatieplaats.
- Laat het apparaat ongeveer 10 minuten afkoelen voordat u er onderhoud aan pleegt.
- Ontkoppel altijd het apparaat wanneer het voor een langere tijd niet wordt gebruikt of voordat er onderhoud aan wordt gepleegd.
- De elektrische installatie dient alleen door gekwalificeerd personeel en in overeenstemming met de voorschriften voor elektrische en mechanische veiligheid in uw land te worden uitgevoerd.
- Controleer of de beschikbare spanning niet hoger is dan op het apparaat is aangegeven.
- Het netsnoer dient altijd in perfecte staat te zijn. Schakel het apparaat onmiddellijk uit als het netsnoer is geplet of beschadigd. Het moet door de fabrikant, zijn vertegenwoordiger, of door een vergelijkbaar bevoegde persoon worden vervangen, om gevaar te vermijden.
- Laat het netsnoer nooit met andere kabels in contact komen!

- Dit armatuur moet worden geaard om aan de veiligheidsvoorschriften te voldoen.
- Sluit het apparaat niet aan op een dimmerpack.
- Gebruik bij het installeren van het apparaat altijd een geschikte en gecertificeerde veiligheidskabel.
- Open de afdekking niet, om elektrische schokken te voorkomen. Er bevinden zich geen door de gebruiker te repareren onderdelen in het apparaat.
- **Repareer** nooit een zekering en overbrug nooit de zekeringhouder. Vervang **altijd** een kapotte zekering met een zekering van hetzelfde type en met dezelfde elektrische specificaties!
- Stop in geval van ernstige problemen met de werking het gebruik van het armatuur en neem onmiddellijk contact op met uw dealer.
- De behuizing en de lenzen moeten worden vervangen als ze zichtbaar zijn beschadigd.
- Gebruik de originele verpakking als het apparaat dient te worden vervoerd.
- Het is om veiligheidsredenen verboden om ongeautoriseerde modificaties aan het apparaat aan te brengen.

Belangrijk: Kijk nooit rechtstreeks in de lichtbron! Gebruik het effect niet in aanwezigheid van personen die aan epilepsie lijden.

BESCHRIJVING:

PROJECTOR

Er zijn beschrijvingen gemaakt voor de LDP-COBWASH60TC. Alle punten zijn identiek voor de LDP-COBWASH150TC, behalve daar waar dit is aangegeven.

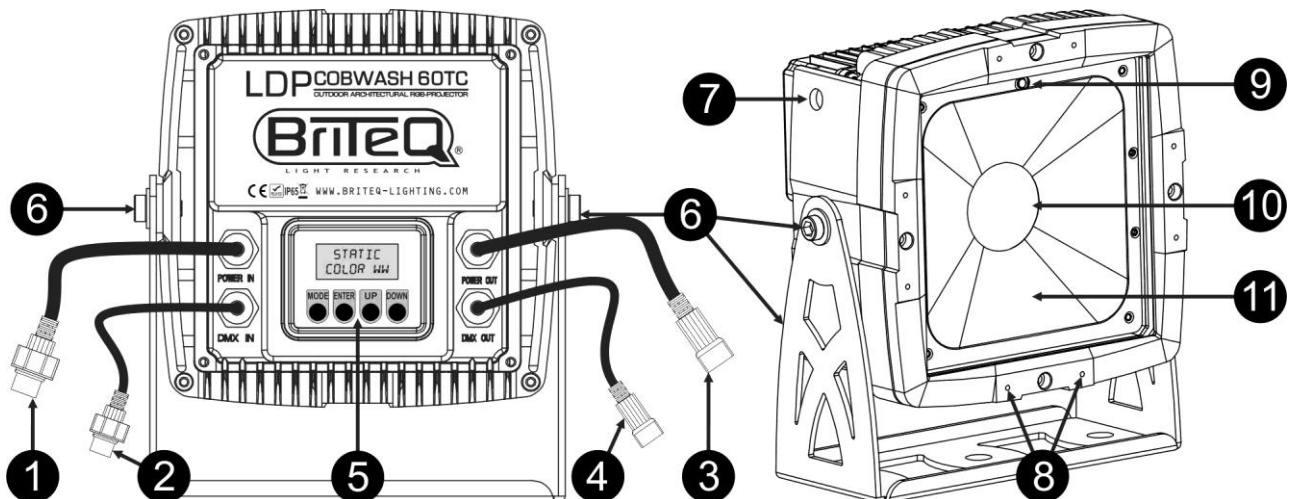

1. **STROOMINGANG:** ingangsnetsnoer dat gebruik maakt van een speciale 4-pens IP-geclassificeerde connector. Sluit hem aan op het uitgangsnetsnoer van de vorige projector in de keten of gebruik de meegeleverde verloopkabel om de projector direct op een stopcontact aan te sluiten.
2. **DMX-INGANG:** DMX ingangskabel die gebruik maakt van een speciale 3-pens IP-geclassificeerde connector. Sluit hem aan op de DMX-uitgangskabel van de vorige projector in de keten of gebruik de meegeleverde verloopkabel om het apparaat aan te sluiten op een standaard XLR-uitgang van een projector of DMX-controller.
3. **STROOMUITGANG:** uitgangsnetsnoer dat gebruik maakt van een speciale 4-pens IP-geclassificeerde connector. Sluit hem aan op de DMX-ingang van het volgende DMX-apparaat in de keten. Maximaal vermogen voor het netsnoer: 10A (2300W)
4. **DMX-UITGANG:** DMX uitgangskabel die gebruik maakt van een speciale 3-pens IP-geclassificeerde connector. Sluit hem aan op de DMX-ingangskabel van de volgende projector in de keten of gebruik de meegeleverde verloopkabel om het apparaat aan te sluiten op een standaard XLR-ingang van een DMX-projector.
5. **SCHERM & TOETSEN:** Alfanumeriek LCD-scherm met achterverlichting en waterdichte tiptoetsen voor het selecteren van de verschillende opties van het installatiemenu:
 - **MENU-toets:** wordt gebruikt om door de verschillende menuopties te bladeren of een menuoptie te verlaten.
 - **DOWN-toets:** wordt gebruikt om naar de volgende menuoptie te gaan of om de waarde van een parameter te verlagen.

- **UP-toets:** wordt gebruikt om naar de vorige menuoptie te gaan of om de waarde van een parameter te verhogen.
 - **ENTER-toets:** wordt gebruikt om een menuoptie te selecteren of een instelling te bevestigen.
6. **OPHANGBEUGELS:** met aan beide zijden knoppen of inbusbouten om het apparaat vast te zetten. De projector dient met tenminste twee geschikte schroeven te worden bevestigd aan een vlakke muur, op de vloer of aan het plafond.
 7. **VEILIGHEIDSONOPENING:** wordt gebruikt om een veiligheidskabel te bevestigen wanneer het apparaat wordt opgehangen. Zie paragraaf "Hijsen boven personen".
 8. **Bevestigingsgaten voor BARNDOORS:** worden gebruikt voor het bevestigen van de optionele BARNDOORS.
 - **LDP-COBWASH 150TC:** niet van toepassing, de barndoors zijn al geïnstalleerd.
 9. **IR-ONTVANGER:** ontvangt de commando's van de meegeleverde IR-afstandsbediening. (afstandsbedieningsfuncties: zie verder).
 10. **COB-LED:** speciale LED-chip voor met hoog vermogen; vermijd om op korte afstand direct in het licht te kijken.
 11. **GEHARD GLAS:** maakt de behuizing waterdicht. Vervang het glas onmiddellijk als het is gekrast of gebroken.

IR-AFSTANDBEDIENING:

Opmerking: Zorg ervoor dat voordat u de afstandsbediening gebruikt, de optie voor de IR-afstandsbediening in het installatiemenu is ingeschakeld.

1. **[BLACKOUT]-toets:** gebruikt om de uitgang IN/UIT te schakelen. wordt
2. **[COLOR]-toets:** wordt gebruikt om een van de voorgeprogrammeerde statische kleuren van de projector te selecteren. Druk om de gewenste kleur te selecteren eerst de [COLOR]-toets, gevolgd door een van de 10 nummertoesen.
3. **KLEUREN (NUMMER) toetsen:** iedere toets vertegenwoordigt een kleur.
 - **Toets 1:** Warm Wit
 - **Toets 2:** koud wit
 - **Toets 3:** rood
 - **Toets 4:** oranje
 - **Toets 5:** geel
 - **Toets 6:** groen
 - **Toets 7:** cyaanblauw
 - **Toets 8:** blauw
 - **Toets 9:** paars
 - **Toets 0:** kleur op maat (vooraf in het geheugen opgeslagen)
4. **[PROG]-toets:** wordt gebruikt om een van de effectenprogramma's te selecteren. Door iedere keer drukken gaat u naar het volgende effect:
 - **Druk 1x:** Kleur wijzigen 7 kleuren geselecteerd
 - **Druk 2x:** Kleur wijzigen 3 kleuren geselecteerd
 - **Druk 3x:** Fadingeffect voor kleuren geselecteerd
5. **[STROB]-toets:** wordt gebruikt om de stroboscoopfunctie IN/UIT te schakelen. Druk om de stroboscoopsnelheid aan te passen eerst de [STROB]-toets, gevolgd door de ± toetsen (7).

Opmerking: werkt bij de effectenprogramma's.
6. **[SPEED]-toets:** wordt gebruikt om de snelheid van de effectenprogramma's aan te passen. Druk om de programmasnelheid aan te passen eerst de [SPEED]-toets, gevolgd door de ± toetsen (7).
7. **±-toetsen:** worden gebruikt om de waarde van de geselecteerde functie te verhogen/verlagen.
8. **Toetsen voor AANPASSEN KLEUR OP MAAT:** druk een van deze toetsen om de statische kleur op maat te selecteren en een van zijn kleurcomponenten aan te passen:
 - **Druk de R-toets:** gevolgd door de ± toetsen (7) om de rode component in de kleur op maat aan te passen.
 - **Druk de G-toets:** gevolgd door de ± toetsen (7) om de groene component in de kleur op maat aan te passen.
 - **Druk de B-toets:** gevolgd door de ± toetsen (7) om de blauwe component in de kleur op maat aan te passen.
9. **[DIM]-toets:** gevolgd door de ± toetsen (7) om de ALGEMENE DIMMER aan te passen.

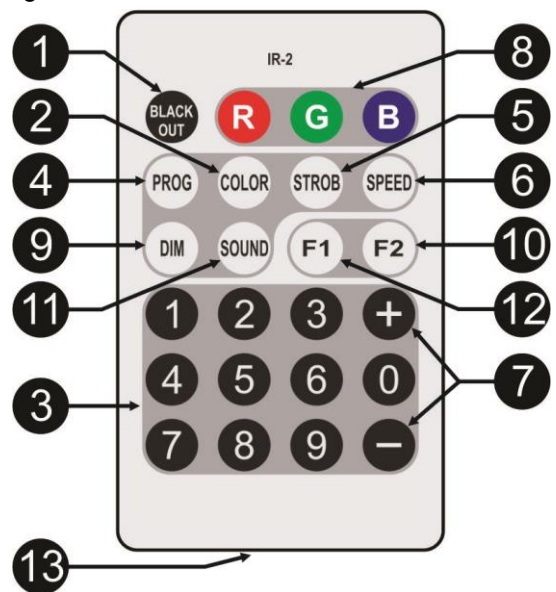

10. **F2-toets:** wordt gebruikt om de projector om te schakelen naar de DMX-modus en het DMX-adres op afstand in te stellen. Hieronder wordt een voorbeeld gegeven voor het instellen van het DMX-adres "437".
- **Druk de toets S:** de uitvoer wordt rood.
 - **Druk de 1^e nummertoeets (3):** in dit geval toets "4"; de uitvoer wordt groen.
 - **Druk de 2^e nummertoeets (3):** in dit geval toets "3"; de uitvoer wordt blauw.
 - **Druk de 3^e nummertoeets (3):** in dit geval toets "7"; de uitgang knippert 2 keer om aan te geven dat het nieuwe DMX-adres is geaccepteerd
11. **[SOUND]-toets:** wordt gebruikt om de geluidsgestuurde programma's te starten
12. **F1-toets:** wordt niet voor deze projector gebruikt
13. **Batterijvak:** voor een CR2025 3 V-batterij (meegeleverd).

HOOG HIJSEN

- **Belangrijk:** De installatie mag alleen door gekwalificeerd onderhoudspersoneel worden uitgevoerd. Onjuiste installatie kan leiden tot ernstig letsel en/of schade aan goederen. Hoog hijsen vereist veel ervaring! Belastinglimieten dienen in acht te worden genomen; er dienen gecertificeerde installatiematerialen te worden gebruikt; het geïnstalleerde apparaat dient regelmatig te worden gecontroleerd op veiligheid.
- Zorg ervoor dat er zich tijdens takelen, onttakelen en onderhoud geen ongewenste personen bevinden in het gebied onder de installatieplaats.
- Plaats het armatuur op een goed geventileerde plek, uit de buurt van brandbare materialen en/of vloeistoffen. Het armatuur moet op **minstens 50 cm** vanaf omringende muren worden bevestigd.
- Het apparaat dient buiten het bereik van mensen en buiten de gebieden waar personen kunnen lopen of zitten te worden geïnstalleerd.
- Controleer voor het hijsen of de installatieplek een minimale puntbelasting van 10 keer het gewicht van het apparaat kan dragen.
- Gebruik bij het installeren van het apparaat altijd een gecertificeerde veiligheidskabel die 12 keer het gewicht van het apparaat kan dragen. Deze secundaire veiligheidsbevestiging dient op een zodanige wijze te worden geïnstalleerd dat er geen enkel onderdeel van de installatie meer dan 20 cm kan vallen als de hoofdbevestiging het begeeft.
- Het apparaat dient goed te worden bevestigd; een vrij slingerende montage is gevaarlijk en mag niet worden overwogen!
- Bedek geen ventilatieopeningen, omdat dit tot oververhitting kan leiden.
- De exploitant moet ervoor zorgen dat de veiligheidgerelateerde en machinetechnische installaties door een deskundige zijn goedgekeurd voordat deze voor de eerste keer in gebruik worden genomen. De installaties dienen jaarlijks door een vakman te worden geïnspecteerd, om er zeker van te zijn dat de veiligheid nog steeds optimaal is.



ELEKTRISCHE INSTALLATIE + ADRESSERING

Belangrijk: De elektrische installatie dient alleen door gekwalificeerd personeel en in overeenstemming met de voorschriften voor elektrische en mechanische veiligheid in uw land te worden uitgevoerd.

Master/Slave-modus:

Sluit de projectors op elkaar aan, zoals in de tekening is aangegeven. Zie voor het installeren van de master de paragraaf "INSTALLATIEMENU". U kunt ook de schakelaar voor de IR-afstandsbediening op de master op AAN zetten en de meegeleverde IR-afstandsbediening gebruiken. Alle slaves dienen te worden ingesteld in de SLAVE-modus. U kunt net zoveel slaves gebruiken als u wilt, onder de voorwaarde dat het totale stroomverbruik over de voedingskabel minder bedraagt dan 10 A (2300 W).

BELANGRIJK: zorg ervoor dat er geen DMX-controller is aangesloten. Dit heeft onverwacht gedrag tot gevolg!

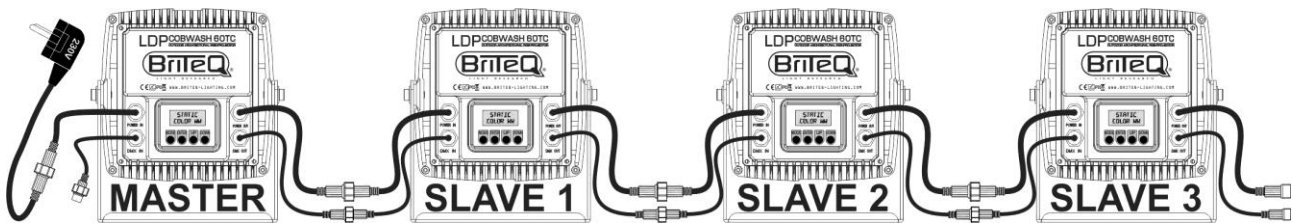

Elektrische installatie voor twee of meer eenheden in de DMX-modus:

- Het DMX-protocol is een veel gebruikt hogesnelheidssignaal om intelligente lichtapparatuur aan te sturen. U dient uw DMX-controller en alle aangesloten apparaten door te koppelen.
- Gebruik de meegeleverde DMX-ingang verloopkabel (IP-bekabeling naar XLR-mannelijk) om het eerste apparaat in de keten op de controller aan te sluiten.
- Penbezetting XLR-3-pens: Pen1 = AARDE ~ Pen2 = Negatief signaal (-) ~ Pen3 = Positief signaal (+)
- Ter voorkoming van vreemd gedrag van de lichteffecten als gevolg van storingen, dient er aan het eind van de keten een terminator van 90 Ω tot 120 Ω te worden gebruikt. Gebruik nooit Y-splitter-kabels, dit werkt gewoon niet!
- Als er zich na de projector andere apparaten bevinden die voorzien zijn van een reguliere DMX-ingang met een 3-pens XLR-connector, gebruik dan de meegeleverde DMX uitgang verloopkabel (IP-bekabeling naar XLR-vrouwelijk) om de aansluiting tot stand te brengen.
- Zorg ervoor dat alle apparaten op het lichtnet zijn aangesloten.
- Elk apparaat in de keten heeft het juiste startadres nodig, zodat het weet welke commando's van de controller het moet decoderen. In de volgende paragraaf leert u hoe u de DMX-adressen kunt instellen.

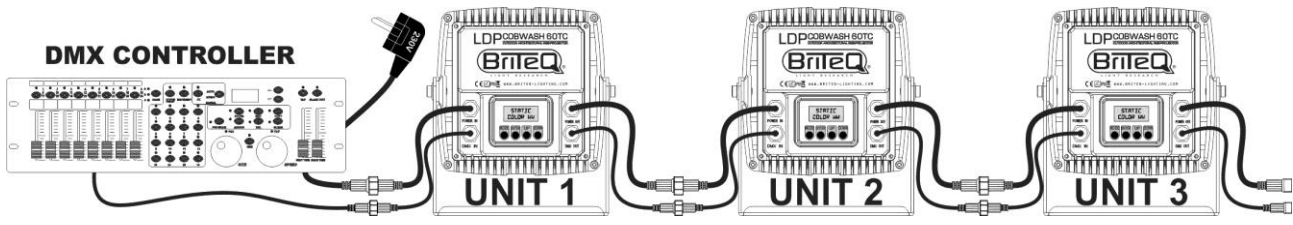
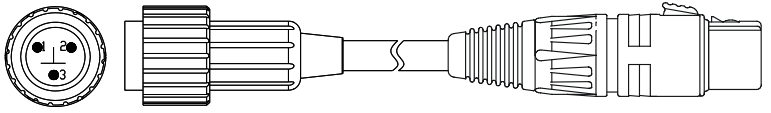
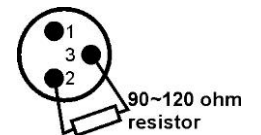
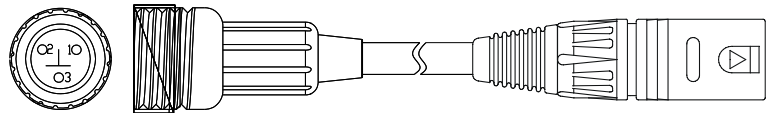

HOE IN TE STELLEN:

Alle punten zijn identiek voor beide modellen, behalve voor de schermberichten: de schermen worden aan de linkerkant weergegeven.

- Druk om een menuoptie te selecteren net zolang de toets MODE totdat de gewenste optie op het scherm wordt weergegeven, of gebruik de toetsen NEER en OP om door het menu te bladeren menu.
- Selecteer de functie met de toets ENTER.
- Gebruik de toetsen UP/DOWN om de waarden te wijzigen.
- Druk wanneer de gewenste waarde is geselecteerd de toets ENTER om hem te bevestigen.

LDP-COBWASH 60TC LDP-COBWASH 150TC

DMX ADDR XXX(YYY)	DMX MODE: XXCH ADDRESS: XXX-YYY
CH. MODE CH: XX	CHANNEL MODE CH: XX
S L A V E M O D E	S L A V E M O D E
W. REMOTE ON	IR-REMOTE ACTIVE
EFF NAME SPXX FX	EFF: XXXXXXXXXXXX SPEEDXX FLASHXX
STATIC COLOR WW	STATIC MODE WARM WHITE
MASTER XXX (YYY)	MASTER DIM XXX (YYY PCT)
WHITEBAL R XXX	SET WHITE BAL. RXXX GXXX BXXX
DIMCURVE LINEAR	BIMMER CURVE LINEAR
BEHAVIOR HALOGEN	LAMP BEHAVIOR HALOGEN
LOCKING ON	LOCK MENU LOCKED
NO DMX FREEZE	NO DMX BEHAVIOR FREEZE
DEFAULT FACTORY	DEFAULT SETTING FACTORY
FIRMWARE VX.XX	FIRMWARE VX.XX

SETUP MENU

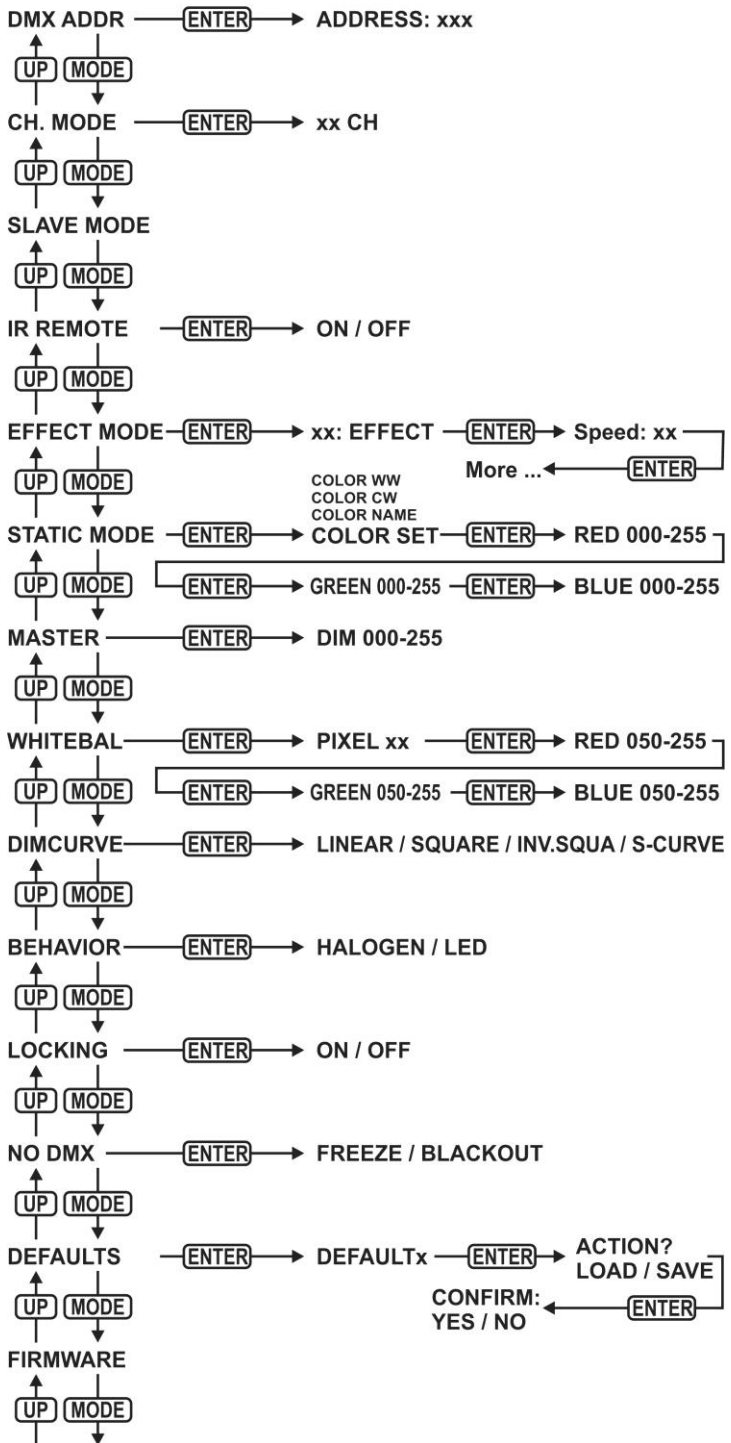

DMX-ADRES

Wordt gebruikt om het gewenste DMX-adres in te stellen:

- Druk de toets MODE totdat de gewenste functie op het scherm wordt weergegeven.
- Druk de toets ENTER: de waarden kunnen worden gewijzigd.
- Gebruik de toetsen DOWN en UP om het gewenste DMX512-adres in te stellen: Het laatstgebruikte DMX-adres wordt ook weergegeven: dit maakt het gemakkelijker om het adres van het volgende apparaat in de keten in te stellen.
- Druk zodra het juiste adres op het scherm wordt weergegeven de ENTER-toets om het op te slaan.

Opmerking: op RDM-compatibele controllers kan deze optie ook op afstand worden ingesteld.

KAN.MODUS

Wordt gebruikt om de gewenste kanaalmodus in te stellen.

- Druk de toets MODE totdat de gewenste functie op het scherm wordt weergegeven.
- Druk de toets ENTER: de waarden kunnen worden gewijzigd.
- Gebruik de toetsen DOWN en UP om de gewenste modus in te stellen:
 - **CH:03** R, G & B kunnen apart worden ingesteld, geen master dimmer.
 - **CH:04** R, G & B kunnen met de gecombineerde stroboscoop en master dimmer op KAN4 afzonderlijk worden ingesteld.
 - **CH:04+** R, G & B kunnen met de master dimmer op KAN4 apart worden ingesteld. (geen stroboscoop)
 - **CH:06** R, G & B kunnen met aparte master dimmer, stroboscoop en kleur fading kanalen, apart worden ingesteld.

- Druk zodra de juiste optie op het scherm wordt aangegeven de toets ENTER om hem op te slaan.

Opmerking: op RDM-compatibele controllers kan deze optie ook op afstand worden ingesteld.

SLAVEMODUS

Wordt gebruikt om de projector in de installatie voor master/slave als slave in te stellen.

- Druk op de toets MODE totdat er SLAVE MODE op het scherm wordt weergegeven.

IR-AFSTANDBEDIENING:

Wordt gebruikt om de functie voor draadloze afstandsbediening in/uit te schakelen:

- Druk de toets MODE totdat de gewenste functie op het scherm wordt weergegeven.
- Druk de toets ENTER: de waarden kunnen worden gewijzigd.
- Gebruik de toetsen DOWN en UP om de gewenste modus in te stellen:
 - **OFF** Het apparaat accepteert geen commando's van de meegeleverde afstandsbediening.
 - **ON** Het apparaat kan met de meegeleverde afstandsbediening worden bediend.
- Druk zodra de juiste optie op het scherm wordt aangegeven de toets ENTER om hem op te slaan.

EFFECTMODUS

Wordt bij gebruik als master gebruikt om de gewenste effectmodus in te stellen.

- Druk de toets MODE totdat de gewenste functie op het scherm wordt weergegeven.
- Druk de toets ENTER: de waarden kunnen worden gewijzigd.
- Gebruik de toetsen DOWN en UP om de gewenste modus te selecteren:
 - **COL.CH7** (KLEUR WIJZIGEN 7) de 7 kleuren wijzigen automatisch zonder fading.
 - **COL.CH3** (KLEUR WIJZIGEN 3) rood, groen en blauw wijzigen automatisch zonder fading.
 - **COL.FADE** (KLEURFADEN) kleuren wijzigen met een mooi fadingeffect.
- Druk zodra de juiste optie op het scherm wordt aangegeven de toets ENTER om hem op te slaan.
- Gebruik de toetsen DOWN en UP om de gewenste **weergavesnelheid**, tussen 01 (erg langzaam) en 99 (snel) te selecteren.
- Druk zodra de gewenste waarde op het scherm wordt aangegeven de toets ENTER om hem op te slaan.
- Gebruik de toetsen DOWN en UP om de gewenste **stroboscoopsnelheid**, tussen 00 (GEEN stroboscoop) en 99 (snel) te selecteren.
- Druk zodra de gewenste waarde op het scherm wordt aangegeven de toets ENTER om hem op te slaan.

STATISCHE KLEURMODUS

Wordt bij gebruik als master gebruikt om de gewenste vaste kleur in te stellen. 9 vooraf ingestelde kleuren + 1 kleur op maat.

- Druk de toets MODE totdat de gewenste functie op het scherm wordt weergegeven.
- Druk de toets ENTER: de waarden kunnen worden gewijzigd.
- Gebruik de toetsen DOWN en UP om de gewenste kleur te selecteren:
 - **COLOR WW** warm wit 3200K
 - **COLOR CW** koud wit 5600K
 - **RED**
 - **ORANGE**
 - **YELLOW**
 - **GREEN**
 - **CYAN**
 - **BLUE**
 - **PURPLE**
 - **COLOR SET** dit is een kleur die door de gebruiker kan worden ingesteld.

Volg deze stappen:

- Druk de toets ENTER: het scherm geeft de waarde (000 - 255) voor ROOD aan. (wijzigen met \pm toetsen).
- Druk de toets ENTER: het scherm geeft de waarde (000 - 255) voor GROEN aan. (wijzigen met \pm toetsen).
- Druk de toets ENTER: het scherm geeft de waarde (000 - 255) voor BLAUW aan. (wijzigen met \pm toetsen).
- Herhaal deze stappen tot U gewenste waarden bereikt. De instellingen worden automatisch opgeslagen.

MASTER DIMMER

Wordt gebruikt om de master dimmer in te stellen als hij als master wordt gebruikt.

- Druk de toets MODE totdat de gewenste functie op het scherm wordt weergegeven.
- Druk de toets ENTER: de waarden kunnen worden gewijzigd.
- Gebruik de toetsen DOWN en UP om het gewenste niveau voor de master dimmer in te stellen: (merk op dat de laatst geselecteerde statische kleur wordt gebruikt om de waarde in te stellen)
- Druk zodra u het gewenste niveau hebt de toets ENTER om het op te slaan.

Opmerking: de instelling van deze optie heeft GEEN invloed als de projector als SLAVE of in de DMX-modus wordt gebruikt.

WITBALANS

Wordt gebruikt om de witbalans in te stellen of de kleuren van diverse projectors op elkaar aan te passen.

- Druk de toets MODE totdat de gewenste functie op het scherm wordt weergegeven.
- Druk de toets ENTER: het scherm geeft de waarde (050 - 255) voor ROOD aan. (wijzigen met \pm toetsen).
- Druk de toets ENTER: het scherm geeft de waarde (050 - 255) voor GROEN aan. (wijzigen met \pm toetsen).
- Druk de toets ENTER: het scherm geeft de waarde (050 - 255) voor BLAUW aan. (wijzigen met \pm toetsen).
- Herhaal deze stappen totdat de gewenste waarden zijn bereikt. De instellingen worden automatisch opgeslagen.

Opmerking: de instelling van deze optie beïnvloedt alle kleurinstellingen, statische kleuren en DMX-gestuurde kleuren.

DIMMERKROMME

Wordt gebruikt om de dimmerkromme van de master dimmer in te stellen.

- Druk de toets MODE totdat de gewenste functie op het scherm wordt weergegeven.
- Druk de toets ENTER: de waarden kunnen worden gewijzigd.
- Gebruik de toetsen DOWN en UP om de gewenste kromme te selecteren:

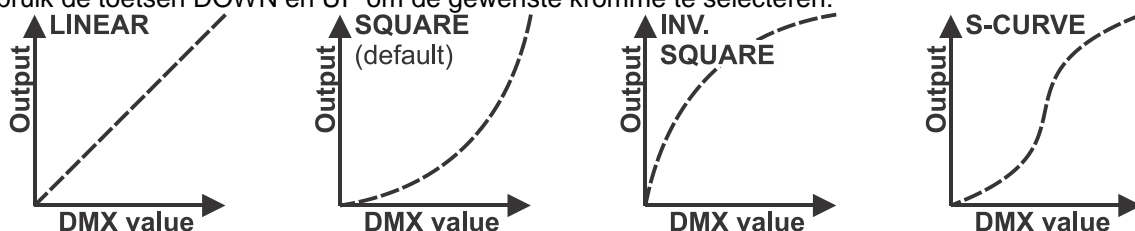

- Druk zodra u de gewenste kromme hebt de toets ENTER om hem op te slaan.

GEDRAG VAN DE LAMP

Wordt gebruikt om de reactietijd van de projector te selecteren.

- Druk de toets MODE totdat de gewenste functie op het scherm wordt weergegeven.
- Druk de toets ENTER: de waarden kunnen worden gewijzigd.
- Gebruik de toetsen DOWN en UP om de gewenste modus in te stellen:
 - **LED** De projector voert de instructies direct, zonder vertraging uit.
 - **HALOGEN** De projector imiteert het gedrag van een traditionele halogeenlamp (langere reactietijd).
- Druk zodra de juiste optie op het scherm wordt aangegeven de toets ENTER om hem op te slaan.

VERGRENDELMODUS

Wordt gebruikt om het instellingenmenu te vergrendelen tegen ongewenst wijzigen van de instellingen.

- Druk de toets MODE totdat de gewenste functie op het scherm wordt weergegeven.
- Druk de toets ENTER: de waarden kunnen worden gewijzigd.
- Gebruik de toetsen DOWN en UP om de gewenste modus in te stellen:
 - **OFF** Het installatiemenu kan op ieder moment worden gebruikt.
 - **ON** Na korte tijd vergrendeld het installatiemenu automatisch; op het scherm wordt "LOCKED *****" weergegeven.
Ontgrendel het scherm door de toetsen in deze volgorde te drukken: **UP, DOWN, UP, DOWN, ENTER.**
- Druk zodra de juiste optie op het scherm wordt aangegeven de toets ENTER om hem op te slaan.

GEEN DMX - GEDRAG

Wordt gebruikt om in te stellen hoe de projector reageert als het DMX-sigitaal plotseling verdwijnt.

- Druk de toets MODE totdat de gewenste functie op het scherm wordt weergegeven.
- Druk de toets ENTER: de waarden kunnen worden gewijzigd.
- Gebruik de toetsen DOWN en UP om de gewenste modus in te stellen:
 - **BLACKOUT** De uitvoer wordt zwart als er geen DMX wordt waargenomen.
 - **FREEZE** de uitvoer van de projector wordt aangehouden op basis van het laatste geldige DMX-sigitaal.
- Druk zodra de juiste optie op het scherm wordt aangegeven de toets ENTER om hem op te slaan.

Opmerking: zodra de ingang een DMX-sigitaal detecteert wordt de black-out- of freezemode geannuleerd.

STANDAARD INSTELLINGEN

Dit is een noodoplossing als u de instellingen echt hebt verknoeid: keer gewoon terug naar de fabrieksinstellingen.

Er kunnen ook 2 gebruikersinstellingen worden opgeslagen/geladen.

- Druk de toets MODE totdat de gewenste functie op het scherm wordt weergegeven.
- Druk de toets ENTER: de waarden kunnen worden gewijzigd.
- Gebruik de toetsen DOWN en UP om de gewenste instellingen te selecteren:
 - **FACTORY**
 - **USER1**
 - **USER2**
- Druk de "ENTER"-toets:
 - Er werd **FACTORY** geselecteerd: het scherm toont "LOAD"
 - Druk de ENTER-toets. Op het scherm wordt "CONFIRM?" weergegeven.
 - Gebruik de toetsen DOWN en UP om Yes/No te selecteren.
 - Druk de ENTER-toets om dit te bevestigen.
 - Er werd **USER1/USER2** geselecteerd: het scherm toont "ACTION?".
 - Gebruik de toetsen DOWN en UP om LOAD/SAVE te selecteren:
 - Druk de toets ENTER om de keuze te bevestigen: op het scherm wordt "CONFIRM?" weergegeven.
 - Gebruik de toetsen DOWN en UP om Yes/No te selecteren.
 - Druk de ENTER-toets om dit te bevestigen.
 - Er is **SAVE** geselecteerd: de huidige instellingen van het installatiemenu worden in het geheugen opgeslagen.
 - Er is **LOAD** geselecteerd: de eerder opgeslagen instellingen worden geladen.

FIRMWAREVERSIE

Wordt gebruikt om de huidige versie van de firmware te tonen.

- Houd de toets "MODE" ingedrukt totdat de FIRMWARE op het scherm wordt weergegeven.

De firmware van dit apparaat kan worden opgewaardeerd door gebruik te maken van Windows® software en een speciaal hulpprogramma voor het opwaarderen. (apart verkrijgbaar bij Briteq).

Wanneer de projector wordt ingeschakeld wordt er op het scherm "UPDATE Wait ..." weergegeven. Zolang het bericht op het scherm wordt weergegeven kunt u het opwaarderen starten of ons speciale hulpprogramma voor opwaarderen gebruiken. U kunt hierover meer informatie vinden in de gebruiksaanwijzing, het hulpprogramma voor opwaarderen en/of onze website: www.briteq-lighting.com

RDM-FUNCTIES / INSTELLING OP AFSTAND

RDM betekent "Remote Device Management" (Apparatenbeheer op afstand). Deze projector werkt met een beperkte set RDM-functies, wat betekent dat hij een tweerichtingscommunicatie met een RDM-compatibele DMX-controller tot stand kan brengen. Enkele van deze functies worden hieronder kort uitgelegd, andere functies zullen in de toekomst worden toegevoegd.

- De DMX-controller stuurt een "identificatiecommando", alle RDM-apparaten reageren en sturen hun uniek apparaat-ID.
- De DMX-controller vraagt elk RDM-apparaat om bepaalde algemene gegevens zodat het kan identificeren welke apparaten zijn aangesloten. De projector antwoordt:
 - **Naam van het apparaat:** de feitelijke naam van het apparaat.
 - **Fabrikant:** Briteq®
 - **Categorie:** LED-dimmer
 - **Firmware:** x.x.x.x (firmwareversie van de projector)
 - **DMX-adres:** xxx (huidig DMX-startadres van de projector)
 - **DMX-aantal:** xx (aantal DMX-kanalen dat door de projector wordt gebruikt)
 - **Persoonlijkheid:** xx (huidige persoonlijkheid [of DMX-bedrijfsmodus] die door de projectors wordt gebruikt)
- De DMX-controller kan bepaalde commando's naar elk RDM-apparaat sturen om de apparaten op afstand in te stellen. Hierdoor kan de installatie van de projectors op afstand worden uitgevoerd.

De volgende functies kunnen op afstand worden beheerd:

Er is geen ladder meer nodig om alle apparaten één voor één in te stellen!

- **DMX-STARTADRES:** Het startadres kan op afstand worden ingesteld van 001 tot xxx.
- **PERSOONLIJKHEID:** De DMX-bedrijfsmodus (DMX-overzicht) kan op afstand worden ingesteld.

Deze 2 functies maken het mogelijk om voor alle projectors op de DMX-controller een complete DMX-patch voor te bereiden en deze gegevens gelijktijdig naar alle projectors te sturen. Er worden in de toekomst meer functies toegevoegd.

GEBRUIKSAANWIJZING

Opmerking: wanneer de projector wordt ingeschakeld wordt er op het scherm "UPDATE WAIT ..." weergegeven. Dit bericht informeert u dat INDIEN u de firmware wilt opwaarderen, dat u dit dient te doen terwijl dit bericht op het scherm wordt weergegeven. U kunt dit bericht bij normaal gebruik volledig negeren.

A. Stand-alone 1 apparaat:

- Sluit gewoon de projector aan op het lichtnet.
- Selecteer de menuoptie "MASTER" om de gewenste lichtuitvoer te selecteren.
- Raadpleeg het hoofdstuk HOE TE INSTALLEREN, om te leren hoe de andere menuopties kunnen worden ingesteld.

B. Twee of meer apparaten in een master/slave installatie:

- Sluit alle apparaten op elkaar aan. Raadpleeg het hoofdstuk "elektrische installatie" om te leren hoe u dit dient te doen.
- Selecteer de menuoptie "MASTER" om de gewenste lichtuitvoer op de master (de eerste projector in de DMX-keten) te selecteren.
- Stel alle andere projectors in op SLAVE-modus
- De projectors volgen nu de instellingen van de master projector, zodat ze allemaal synchroon werken.

C. Aangestuurd via de universele DMX-controller:

- Sluit alle apparaten op elkaar aan. Raadpleeg het hoofdstuk "Elektrische installatie voor twee of meer apparaten in de DMX-modus" om te leren hoe u dit dient te doen (vergeet niet om alle apparaten juist te adresseren!)
 - Sluit alle apparaten aan op het lichtnet en zet de DMX-regelaar aan.
- Aangezien elk apparaat een eigen DMX-adres heeft, kunt u ze individueel bedienen. Onthoud dat ieder apparaat een verschillend aantal DMX-kanalen kan gebruiken, afhankelijk van de DMX-modus die u in het menu hebt geselecteerd. Zie de verschillende DMX-tabellen hieronder:

3-kanals DMX-Modus: RGB

Kanaal:	Waarde:	Functie:	Opmerkingen
1	000-255	Rood (0-100%)	
2	000-255	Groen (0-100%)	
3	000-255	Blauw (0-100%)	

4-kanals DMX-Modus: RGB + MASTER DIMMER/STROBOSCOOP

Opmerking: Deze modus kan met de LEDCON-02 Mk2 worden gebruikt.

Kanaal:	Waarde:	Functie:	Opmerkingen
1	000-255	Rood (0-100%)	
2	000-255	Groen (0-100%)	
3	000-255	Blauw (0-100%)	
4	000-200	Master dimmer	000=0% ~ 200=100% (volledig open)
	201-247	Stroboscoop	Verhoogsnelheid: 201=traag ~ 247=snel
	248-255	Master dimmer @ 100%	Master dimmer is volledig open

4+ kanals DMX-modus: RGB + MASTER DIMMER (GEEN STROBOSCOOP).

Kanaal:	Waarde:	Functie:	Opmerkingen
1	000-255	Rood (0-100%)	
2	000-255	Groen (0-100%)	
3	000-255	Blauw (0-100%)	
4	000-255	Master dimmer	000=0% ~ 255=100% (volledig open)

6-kanals DMX-modus: alle pixels werken samen in RGB + MASTER DIMMER + STROBOSCOOP

Kanaal:	Waarde:	Functie:	Opmerkingen
1	000-255	Master dimmer (0-100%)	
2	000-007	Geen stroboscoop (open)	
	008-255	Stroboscoop	Verhoogsnelheid: 008=traag ~ 255=snel
3	000-007	Geen functie	Kanalen 4+5+6 zijn actief.
	008-255	Fadingeffect voor kleuren.	Verhoogsnelheid: 008= zeer traag ~ 255= snel.
4	000-255	Rood (0-100%)	Niet gebruikt terwijl KAN3 = 008 ~ 255.
5	000-255	Groen (0-100%)	Niet gebruikt terwijl KAN3 = 008 ~ 255.
6	000-255	Blauw (0-100%)	Niet gebruikt terwijl KAN3 = 008 ~ 255.

ONDERHOUD

- Zorg ervoor dat het gebied onder de installatieplaats tijdens takelen, onttakelen en onderhoud vrij is van ongewenste personen.
- Schakel het apparaat uit, ontkoppel het netsnoer en wacht totdat het apparaat is afgekoeld.

Tijdens de inspectie dienen de volgende punten te worden gecontroleerd:

- Alle schroeven die zijn gebruikt voor het installeren van het apparaat of onderdelen van het apparaat moeten stevig worden bevestigd en mogen niet gecorrodeerd zijn.
- Behuizingen, bevestigingen en installatieplaatsen (plafond, truss, ophangingen) moeten volledig vrij van vervorming zijn.
- Wanneer een optische lens zichtbaar is beschadigd als gevolg van scheuren of diepe krassen, moet hij worden vervangen.
- De netsnoeren moeten in perfecte conditie zijn en onmiddellijk worden vervangen wanneer er ook maar een klein probleem wordt ontdekt.
- Om het apparaat tegen oververhitting te beschermen moeten de ventilatoren (indien aanwezig) en ventilatieopeningen maandelijks worden gereinigd.
- Het reinigen van de interne en externe optische lenzen en/of spiegels moet regelmatig worden uitgevoerd om de lichtopbrengst te optimaliseren. De frequentie van reiniging hangt af van de omgeving waarin het armatuur werkt: een vochtige, rokerige of bijzonder vuile omgeving kan leiden tot een grotere opeenhoping van vuil op de optiek van het apparaat.
 - Reinig met een zachte doek met behulp van normale reinigingsmiddelen voor glas.
 - Droog de onderdelen altijd zorgvuldig.

Opgelet: Wij raden nadrukkelijk aan om het inwendig reinigen door gekwalificeerd personeel uit te laten voeren!

SPECIFICATIES

MODEL	LDP-POWERWASH 60TC	LDP-POWERWASH 150TC
Stroomvoorziening	AC 100-250V 50/60 Hz	AC 100-250V 50/60 Hz
Stroomverbruik (RGB = maximaal).	maximaal 66 Watt (wit 100%).	maximaal 170 Watt (wit 100%).
Capaciteit voor doorkoppelen stroom in/uit.	maximaal 10 A (2300 Watt)	maximaal 16 A (3600 Watt)
Zekering	geen door de gebruiker te vervangen zekering.	geen door de gebruiker te vervangen zekering.
DMX-aansluitingen	Waterdichte 3-pens kabel. Verloopkabels naar 3-pens XLR mannelijk/vrouwelijk inbegrepen.	Waterdichte 3-pens kabel. Verloopkabels naar 3-pens XLR mannelijk/vrouwelijk inbegrepen.
DMX kanaalstand	3/4/4+/6	3/4/4+/6
Soort lamp.	60W RGB COB-LED	150W RGB COB-LED
Hoek van de bundel:	120°	60°
Temperatuur van de behuizing (T _a : 40°C)	Oppervlak: maximaal 75°C.	Oppervlak: maximaal 75°C.
Afmetingen H x B x D (mm)	223 x 202 x 122 (tekening p12)	326 x 344 x 220 (tekening p12)
Gewicht (kg)	3,8	9,5
Batterij voor de afstandsbediening.	3V Lithium, model: CR2025	3V Lithium, model: CR2025

De informatie kan zonder voorafgaande kennisgeving worden gewijzigd
 U kunt de nieuwste versie van deze handleiding downloaden van onze website:
www.briteq-lighting.com

BEDIENUNGSANLEITUNG

Vielen Dank für den Kauf dieses Briteq®-Produkts. Bitte lesen Sie diese Bedienungshinweise vor der Inbetriebnahme sorgfältig durch, um alle Möglichkeiten des Geräts voll nutzen zu können, sowie zu Ihrer eigenen Sicherheit.

EIGENSCHAFTEN

Dieses Gerät ist funktentstört. Das Gerät entspricht den aktuellen europäischen Anforderungen und nationalen Richtlinien. Die Konformität wurde nachgewiesen und die entsprechenden Erklärungen und Unterlagen liegen beim Hersteller vor.

- Leistungsstarker IP65 LED-Projektor für den Innen- oder Außenbereich mit einer RGB-COB-LED:
 - LDP-COBWASH 60TC: Kleines Gehäuse, mit einer 60 W COB-LED für kleinere Anwendungen.
 - LDP-COBWASH 150TC: Größeres Gehäuse, mit einer 150 W COB-LED für größere Anwendungen.
- Dank des sehr breiten Abstrahlwinkels ist dieser Projektor die ideale Lösung für die Anwendungen im „Nahbereich“, wie Wandstrahler, aber auch in großen Bereichen auf Konzertbühnen, in Theatern, Diskotheken, Messeständen ...
- Dank der RGB-Punktlichtquelle erhalten Sie eine ideale Farbmischung ohne Farbschatten, selbst im Nahbereich.
- Hervorragende voreingestellte Programme für wunderschöne, abwechslungsreiche Lightshows.
- Ausgezeichnete RGB-Farbmischung und Dimmen bis zu 0 %.
- Völlig lautloser Betrieb dank des natürlichen Konvektions-Kühlsystems.
- Alphanumerisches LCD-Display mit Hintergrundbeleuchtung und wasserdichten Folientasten zur Auswahl der verschiedenen Optionen des Setupmenüs.
- Funktioniert als Standalone, Master/Slave oder sie können über DMX gewählt werden: Überblenden der Farben, statische Farben/Chases
- Beide Modelle können als Master/Slave in einer DMX-Verkettung verwendet werden.
- Vollständige DMX-Steuerung mit unterschiedlichen Kanalmodi: 3, 4 und 6 Kanäle.
- Kann mit dem LEDCON-02 Mk2 Easy Controller verwendet werden!
- IR-Fernbedienung im Lieferumfang enthalten: Keine schweren Controller erforderlich, optimal für DJ's!
- Wählbares Lampenverhalten: Halogenlampe (langsam) oder LED (schnell)
- Vier Dimmerkurven: Linear, quadratisch, invers quadratisch, S-Kurve
- Im Falle eines DMX-Ausfalls können Sie zwischen Blackout- und Freeze-Modus wählen.
- Sperrfunktion zum Vermeiden unerwünschter Änderungen an den Einstellungen.
- Spezielle wasserdichte Netz-Ein-/Ausgänge: Einfache Kaskadierung mehrerer Geräte.
- Für maximale Kompatibilität spezielle wasserdichte DMX-Ein-/Ausgänge mit Adapterkabeln auf XLR.
- Hohe Effizienz und geringer Stromverbrauch:
 - LDP-COBWASH 60TC: Nur max. 68 W bei voller Leistung (Weiß).
 - LDP-COBWASH 150TC: Nur max. 195 W bei voller Leistung (Weiß).
- Stabile, multifunktionale Halterung, sowohl für Boden- als auch Traversenmontage konzipiert.
- Abblendklappen:
 - LDP-COBWASH 60TC: Optional erhältlich
 - LDP-COBWASH 150TC: Im Lieferumfang enthalten und bereits installiert

VOR DER ERSTBENUTZUNG

- Vor der Erstbenutzung bitte das Gerät zuerst auf Transportschäden überprüfen. Sollte das Gerät einen Schaden aufweisen, benutzen Sie es nicht, sondern wenden Sie sich unverzüglich an Ihren Händler.
- **Wichtig:** Dieses Gerät hat das Werk unbeschädigt und gut verpackt verlassen. Es ist wichtig, dass der Benutzer sich streng an die Sicherheitshinweise und Warnungen in der Bedienungsanleitung hält. Schäden durch unsachgemäße Handhabung sind von der Garantie ausgeschlossen. Der Händler übernimmt keine Verantwortung für Schäden, die durch Nichtbeachtung der Bedienungsanleitung entstanden sind.
- Die Bedienungsanleitung zum zukünftigen Nachschlagen bitte an einem sicheren Ort aufbewahren. Bei Verkauf oder sonstiger Weitergabe des Geräts bitte die Bedienungsanleitung beifügen.

Packungsinhalt prüfen:

Bitte überprüfen Sie, ob die Verpackung folgende Artikel enthält:

- Bedienungsanleitung
- LDP-COBWASH 60TC oder LDP-COBWASH 150TC
- Netzadapterkabel (IP-Kabel auf Schuko, L=1,8 m)
- DMX-Eingangsadapterkabel (IP-Kabel auf XLR-Stecker)
- DMX-Ausgangsadapterkabel (IP-Kabel auf XLR-Buchse)

SICHERHEITSHINWEISE:

ACHTUNG: Um sich nicht der Gefahr eines elektrischen Schlags auszusetzen, entfernen Sie nicht die obere Abdeckung. Im Geräteinneren befinden sich keine vom Benutzer wartbaren Teile. Überlassen Sie Reparatur- und Wartungsarbeiten dem qualifizierten Kundendienst.



Das Blitzsymbol innerhalb eines gleichseitigen Dreiecks warnt den Benutzer vor nicht isolierter „gefährlicher Spannung“ im Inneren des Produktgehäuses, die so stark sein kann, dass für Personen die Gefahr von Stromschlägen besteht.



Das Ausrufezeichen im Dreieck weist den Benutzer auf wichtige Bedienungs- und Wartungshinweise in den Dokumenten hin, die dem Gerät beiliegen.



Dieses Symbol bedeutet: Nur für den Einsatz im Innenbereich.



Dieses Symbol bedeutet: Die Bedienungsanleitung lesen.



Dieses Symbol legt fest: Den minimalen Abstand von beleuchteten Objekten. Der minimale Abstand zwischen Projektor und dem beleuchteten Objekt muss mehr als 1 Meter betragen.



Das Gerät eignet sich nicht für die direkte Montage auf gängigen entflammenden Oberflächen. (Nur für die Montage auf nicht-brennbaren Oberflächen geeignet)



ACHTUNG: Nicht direkt in die Lichtquelle blicken. Das kann für die Augen schädlich sein.

- Aus Umweltschutzgründen die Verpackung bitte wiederverwenden oder richtig trennen.
- Zur Vermeidung von Kondensation im Inneren des Geräts bitte nach dem Transport in eine warme Umgebung einige Zeit zum Temperatenausgleich ausgeschaltet stehen lassen. Kondensation kann zu Leistungsverlust des Geräts oder gar Beschädigungen führen.
- Keine Metallgegenstände oder Flüssigkeiten ins Innere des Geräts gelangen lassen. Ein Kurzschluss oder eine Fehlfunktion können die Folge sein. Falls es doch einmal vorkommen sollte, bitte sofort den Netzstecker ziehen und vom Stromkreis trennen.
- Das Gerät nur an einem gut belüfteten Ort und entfernt von entflammenden Materialien oder Flüssigkeiten aufstellen. Das Gerät muss mindestens 50 cm von allen umgebenden Wänden entfernt montiert werden.
- Die Ventilationsöffnungen nicht abdecken, da Überhitzungsgefahr!
- Nicht in staubiger Umgebung verwenden und regelmäßig reinigen.
- Für Kinder unerreichbar aufbewahren.
- Unerfahrene Personen dürfen das Gerät nicht bedienen.
- Umgebungstemperatur darf 40°C nicht überschreiten. Das Gerät bei höheren Raumtemperaturen nicht verwenden.
- Stellen Sie sicher, dass sich während des Auf- oder Abbaus und der Wartung keine unbefugten Personen unterhalb des Geräts befinden.
- Lassen Sie das Gerät etwa 10 Minuten abkühlen, bevor Sie mit der Wartung beginnen.
- Stets den Netzstecker ziehen, wenn das Gerät für einen längeren Zeitraum nicht genutzt oder es gewartet wird.
- Die elektrische Installation darf nur von qualifiziertem Personal, unter Beachtung der Vorschriften zur elektrischen und mechanischen Sicherheit in Ihrem Land durchgeführt werden.
- Stellen Sie sicher, dass Netzspannung mit Geräteaufkleber übereinstimmt.
- Das Gerät nicht mit einem beschädigten Netzkabel in Betrieb nehmen. Wenn das Netzkabel gequetscht oder beschädigt wurde, schalten Sie das Gerät sofort aus. Im Falle von Beschädigungen muss das Netzkabel vom Hersteller, einem autorisierten Kundendienstmitarbeiter oder einer ähnlich qualifizierten Person ersetzt werden, um Gefährdungen zu vermeiden.
- Lassen Sie das Netzkabel niemals mit anderen Kabeln in Berührung kommen!
- Zur Einhaltung der Sicherheitsbestimmungen muss das Gerät geerdet sein.

- Das Gerät nicht an einen Dimmer anschließen.
- Ausschließlich vorschriftsmäßige und zugelassene Sicherheitskabel zur Installation verwenden.
- Zur Vorbeugung gegen elektrische Schläge keine Abdeckungen entfernen. Im Geräteinneren befinden sich keine zu wartenden Teile.
- Eine Sicherung **niemals** reparieren oder überbrücken. Eine durchgebrannte Sicherung **immer** durch eine Sicherung gleichen Typs und mit gleichen elektrischen Spezifikationen ersetzen!
- Bei Fehlfunktion das Gerät nicht benutzen und sich mit dem Händler in Verbindung setzen.
- Bei sichtbaren Beschädigungen müssen Gehäuse und Optik ersetzt werden.
- Bei Transport bitte die Originalverpackung verwenden, um Schäden am Gerät zu vermeiden.
- Aus Sicherheitsgründen dürfen an dem Gerät keine unbefugten Veränderungen vorgenommen werden.

Wichtig: Nicht direkt in die Lichtquelle blicken! Das Gerät nicht verwenden, wenn sich Personen im Raum befinden, die unter Epilepsie leiden.

BESCHREIBUNG:

PROJEKTOR

Die Beschreibungen gelten für den LDP-COBWASH60TC. Für den LDP-COBWASH150TC sind alle Punkte identisch, sofern nicht anders angegeben.

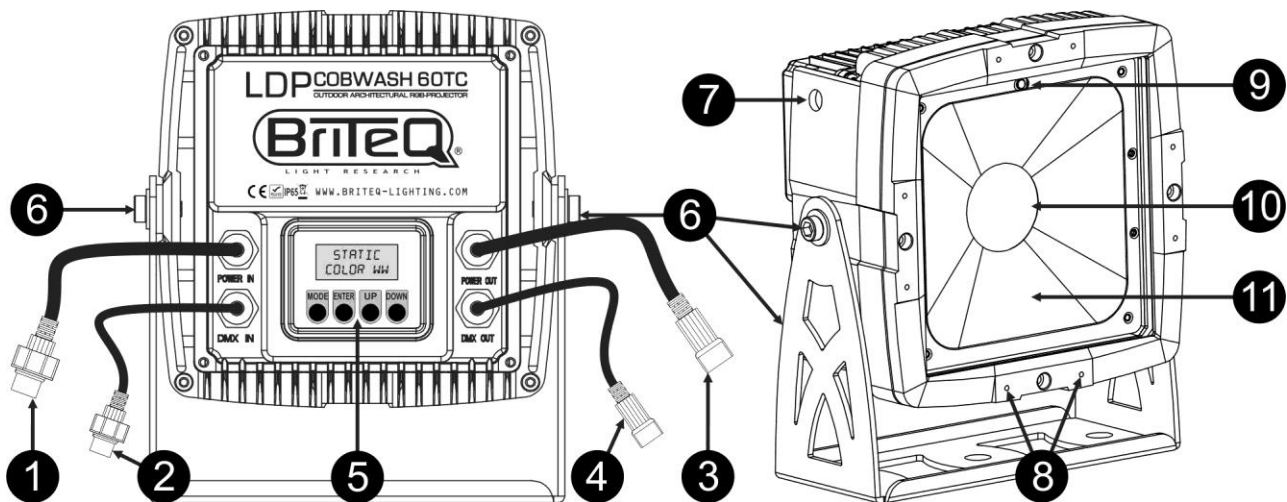

- 1. NETZEINGANG:** Netzeingangskabel mit einem speziellen 4-poligen IP-Anschluss. Verbinden Sie es mit dem Netzausgangskabel des vorherigen Projektors in der Verkettung oder verwenden Sie das mitgelieferte Adapterkabel zum direkten Anschluss des Projektors an eine Steckdose.
- 2. DMX EINGANG:** DMX-Eingangskabel mit einem speziellen 3-poligen IP-Anschluss. Verbinden Sie es mit dem DMX-Ausgangskabel des vorherigen LDP-Projektors in der Verkettung oder verwenden Sie das mitgelieferte Adapterkabel zum Anschluss des Geräts an einen Standard-XLR-Ausgang eines Projektors oder DMX-Controllers.
- 3. NETZAUSGANG:** Netzausgangskabel mit einem speziellen 4-poligen IP-Anschluss. Verbinden Sie es mit dem Netzeingangskabel des nächsten Projektors in der Verkettung. Maximale Leistung für die Netzverkettung: 10 A, 2300 W.
- 4. DMX-AUSGANG:** DMX-Ausgangskabel mit einem speziellen 3-poligen IP-Anschluss. Verbinden Sie es mit dem DMX-Eingangskabel des vorherigen LDP-Projektors in der Verkettung oder verwenden Sie das mitgelieferte Adapterkabel zum Anschluss des Geräts an einen Standard-XLR-Eingang eines Projektors oder DMX-Controllers.
- 5. DISPLAY u. TASTEN:** Alphanumerisches LCD-Display mit Hintergrundbeleuchtung und wasserdichte Folientasten zum Auswählen der verschiedenen Optionen des Setupmenüs:
 - **MENU-Taste:** Blättert durch die verschiedenen Menüoptionen oder verlässt eine Menüoption.
 - **DOWN-Taste:** Geht zur nächsten Menüoption oder verringert einen Parameterwert.
 - **UP-Taste:** Geht zur vorherigen Menüoption oder erhöht einen Parameterwert.
 - **ENTER-Taste:** Wählt eine Menüoption aus oder bestätigt eine Einstellung.
- 6. DECKENHALTERUNG:** Mit Knöpfen oder Inbus-Schrauben auf beiden Seiten zum Befestigen des Geräts. Der Projektor muss mit mindestens zwei passenden Schrauben an einer ebenen Wand, auf dem Boden oder an der Decke montiert werden.

7. **SICHERHEITSÖSE:** Zur Anbringung eines Sicherheitskabels bei Überkopfmontage (s. Abschnitt „Überkopfmontage“).
8. **Montagelöcher für ABBLENDKLAPPE:** Zur Befestigung der optionalen Abblendklappe.
 - **LDP-COBWASH 150TC:** Nicht verfügbar, die Abblendklappen wurden bereits installiert.
9. **IR-EMPFÄNGER:** Empfängt die Befehle von der mitgelieferten IR-Fernbedienung. (Fernbedienungsfunktionen: siehe weiter unten)
10. **COB-LED:** Spezieller Hochleistungs-LED-Chip. Nicht in unmittelbarer Nähe direkt in das Licht blicken.
11. **GEHÄRTETES GLAS:** Sorgt für ein wasserdichtes Gehäuse. Ersetzen Sie sofort das Glas, falls es verkratzt oder gesprungen ist.

IR-FERNBEDIENUNG

Hinweis: Achten Sie darauf, dass die IR-Fernbedienungsoption im Setupmenü aktiviert wurde, bevor Sie sie verwenden.

1. **Taste [BLACKOUT]:** Schaltet die Ausgabe ein oder aus
2. **Taste [COLOR]:** Hiermit wählen Sie eine der vorprogrammierten statischen Farben des Projektors. Drücken Sie zuerst die Taste [COLOR], gefolgt von einer der 10 Zifferntasten, um die gewünschte Farbe auszuwählen.
3. **Tasten für FARBE (NUMMER):** Jede Taste steht für eine Farbe.
 - **Taste 1:** Warmes Weiß
 - **Taste 2:** Kaltes Weiß
 - **Taste 3:** Rot
 - **Taste 4:** Orange
 - **Taste 5:** Gelb
 - **Taste 6:** Grün
 - **Taste 7:** Cyan
 - **Taste 8:** Blau
 - **Taste 9:** Violett
 - **Taste 0:** Benutzerdefinierte Farbe (zuvor im Speicher abgelegt)
4. **Taste [PROG]:** Auswahl eines der Effekt-Programme. Mit jedem Tastendruck Sie zum nächsten Effekt weiter:
 - **1 x drücken:** Farbwechsel, 7 Farben ausgewählt
 - **2 x drücken:** Farbwechsel, 3 Farben ausgewählt
 - **3 x drücken:** Farbfadeeffekt ausgewählt
5. **Taste [STROB]:** Schaltet die Stroboskopfunktion ein oder aus. Drücken Sie zuerst die Taste [STROB], gefolgt von der Taste + oder - (7) zum Einstellen der Stroboskopgeschwindigkeit.

Hinweis: Funktioniert bei Effekt-Programmen.
6. **Taste [SPEED]:** Stellt die Geschwindigkeit der Effekt-Programme ein. Drücken Sie zuerst die Taste [SPEED], gefolgt von der Taste + oder - (7) zum Einstellen der Programmgeschwindigkeit.
7. **Taste + oder -:** Erhöht oder zu verringert den Wert einer gewählten Funktion.
8. **BENUTZERDEFINIERTER FARBEINSTELL-TASTEN:** Wählen Sie mit einer dieser Tasten die statische benutzerdefinierte Farbe aus und passen Sie ihre Farbkomponenten an:
 - **Drücken Sie die Taste R:** gefolgt von der Taste + oder - (7) zum Einstellen des roten Anteils der benutzerdefinierten Farbe.
 - **Drücken Sie die Taste G:** gefolgt von der Taste + oder - (7) zum Einstellen des grünen Anteils der benutzerdefinierten Farbe.
 - **Drücken Sie die Taste B:** gefolgt von der Taste + oder - (7) zum Einstellen des blauen Anteils der benutzerdefinierten Farbe.
9. **Taste [DIM]:** gefolgt von der Taste + oder - (7) zum Einstellen des ALLGEMEINEN DIMMERS.
10. **Taste F2:** Schaltet den Projektor in den DMX-Modus um und stellt die DMX-Adresse per Fernzugriff ein. Unten wird in einem Beispiel dargestellt, wie man die DMX-Adresse „437“ einstellt.
 - **Drücken Sie die S-Taste:** Die Ausgabe wechselt zu rot.
 - **Drücken Sie die 1 Zifferntaste (3):** In diesem Fall die Taste „4“ und die Ausgabe wechselt zu grün.
 - **Drücken Sie die 2 Zifferntaste (3):** In diesem Fall die Taste „3“ und die Ausgabe wechselt zu blau.
 - **Drücken Sie die 3 Zifferntaste (3):** In diesem Fall die Taste „7“. Die Ausgabe blinkt 2 Mal auf, um anzuzeigen, dass die neue DMX-Adresse akzeptiert wurde
11. **Taste-[SOUND]:** Startet musikgesteuerte Programme
12. **F1-Taste:** Wird bei diesem Projektor nicht verwendet
13. **Batteriefach:** Enthält eine CR2025 3 V-Batterie (im Lieferumfang enthalten).

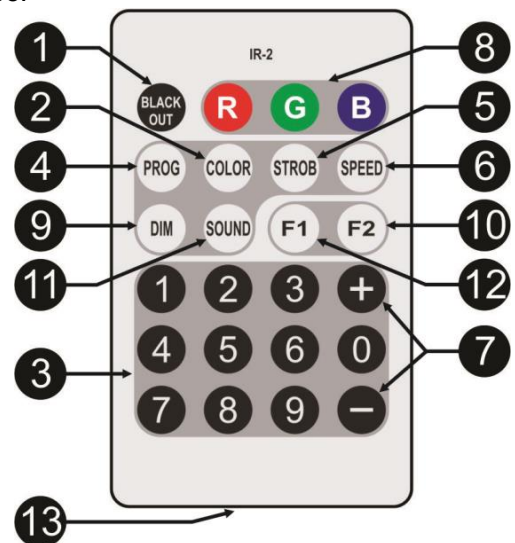

ÜBERKOPF-MONTAGE

- **Wichtig:** Die Montage ausschließlich durch qualifiziertes Fachpersonal durchführen lassen. Unvorschriftsmäßiger Einbau kann erhebliche Verletzungen und/oder Schäden verursachen. Die Überkopf-Montage setzt die entsprechende Erfahrung voraus! Die Belastungsgrenzen müssen beachtet, geeignetes Installationsmaterial muss verwendet und das installierte Gerät muss in regelmäßigen Abständen überprüft werden.
- Stellen Sie sicher, dass sich während des Auf- oder Abbaus und der Wartung keine unbefugten Personen unterhalb des Geräts befinden.
- Das Gerät nur an einem gut belüfteten Ort und entfernt von entflammaren Materialien und/oder Flüssigkeiten aufstellen. Das Gerät muss **mindestens 50 cm** von allen umgebenden Wänden entfernt montiert werden.
- Das Gerät außerhalb der Reichweite von Personen und nicht in niedrigen Durchgängen oder in der Nähe von Sitzgelegenheiten installieren.
- Vor Montage sicherstellen, dass die gewählte Position wenigstens das 10-fache Gerätegewicht aufnehmen kann.
- Zur Aufhängung stets geeignetes Befestigungsmaterial verwenden, welches das 12-fache Gerätegewicht aushalten kann. Eine zweite Sicherheitsaufhängung muss angebracht werden, die ein Absacken des Geräts von mehr als 20 cm verhindert, sollte die Befestigung brechen.
- Das Gerät gut befestigen. Eine freischwingende Aufhängung ist gefährlich und sollte auf gar keinen Fall in Betracht gezogen werden!
- Die Ventilationsöffnungen nicht abdecken, da Überhitzungsgefahr!
- Der Betreiber muss sicherstellen, dass die sicherheitsrelevanten und technischen Installationen vor Erstbetrieb fachmännisch vorgenommen worden sind. Installationen sollten jährlich durch qualifiziertes Fachpersonal überprüft werden, um jederzeit einen sicheren Betrieb zu gewährleisten.



ELEKTROINSTALLATION + ADRESSIERUNG

Wichtig: Die elektrische Installation darf nur von qualifiziertem Personal, unter Beachtung der Vorschriften zur elektrischen und mechanischen Sicherheit in Ihrem Land durchgeführt werden.

Master/Slave:

Schließen Sie die Projektoren wie in der Zeichnung dargestellt an. Um den Master einzurichten, finden Sie im Absatz „SETUPMENÜ“ weitere Informationen. Sie können am Master auch die IR-Fernbedienung aktivieren und die im Lieferumfang enthaltene IR-Fernbedienung verwenden. Alle Slaves muss auf den SLAVE-Modus eingestellt werden. Sie können beliebig viele Slaves einschalten, aber nur unter der Bedingung, dass der Gesamtstrom des Netzverketung unterhalb von 10 A (2300 W) liegt.

WICHTIG: Achten Sie darauf, dass kein DMX-Controller angeschlossen wurde. Dies führt zu einem unerwarteten Verhalten!

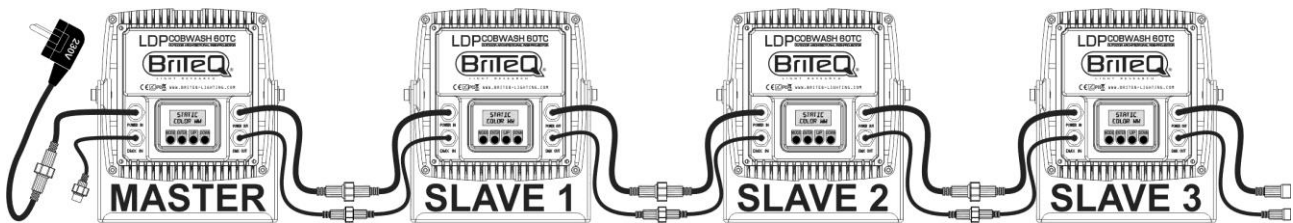

Elektrische Installation von zwei oder weiteren Geräten im DMX-Modus:

- Das DMX-Protokoll ist ein gängiges Hochgeschwindigkeitssignal zur Steuerung von intelligenten Lichtsystemen. Sie müssen Ihren DMX-Controller und alle angeschlossenen Geräte hintereinander schalten (Daisy Chain).
- Verwenden Sie das mitgelieferte DMX-Eingangsadapterkabel (IP-Kabel auf XLR-Stecker) für den Anschluss des ersten Geräts in der Verkettung an den Controller.
- Stiftanordnung 3-poliger XLR-Stecker: Pin1 = GND (Masse) - Pin2 = Negatives Signal (-) - Pin3 = Positives Signal (+)
- Um durch Interferenzen verursachte Fehlfunktionen der Lichteffekte zu vermeiden, müssen Sie die Kette mit einem 90Ω bis 120Ω Abschlusswiderstand abschließen. Verwenden Sie niemals Y-Splitter-Kabel, das funktioniert einfach nicht!
- Wenn Geräte auf den Projektor folgen, die über einen normalen DMX-Eingang mit 3-poligem XLR verfügen, verwenden Sie für den Anschluss das mitgelieferte DMX-Ausgangsadapterkabel (IP-Kabel auf XLR-Buchse).
- Achten Sie darauf, dass alle Geräte an die Netzversorgung angeschlossen sind.
- Jeder Lichteffekt in der Kette muss seine eigene Startadresse haben, damit er erkennt, welche Befehle der Controller entschlüsseln muss. Im folgenden Abschnitt erhalten Sie eine Anleitung zum Einstellen der DMX-Adressen.

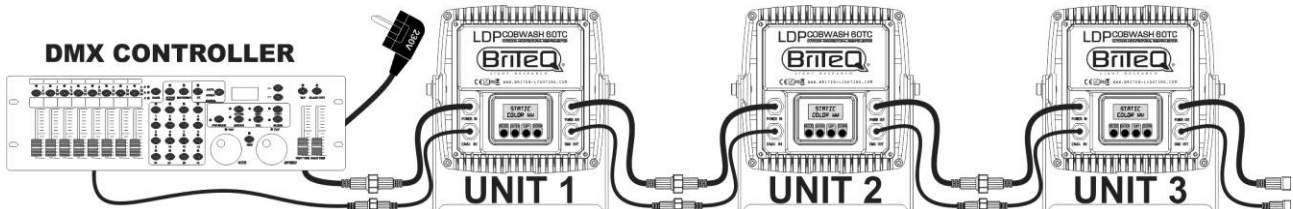
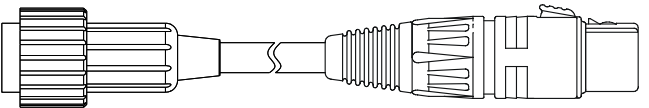
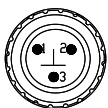
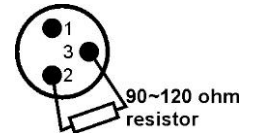
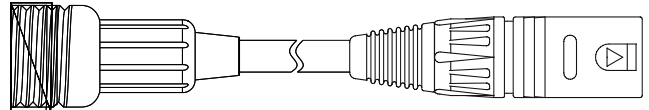
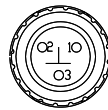

EINRICHTUNGSANLEITUNG:

Bei beiden Modellen sind alle Punkte identisch, mit Ausnahme der Displaymeldungen: Die Meldungen sind auf der linken Seite dargestellt.

- Drücken Sie zur Auswahl einer der Funktionen die Taste MODE, bis die gewünschte Funktion auf dem Display gezeigt wird oder blättern Sie mit den Tasten DOWN und UP durch die Menüs.
- Wählen Sie die Funktion mit ENTER.
- Sie können die Werte mit den Tasten DOWN und UP ändern.
- Wenn der gewünschte Wert ausgewählt wurde, bestätigen Sie ihn mit ENTER.

LDP-COBWASH 60TC LDP-COBWASH 150TC

DMX ADDR XXX(YYY)	DMX MODE: XXCH ADDRESS: XXX-YYY
CH.MODE CH: XX	CHANNEL MODE CH: XX
S L A V E M O D E	S L A V E M O D E
W.REMOTE ON	IR-REMOTE ACTIVE
EFF NAME SPXX FXX	EFF: XXXXXXXXXXXX SPEEDXX FLASHXX
STATIC COLOR WW	STATIC MODE WARM WHITE
MASTER XXX (YYY)	MASTER DIM XXX (YYY PCT)
WHITEBAL R XXX	SET WHITE BAL. RXXX GXXX BXXX
DIMCURVE LINEAR	DIMMER CURVE LINEAR
BEHAVIOR HALOGEN	LAMP BEHAVIOR HALOGEN
LOCKING ON	LOCK MENU LOCKED
NO DMX FREEZE	NO DMX BEHAVIOR FREEZE
DEFAULT FACTORY	DEFAULT SETTING FACTORY
FIRMWARE VX.XX	FIRMWARE VX.XX

SETUP MENU

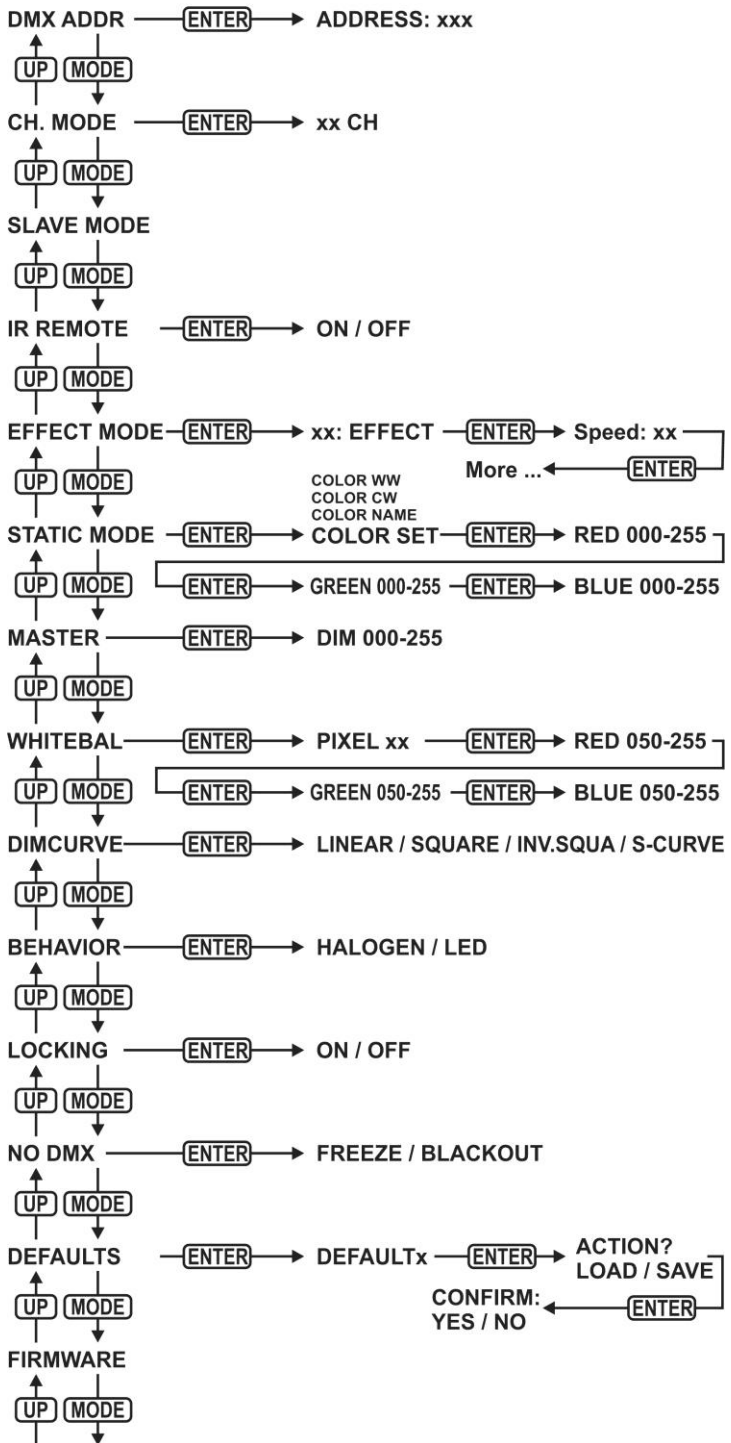

DMX-ADRESSE

Stellt die gewünschte DMX-Adresse ein.

- Drücken Sie MODE, bis die gewünschte Funktion im Display angezeigt wird.
- Drücken Sie die ENTER-Taste: Die Werte können geändert werden.
- Wählen Sie nun mit den Tasten DOWN und UP die gewünschte DMX512-Adresse. Die letzte belegte DMX-Adresse wird auch angezeigt: Dies macht es einfacher, die Adresse des nächsten Geräts in der Kette einzustellen.
- Wenn Sie die korrekte Adresse eingestellt haben, speichern Sie Ihre Auswahl mit ENTER.

Hinweis: Bei RDM-kompatiblen Controllern kann diese Option auch per Fernzugriff eingerichtet werden.

KANALMODUS

Stellt den gewünschten Kanalmodus ein.

- Drücken Sie MODE, bis die gewünschte Funktion im Display angezeigt wird.
- Drücken Sie die ENTER-Taste: Die Werte können geändert werden.
- Wählen Sie mit DOWN und UP den gewünschten Modus:
 - **CH:03** R, G und B können unabhängig voneinander eingestellt werden, kein Master-Dimmer.
 - **CH:04** R, G und B können unabhängig voneinander eingestellt werden, mit kombiniertem Stroboskop + Master-Dimmer auf Kanal 4.
 - **CH:04+** R, G und B können unabhängig voneinander eingestellt werden, mit Master-Dimmer auf Kanal 4. (Kein Stroboskop)
 - **CH:06** R, G und B können unabhängig voneinander eingestellt werden, mit separatem Master-Dimmer-, Stroboskop- und Farbfade-Kanälen.

- Wenn die richtige Option auf dem Display angezeigt wird, speichern Sie sie mit ENTER.

Hinweis: Bei RDM-kompatiblen Controllern kann diese Option auch per Fernzugriff eingerichtet werden.

SLAVE-MODUS

Stellt den Projektor als Slave in einer Master/Slave-Konfiguration ein.

- Drücken Sie die MODE-Taste, bis SLAVE MODE auf dem Display angezeigt wird.

IR-FERNBEDIENUNG

Aktiviert oder deaktiviert die drahtlose Fernbedienungsfunktion.

- Drücken Sie MODE, bis die gewünschte Funktion im Display angezeigt wird.
- Drücken Sie die ENTER-Taste: Die Werte können geändert werden.
- Wählen Sie mit DOWN und UP den gewünschten Modus:
 - **OFF** Das Gerät nimmt keine Befehle von der im Lieferumfang enthaltenen Fernbedienung an.
 - **ON** Das Gerät kann mittels der im Lieferumfang enthaltenen IR-Fernbedienung gesteuert werden.
- Wenn die richtige Option auf dem Display angezeigt wird, speichern Sie sie mit ENTER.

EFFEKTMODUS

Stellt den gewünschten Effekt-Modus bei Verwendung als Master ein.

- Drücken Sie MODE, bis die gewünschte Funktion im Display angezeigt wird.
- Drücken Sie die ENTER-Taste: Die Werte können geändert werden.
- Wählen Sie den gewünschten Modus mit den Tasten DOWN und UP:
 - **COL.CH7** (FARBWECHSEL 7) 7 Farben wechseln automatisch ohne Überblenden.
 - **COL.CH3** (FARBWECHSEL 3) Rot, Grün und Blau wechseln automatisch ohne Überblenden.
 - **COL.FADE** (FARBWECHSEL) Die Farben wechseln mit einem schönen Überblendeffekt.
- Wenn die richtige Option auf dem Display angezeigt wird, speichern Sie sie mit ENTER.
- Wählen Sie mit den Tasten DOWN und UP die gewünschte **Wiedergabegeschwindigkeit** von 01 (sehr langsam) bis 99 (schnell).
- Wenn Sie der richtige Wert auf dem Display angezeigt wird, speichern Sie ihn mit ENTER.
- Wählen Sie mit den Tasten DOWN und UP die gewünschte **Stroboskopgeschwindigkeit** von 00 (kein Stroboskop) bis 99 (schnell).
- Wenn Sie der richtige Wert auf dem Display angezeigt wird, speichern Sie ihn mit ENTER.

STATISCHER FARBMODUS

Stellt die gewünschte feste Farbe bei Verwendung als Master ein. 9 voreingestellte Farben + 1 benutzerdefinierte Farbe.

- Drücken Sie MODE, bis die gewünschte Funktion im Display angezeigt wird.
- Drücken Sie die ENTER-Taste: Die Werte können geändert werden.
- Wählen Sie die gewünschte Farbe mit den Tasten DOWN und UP:
 - **COLOR WW** Warmes Weiß 3200K
 - **COLOR CW** Kalt-Weiß 5600K
 - **RED**
 - **ORANGE**
 - **YELLOW**
 - **GREEN**
 - **CYAN**
 - **BLUE**
 - **PURPLE**
 - **COLOR SET** Diese Farbe kann vom Benutzer eingestellt werden.

Befolgen Sie diese Schritte:

- Drücken Sie ENTER: Das Display zeigt den Wert (000-255) für ROT an. (mit der Taste + oder - ändern)
- Drücken Sie ENTER: Das Display zeigt den Wert (000-255) für GRÜN an. (mit der Taste + oder - ändern)
- Drücken Sie ENTER: Das Display zeigt den Wert (000-255) für BLAU an. (mit der Taste + oder - ändern)
- Wiederholen Sie diese Schritte, bis Sie die gewünschten Werte eingestellt haben. Die Einstellungen werden automatisch gespeichert.

MASTER-DIMMER

Stellt den Master-Dimmer bei Verwendung als Master ein.

- Drücken Sie MODE, bis die gewünschte Funktion im Display angezeigt wird.
- Drücken Sie die ENTER-Taste: Die Werte können geändert werden.
- Wählen Sie nun mit den Tasten DOWN und UP den gewünschten Pegel des Master-Dimmers. (Beachten Sie, dass die zuletzt ausgewählte statische Farbe zum Einstellen des Werts verwendet wird)
- Sobald Sie den gewünschten Pegel eingestellt haben, speichern Sie ihn mit ENTER.

Hinweis: Die Einstellung dieser Option hat KEINE Auswirkungen, wenn der Projektor als Slave oder im DMX-Modus verwendet wird.

WEISSABGLEICH

Stellt den Weißabgleich ein oder passte die Farben mehrerer Projektoren optimal an.

- Drücken Sie MODE, bis die gewünschte Funktion im Display angezeigt wird.
- Drücken Sie ENTER: Das Display zeigt den Wert (050-255) für ROT an. (mit der Taste + oder - ändern)
- Drücken Sie ENTER: Das Display zeigt den Wert (050-255) für GRÜN an. (mit der Taste + oder - ändern)
- Drücken Sie ENTER: Das Display zeigt den Wert (050-255) für BLAU an. (mit der Taste + oder - ändern)
- Wiederholen Sie diese Schritte, bis Sie die gewünschten Werte eingestellt haben. Die Einstellungen werden automatisch gespeichert.

Hinweis: Die Einstellung dieser Option wirkt sich auf alle Farbeinstellungen, statischen Farben und DMX-gesteuerten Farben aus.

DIMMERKURVE

Stellt die Dimmerkurve des Master-Dimmers ein.

- Drücken Sie MODE, bis die gewünschte Funktion im Display angezeigt wird.
- Drücken Sie die ENTER-Taste: Die Werte können geändert werden.
- Wählen Sie mit den Tasten DOWN und UP die gewünschte Kurve:

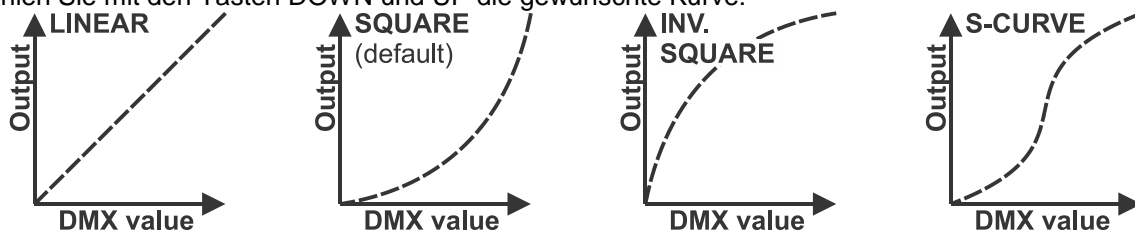

- Sobald Sie die gewünschte Kurve gewählt haben, speichern Sie sie mit ENTER.

LAMPENVERHALTEN

Wählt die Reaktionszeit des Projektors aus.

- Drücken Sie MODE, bis die gewünschte Funktion im Display angezeigt wird.
- Drücken Sie die ENTER-Taste: Die Werte können geändert werden.
- Wählen Sie mit DOWN und UP den gewünschten Modus:
 - **LED** Der Projektor folgt ohne Verzögerung sofort den Anweisungen.
 - **HALOGEN** Der Projektor imitiert das Verhalten einer Halogenlampe (langsamere Reaktionszeit).
- Wenn die richtige Option auf dem Display angezeigt wird, speichern Sie sie mit ENTER.

SPERRMODUS

Sperrt das Setupmenü gegen unbefugtes Verändern der Einstellungen.

- Drücken Sie MODE, bis die gewünschte Funktion im Display angezeigt wird.
- Drücken Sie die ENTER-Taste: Die Werte können geändert werden.
- Wählen Sie mit DOWN und UP den gewünschten Modus:
 - **OFF** Das Setupmenü kann jederzeit verwendet werden.
 - **ON** Nach kurzer Zeit wird das Setupmenü automatisch gesperrt. Das Display zeigt „**LOCKED *******“ an.
Geben Sie das Display durch Drücken der Tasten in dieser Reihenfolge frei: **UP, DOWN, UP, DOWN, ENTER.**
- Wenn die richtige Option auf dem Display angezeigt wird, speichern Sie sie mit ENTER.

VERHALTEN BEI „KEIN DMX“

Legt fest, wie der Projektor reagiert, wenn das DMX-Signal plötzlich verschwindet.

- Drücken Sie MODE, bis die gewünschte Funktion im Display angezeigt wird.
- Drücken Sie die ENTER-Taste: Die Werte können geändert werden.
- Wählen Sie mit DOWN und UP den gewünschten Modus:
 - **BLACKOUT** Wenn kein DMX-Signal erkannt wurde, wird Schwarz ausgegeben.
 - **FREEZE** Die Ausgabe des Projektors wird auf Grundlage des letzten gültigen DMX-Signals gehalten.
- Wenn die richtige Option auf dem Display angezeigt wird, speichern Sie sie mit ENTER.

Hinweis: Sobald der Eingang ein DMX-Signal erkennt, wird der Blackout- oder Freeze-Modus abgebrochen.

STANDARD-EINSTELLUNGEN

Dies ist Ihr Notausgang, wenn Sie die Einstellungen so richtig durcheinander gebracht haben: Kehren Sie einfach wieder zu den Werkseinstellungen zurück.

Es können auch 2 Benutzereinstellungen gespeichert und geladen werden.

- Drücken Sie MODE, bis die gewünschte Funktion im Display angezeigt wird.
- Drücken Sie die ENTER-Taste: Die Werte können geändert werden.
- Wählen Sie mit den Tasten DOWN und UP die gewünschten Einstellungen:
 - **FACTORY**
 - **USER1**
 - **USER2**
- Drücken Sie die ENTER-Taste:
 - **FACTORY** wurde gewählt: Das Display zeigt „LOAD“ an.
 - Drücken Sie die ENTER Taste: Das Display zeigt „CONFIRM?“ an.
 - Wählen Sie mit den Tasten DOWN und UP die Option YES oder NO aus.
 - Bestätigen Sie mit ENTER.
 - **USER1/USER2** wurde gewählt: Das Display zeigt „ACTION?“ an.
 - Wählen Sie mit den Tasten DOWN und UP die Option LOAD oder SAVE aus.
 - Bestätigen Sie mit ENTER: Das Display zeigt „CONFIRM?“ an.
 - Wählen Sie mit den Tasten DOWN und UP die Option YES oder NO aus.
 - Bestätigen Sie mit ENTER.
 - **SAVE** wurde ausgewählt: Die aktuellen Einstellungen des Setupmenüs werden gespeichert.
 - **LOAD** wurde gewählt: Die zuvor gespeicherten Einstellungen werden geladen.

FIRMWARE-VERSION

Zeigt die aktuelle Version der Firmware an.

- Drücken Sie die MODE-Taste, bis FIRMWARE auf dem Display angezeigt wird.

Die Firmware des Geräts kann über ein spezielles Aktualisierungswerkzeug mit Windows®-Software aktualisiert werden. (optional von Briteq erhältlich).

Jedes Mal, wenn der Projektor eingeschaltet wird, zeigt das Display „UPDATE Wait ...“ an: Während diese Nachricht auf dem Display können Sie die Aktualisierung mit Hilfe unseres speziellen Aktualisierungswerkzeugs starten. Weitere Informationen hierzu finden Sie in der Bedienungsanleitung des Aktualisierungswerkzeugs bzw. auf unserer Website: www.briteq-lighting.com

RDM-FUNKTIONEN/EINSTELLUNG FERNBEDIENUNG

RDM bedeutet „Verwaltung von Remote-Geräten“. Dieser Projektor funktioniert mit einem kurzen Set von RDM-Funktionen, und dies bedeutet, dass er eine bidirektionale Kommunikation mit einem RDM-kompatiblen DMX-Controller einrichten kann. Einige dieser Funktionen werden nachfolgend kurz erläutert, andere werden zukünftig hinzugefügt.

- Der DMX-Controller sendet einen „Erkennungsbefehl“, alle RDM-Geräte reagieren und senden ihre eindeutige Geräte-ID.
- Der DMX-Controller fragt jedes RDM-Gerät nach einigen grundlegenden Daten, so dass er weiß, welche Geräte angeschlossen sind. Der Projektor antwortet:
 - **Gerätename:** Der aktuelle Name des Geräts
 - **Hersteller:** Briteq®
 - **Kategorie:** LED-Dimmer
 - **Firmware:** x.x.x.x (Firmware-Version des Projektors)
 - **DMX-Adresse:** xxx (aktuelle DMX-Startadresse des Projektors)
 - **DMX-Fußabdruck:** xx (Anzahl der DMX-Kanäle, die vom Projektor verwendet werden)
 - **Eigenschaft:** xx (aktuelle Eigenschaft [oder DMX-Arbeitsmodus], die von den Projektoren verwendet wird)
- Der DMX-Controller kann bestimmte Befehle, die Ferneinstellung der Geräte erlauben, an jedes RDM-Gerät senden. Dadurch können die Projektoren ferngesteuert eingerichtet werden.

Die folgenden Funktionen können ferngesteuert verwaltet werden:

Es ist nicht mehr erforderlich, alle Geräte mit einer Leiter, eines nach dem anderen einzustellen!

- **DMX-STARTADRESSE:** Die Startadresse kann ferngesteuert von 001 bis xxx eingestellt werden.
- **EIGENSCHAFT:** Der DMX-Arbeitsmodus (DMX-Grafik) kann ferngesteuert eingestellt werden.

Mit diesen 2 Funktionen kann ein vollständiger DMX-Patch aller Projektoren an dem DMX-Controller vorbereitet und diese Daten sofort an alle Projektoren gesendet werden. Weitere Funktionen werden später hinzugefügt.

BEDIENUNGSANLEITUNG

Hinweis: Wenn der Projektor eingeschaltet wurde, zeigt das Display „UPDATE WAIT ...“ an. Diese Meldung weist darauf hin, dass eine Aktualisierung der Firmware erfolgen muss, während diese Meldung auf dem Display angezeigt wird. Beim normalen Gebrauch können Sie diese Meldung ignorieren.

A. Standalone 1 Gerät:

- Schließen Sie einfach den Projektor an eine Steckdose an.
- Wählen Sie die Menüoption „MASTER“, um die gewünschte Lichtleistung einzustellen.
- Schlagen Sie im Kapitel EINRICHTUNGSANLEITUNG nach, wie man die anderen Menüoptionen einstellt.

B. Zwei oder weitere Geräte in der Master/Slave-Einstellung:

- Verketteten Sie alle Geräte. Im Kapitel „Elektrische Installation“ erfahren Sie mehr darüber.
- Wählen Sie die Menüoption „MASTER“, um die gewünschte Lichtleistung am Master einzustellen (der erste Projektor in der DMX-Kette)
- Stellen Sie alle anderen Projektoren in den Slave-Modus.
- Die Projektoren folgen jetzt den Einstellungen des Master-Projektors, so dass sie alle synchron arbeiten.

C. Steuerung mittels Universal-DMX-Controller:

- Verketteten Sie alle Geräte. Im Kapitel „Elektrische Installation von zwei oder weiteren Geräten im DMX-Modus“ erfahren Sie mehr darüber (vergessen Sie nicht, alle Geräte richtig zu adressieren!)
- Anschließend schließen Sie alle Geräte an die Stromversorgung an und schalten Sie den DMX-Controller ein.

Da jedes Gerät eine eigene DMX-Adresse besitzt, können Sie die Geräte einzeln steuern. Denken Sie daran, dass jedes Gerät eine unterschiedliche Anzahl von DMX-Kanälen verwenden kann, abhängig vom DMX-Modus, den Sie in diesem Menü gewählt haben. Siehe die folgenden unterschiedlichen DMX-Tabellen:

3-Kanal DMX-Modus: RGB

Kanal:	Wert:	Funktion:	Hinweise
1	000-255	Rot (0-100 %)	
2	000-255	Grün (0-100 %)	
3	000-255	Blau (0-100 %)	

4-Kanal DMX-Modus: RGB + MASTER-DIMMER/STROBOSKOP

Hinweis: Dieser Modus kann mit LEDCON-02 Mk2 verwendet werden.

Kanal:	Wert:	Funktion:	Hinweise
1	000-255	Rot (0-100 %)	
2	000-255	Grün (0-100 %)	
3	000-255	Blau (0-100 %)	
4	000-200	Master-Dimmer	000=0 % ~ 200=100 % (vollständig geöffnet)
	201-247	Stroboskop	Zunehmende Geschwindigkeit: 201=langsam ~ 247=schnell
	248-255	Master-Dimmer bei 100 %	Master-Dimmer ist vollständig geöffnet

4+ Kanal DMX-Modus: RGB + MASTER-DIMMER (KEIN STROBOSKOP)

Kanal:	Wert:	Funktion:	Hinweise
1	000-255	Rot (0-100 %)	
2	000-255	Grün (0-100 %)	
3	000-255	Blau (0-100 %)	
4	000-255	Master-Dimmer	000=0 % ~ 255=100 % (vollständig geöffnet)

6-Kanal DMX-Modus: alle Pixel gemeinsam in RGB + MASTER-DIMMER + STROBOSKOP

Kanal:	Wert:	Funktion:	Hinweise
1	000-255	Master-Dimmer (0-100 %)	
2	000-007	Kein Stroboskop (offen)	
	008-255	Stroboskop	Zunehmende Geschwindigkeit: 008=langsam ~ 255=schnell
3	000-007	Keine Funktion	Kanäle 4 +5+6 sind aktiv
	008-255	Farbfadeeffekt	Zunehmende Geschwindigkeit: 008=sehr langsam ~ 255=schnell
4	000-255	Rot (0-100 %)	Nicht verwendet bei CH3 = 008 ~ 255
5	000-255	Grün (0-100 %)	Nicht verwendet bei CH3 = 008 ~ 255
6	000-255	Blau (0-100 %)	Nicht verwendet bei CH3 = 008 ~ 255

WARTUNG

- Stellen Sie sicher, dass sich keine unbefugten Personen unterhalb des Geräts befinden, während es gewartet wird.
- Schalten Sie das Gerät aus, ziehen Sie den Netzstecker und warten Sie, bis es sich abgekühlt hat.

Während der Wartung sind folgende Punkte ganz besonders zu beachten:

- Sämtliche Schrauben zur Installation und Befestigung jeglicher Teile müssen fest angezogen und rostfrei sein.
- Gehäuse, Befestigungsmaterialien und Aufhängungen (Decke, Balken, abgehängte Decken) dürfen keine Anzeichen von Verformung aufweisen.
- Wenn die Optik sichtbar beschädigt ist (Sprünge oder tiefe Kratzer), dann müssen die entsprechenden Teile ausgetauscht werden.
- Die Netzkabel müssen stets in einwandfreiem Zustand sein und selbst bei kleinsten Beschädigungen erneuert werden.
- Zur Vermeidung von Überhitzung müssen die Ventilatoren (sofern vorhanden) und Lüftungsschlitze monatlich gereinigt werden.
- Die Reinigung der inneren und äußeren optischen Linsen bzw. Spiegel muss in regelmäßigen Abständen zur Beibehaltung einer optimalen Lichtausbeute vorgenommen werden. Die Reinigungsintervalle hängen stark von der Umgebung ab: Feuchte, verrauchte oder besonders verschmutzte Umgebungen führen zu einer größeren Verschmutzung auf den Linsen.
 - Mit einem weichem Tuch und gewöhnlichem Glasreiniger säubern.
 - Alle Teile stets gut abtrocknen.

Achtung: Wir empfehlen dringend, die Reinigung des Geräteinneren nur von qualifiziertem Personal durchführen zu lassen!

TECHNISCHE DATEN

MODELL	LDP-POWERWASH 60TC	LDP-POWERWASH 150TC
Stromversorgung	AC 100-250 V, 50/60 Hz	AC 100-250 V, 50/60 Hz
Leistungsaufnahme (RGB = max.)	Max. 66 Watt (Weiß 100 %)	Max. 170 Watt (Weiß 100 %)
Netz-Eingang/Ausgang		
Belastbarkeit der Verkettung	Max. 10 A (2300 W)	Max. 16 A (3600 W)
Sicherung	Keine vom Benutzer austauschbare Sicherung	Keine vom Benutzer austauschbare Sicherung
DMX-Anschlüsse	Wasserdichtes 3-poliges Kabel Adapterkabel auf 3-poliger XLR Stecker/Buchse im Lieferumfang enthalten	Wasserdichtes 3-poliges Kabel Adapterkabel auf 3-poliger XLR Stecker/Buchse im Lieferumfang enthalten
DMX-Kanalmodi	3/4/4+/6	3/4/4+/6
Lampentyp	60 W RGB COB LED	150 W RGB COB LED
Abstrahlwinkel	120°	60°
Gehäusetemperatur (T_a: 40°C)	Oberfläche: Max. 75°C	Oberfläche: Max. 75°C
Abmessungen H x B x T (mm)	223x202x122 (Zeichnung S12)	326x344x220 (Zeichnung S12)
Gewicht (kg)	3,8	9,5
Batterie für die IR-Fernbedienung	3V Lithium, Modell: CR2025	3V Lithium, Modell: CR2025

Technische Änderungen können auch ohne Vorankündigung vorgenommen werden
 Sie können die neueste Version dieser Bedienungsanleitung von unserer Website
www.briteq-lighting.com herunterladen

MANUAL DE INSTRUCCIONES

Gracias por comprar este producto de Briteq®. Para aprovechar al máximo todas las posibilidades y para su propia seguridad, lea detenidamente este manual de instrucciones antes de comenzar a utilizar la unidad.

CARACTERÍSTICAS

Esta unidad tiene supresión de radio interferencia. Este producto cumple con los requerimientos de las normas actuales, tanto europeas como nacionales a tal respecto. Dicha conformidad ha sido establecida y las declaraciones y documentos pertinentes han sido depositados por el fabricante.

- Potente proyector LED para interiores/exteriores (IP65) equipado con un LED COB RGB (Rojo-Verde-Azul):
 - LDP-COBWASH 60TC: pequeño armazón, equipado con un LED COB de 60W para pequeñas aplicaciones.
 - LDP-COBWASH 150TC: armazón de mayor tamaño, equipado con un LED COB de 150W para aplicaciones mayores.
- Gracias al amplísimo ángulo de haz, este proyector es la solución perfecta para aplicaciones a "distancias cortas", como baños de luz para paredes, pero también es genial para escenarios de conciertos, teatros, discotecas, exposiciones, ...
- Gracias a su fuente puntual RGB (Rojo-Verde-Azul) obtendrá una perfecta mezcla de colores sin sombras, incluso a distancias cortas.
- Excelentes programas incorporados para brindar espectáculos de luces maravillosos continuamente cambiantes.
- Excelente mezcla de color de RGB y una atenuación que baja hasta 0%.
- Funcionamiento totalmente silencioso, gracias al sistema de enfriamiento natural por convección.
- Pantalla LCD alfanumérica con luz de fondo y teclas impermeables para seleccionar las diferentes opciones del menú de configuración.
- Puede funcionar en modo autónomo, maestro/esclavo, o puede seleccionarse por DMX: colores difuminados, colores estáticos / seguimientos automáticos
- Ambos modelos se pueden usar como maestro/esclavo en una línea DMX.
- Control-DMX total con diferentes modos de canales: 3, 4 y 6 canales.
- ¡Se puede usar con el sencillo controlador LEDCON-02 Mk2!
- ¡Mando a distancia IR incluido: sin necesidad de controladores complicados!
- Comportamiento de la lámpara seleccionable: lámpara halógena (lento) o LED (rápido)
- Cuatro curvas de atenuación: lineal, cuadrática, cuadrática inversa, curva en S
- En el caso de fallo DMX podrá elegir entre el modo apagado o el modo congelación.
- Función de bloqueo para evitar modificaciones involuntarias de la configuración.
- Entradas/salidas especiales impermeables: sencillo encadenamiento de varias unidades.
- Entradas/salidas DMX impermeables especiales con cables adaptadores a XLR para una máxima compatibilidad
- Alta eficiencia y bajo consumo energético:
 - LDP-COBWASH 60TC: sólo 68 W máx. a plena potencia (color blanco).
 - LDP-COBWASH 150TC: sólo 195 W máx. a plena potencia (color blanco).
- Robusto soporte multifuncional, diseñado tanto para fijarlo al suelo como para montarlo sobre bastidor.
- Pestañas móviles:
 - LDP-COBWASH 60TC: disponibles como opción
 - LDP-COBWASH 150TC: incluidas y ya instaladas

ANTES DE USAR

- Antes de comenzar a utilizar esta unidad, compruebe si no ha sufrido daños durante el transporte. Si hubiera alguno, no utilice el dispositivo y consulte primero con su distribuidor.
- **Importante:** Este dispositivo salió de nuestra fábrica en perfectas condiciones y bien embalado. Es absolutamente necesario que se obedezcan al pie de la letra las instrucciones y advertencias de seguridad que aparecen en este manual de usuario. Cualquier daño causado por una mala manipulación no estará cubierto por la garantía. El distribuidor no aceptará ninguna responsabilidad por defectos o problemas resultantes causados por no obedecer lo indicado en este manual de usuario.
- Mantenga este folleto en un lugar seguro para futuras consultas. Si vende este equipo, asegúrese de incluir este manual de usuario.

Compruebe el contenido:

Verifique que la caja contenga los elementos siguientes:

- Instrucciones de funcionamiento
- LDP-COBWASH 60TC o LDP-COBWASH 150TC
- Cable de conversión de alimentación (Cableado IP a Schuko, L= 1,8m)
- Cable de conversión de entrada DMX (cableado IP a XLR-macho)
- Cable de conversión de salida DMX (cableado IP a XLR-hembra)

INSTRUCCIONES DE SEGURIDAD:



PRECAUCIÓN: Para reducir el riesgo de descarga eléctrica, no retire la cubierta superior. Dentro no hay componentes que puedan ser reparados por el usuario. Dirija cualquier reparación o mantenimiento solamente a personal cualificado.



El símbolo de relámpago con punta de flecha dentro de un triángulo equilátero advierte al usuario de la presencia de “tensiones peligrosas” no aisladas dentro de la carcasa del producto que pueden ser de una magnitud suficiente como para constituir un riesgo de descarga eléctrica. El signo de admiración dentro de un triángulo equilátero advierte al usuario de la presencia de instrucciones importantes relacionadas con la operación y el mantenimiento (reparación) en la literatura que se entrega junto con el equipo.



Este símbolo significa: sólo para uso en interiores.



Este símbolo significa: lea las instrucciones



Este símbolo determina: la distancia mínima desde los objetos iluminados. La distancia mínima entre la salida de luz y la superficie iluminada debe ser mayor de 1 metro



El dispositivo no es adecuado para el montaje directo sobre superficies normalmente inflamables. (apto solamente para el montaje sobre superficies no combustibles)



PRECAUCIÓN: No mire a las lámparas cuando estén encendidas. Pueden dañar la vista.

- Para proteger el medio ambiente, intente reciclar el material del embalaje en la mayor medida posible.
- Para evitar que se forme condensación en el interior del equipo, permita que la unidad se adapte a la temperatura del entorno cuando se lleve a una habitación cálida después del transporte. La condensación impide a veces que la unidad trabaje a plena capacidad e incluso puede causar averías.
- No coloque objetos metálicos ni derrame líquidos dentro de la unidad. Puede provocar una descarga eléctrica o un mal funcionamiento. Si un objeto extraño se introduce dentro de la unidad, desconecte de inmediato la alimentación eléctrica.
- Coloque el proyector en un lugar bien ventilado, lejos de materiales y/o líquidos inflamables. El proyector debe estar fijo con al menos 50cm de separación de las paredes de su alrededor.
- No cubra ninguna abertura de ventilación ya que esto puede provocar sobrecalentamiento.
- Evite emplearlo en ambientes polvorientos y limpie la unidad con regularidad.
- Mantenga la unidad lejos de los niños.
- Este equipo no debe ser utilizado por personas inexpertas.
- La temperatura ambiente máxima segura es de 40°C. No utilice esta unidad a temperaturas ambiente más altas.
- Asegúrese de que el área que se encuentra bajo el lugar de instalación esté libre de personas no autorizadas durante la subida, bajada y reparación del aparato.
- Deje enfriar el dispositivo unos 10 minutos antes de realizar cualquier mantenimiento o reparación.
- Siempre desenchufe la unidad cuando no se vaya a utilizar durante un período de tiempo prolongado o cuando vaya a realizar labores de mantenimiento o reparación.
- La instalación eléctrica debe realizarla solamente personal cualificado, de acuerdo con la normativa sobre seguridad eléctrica y mecánica de su país.
- Compruebe que la tensión disponible no sea superior a la indicada en la unidad.
- El cable de alimentación debe estar siempre en perfectas condiciones. Apague de inmediato la unidad cuando el cable de alimentación esté aplastado o dañado. Debe ser sustituido por el fabricante, por su representante de servicio técnico o por una persona de cualificación similar para evitar riesgos.
- ¡Nunca permita que el cable de alimentación haga contacto con otros cables!
- Este proyector debe conectarse a tierra para cumplir con las normas de seguridad.
- No conecte la unidad a un dispositivo de atenuación.

- Cuando instale la unidad utilice siempre un cable de seguridad apropiado y certificado.
- Para evitar descargas eléctricas, no abra la cubierta. Dentro no hay componentes que puedan ser reparados por el usuario.
- **Nunca** repare un fusible o puentee el soporte del fusible. ¡**Siempre** sustituya un fusible dañado por otro del mismo tipo y las mismas especificaciones eléctricas!
- En el caso de que haya serios problemas de funcionamiento, deje de usar el aparato y contacte inmediatamente con su distribuidor.
- La carcasa y las lentes deben sustituirse si están visiblemente dañadas.
- Utilice el embalaje original cuando haya que transportar el dispositivo.
- Por razones de seguridad, está prohibido realizar modificaciones no autorizadas a la unidad.

Importante: ¡Nunca mire directamente a la fuente de luz! No use efectos de luz en presencia de personas que padezcan de epilepsia.

DESCRIPCIÓN:

PROYECTOR

Descripciones hechas para el LDP-COBWASH60TC. Todos los puntos son idénticos para el LDP-COBWASH150TC, excepto los indicados.

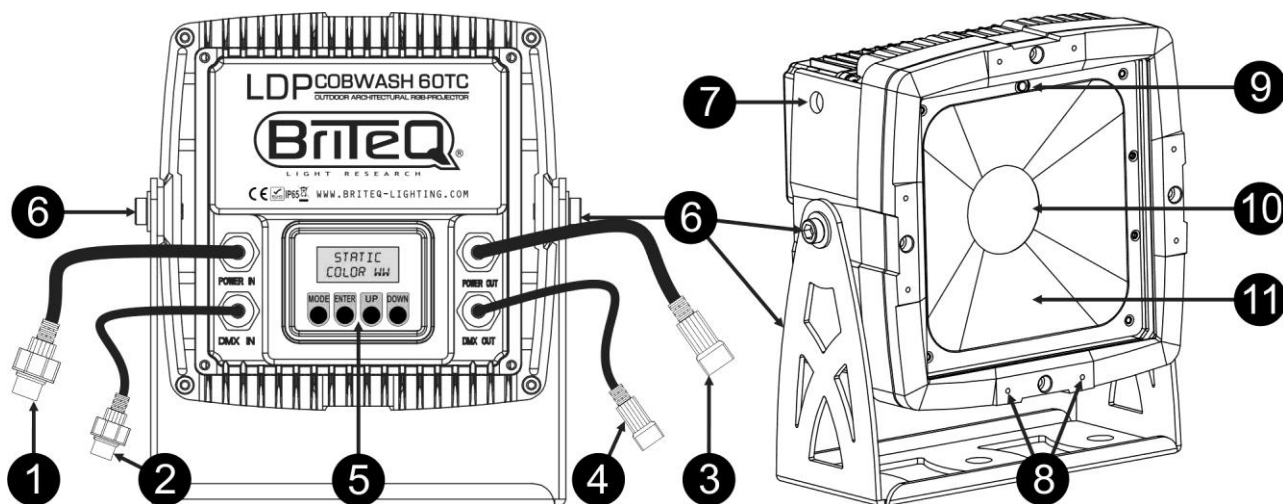

- 1. ENTRADA DE ALIMENTACIÓN:** cable de conexión a la red eléctrica que usa un conector especial IP de 4 pines. Conéctelo al cable de alimentación de salida del proyector anterior en la línea, o use al cable de conversión suministrado para conectarlo directamente a una toma de corriente de la pared.
- 2. ENTRADA DMX:** cable de entrada DMX que usa un conector especial IP de 3 pines. Conéctelo al cable de salida DMX del proyector LDP anterior en la línea o use el cable de conversión suministrado para conectar la unidad a una salida XLR estándar de un proyector o de un controlador DMX.
- 3. SALIDA DE ALIMENTACIÓN:** cable de salida de alimentación que usa un conector especial IP de 4 pines. Conéctelo al cable de alimentación de entrada del siguiente proyector en la línea. Potencia máxima del cable de alimentación: 10A (2300W)
- 4. SALIDA DMX:** cable de salida DMX que usa un conector especial IP de 3 pines. Conéctelo al cable de entrada DMX del siguiente proyector LDP en la línea o use el cable de conversión suministrado para conectar la unidad a una entrada XLR estándar de un proyector o de un controlador DMX.
- 5. PANTALLA Y BOTONES:** Pantalla LCD alfanumérica con luz de fondo y teclas impermeables para seleccionar las diferentes opciones del menú de configuración:
 - **Botón MENU:** se utiliza para navegar por las diferentes opciones del menú o para salir del menú.
 - **Botón DOWN:** (abajo) se utiliza para pasar a la siguiente opción del menú para disminuir el valor del parámetro.
 - **Botón UP:** (arriba) se utiliza para volver a la opción anterior del menú para aumentar el valor del parámetro.
 - **Botón ENTER:** se utiliza para seleccionar una opción del menú o para confirmar el ajuste.
- 6. SOPORTES PARA COLGAR:** con palomillas roscadas o pernos Allen en ambos lados para fijar la unidad. El proyector debe estar fijo a una pared lisa, sobre el suelo o en el techo usando al menos dos tornillos adaptados.

7. **AGUJERO DE SEGURIDAD:** utilizado para fijar un cable de seguridad cuando la unidad está izada, consulte el párrafo "elevación sobre cabeza"
8. **Agujeros para las PESTAÑAS MÓVILES:** se utilizan para colocar las PESTAÑAS MÓVILES opcionales.
 - **LDP-COBWASH 150TC:** no es de aplicación ya que las pestañas móviles vienen instaladas.
9. **RECEPTOR IR:** recibe los comandos procedentes del mando a distancia IR incluido. funciones del mando a distancia: vea más)
10. **LED COB:** luz LED especial de alta potencia, evite mirar directamente a la luz a corta distancia.
11. **CRISTAL ATEMPERADO:** hace que el armazón sea impermeable. Reemplace el cristal inmediatamente si presenta algún arañazo o está roto

MANDO A DISTANCIA IR

Nota: Compruebe que la opción IR-REMOTE en el menú de configuración está activada antes de empezar a usar su mando a distancia.

1. **Botón [BLACKOUT]:** se utiliza para encender/apagar la salida de luz
2. **Botón [COLOR]:** se utiliza para seleccionar uno de los colores estáticos preprogramados del proyector. Primero pulse el botón [COLOR] y a continuación uno de los 10 botones numéricos para seleccionar el color deseado.
3. **Botones de COLOR (numéricos):** Cada botón representa un color.

- **Botón 1:** blanco cálido
- **Botón 2:** blanco frío
- **Botón 3:** rojo
- **Botón 4:** naranja
- **Botón 5:** amarillo
- **Botón 6:** verde
- **Botón 7:** turquesa
- **Botón 8:** azul
- **Botón 9:** púrpura
- **Botón 0:** color personalizado (guardado previamente en la memoria)

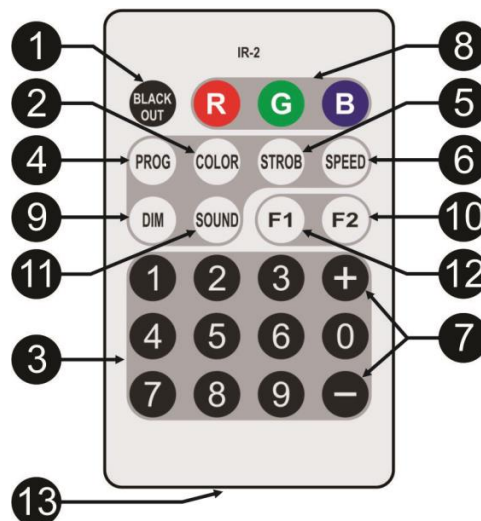

4. **Botón [PROG]:** Se utiliza para seleccionar uno de los programas de efectos. Con cada pulsación irá al siguiente efecto:
 - **1 pulsación:** Cambio de color de 7 colores seleccionado
 - **2 pulsaciones:** Cambio de color de 3 colores seleccionado
 - **3 pulsaciones:** efecto de atenuación de color seleccionado
5. **Botón [STROB]:** se utiliza para activar/desactivar la función estroboscópica. Primero pulse el botón [STROB] y a continuación use los botones +/- (7) para ajustar la velocidad del destello.

Observación: trabaja sobre los programas de efectos.
6. **Botón [SPEED]:** se utiliza para ajustar la velocidad de los programas de efectos. Primero pulse el botón [SPEED] y a continuación use los botones +/- (7) para ajustar la velocidad del programa.
7. **Botones ±:** se utilizan para aumentar/disminuir el valor de la función seleccionada.
8. **Botones de AJUSTE PERSONALIZADO:** pulse uno de estos botones para seleccionar el color personalizado estático y ajustar uno de sus componentes de color:
 - **Pulse el botón R:** y a continuación use los botones +/- (7) para ajustar el componente rojo en el color personalizado.
 - **Pulse el botón G:** y a continuación use los botones +/- (7) para ajustar el componente verde en el color personalizado.
 - **Pulse el botón B:** y a continuación use los botones +/- (7) para ajustar el componente azul en el color personalizado.
9. **Botón [DIM]:** y a continuación use los botones ± (7) para ajustar el CONTROL DE INTENSIDAD GENERAL.
10. **Botón F2:** Se utiliza para cambiar el proyector a modo DMX y establecer las direcciones DMX de modo remoto. A continuación tiene un ejemplo para asignar la dirección DMX "437"
 - **Pulse el botón S:** la luz cambia a rojo.
 - **Pulse el botón del 1º número (3):** en este caso el botón "4", y la luz cambia a verde.
 - **Pulse el botón del 2º número (3):** en este caso el botón "3", y la luz cambia a azul.
 - **Pulse el botón del 3º número (3):** en este caso el botón "7", la luz parpadea 2 veces indicando que la nueva dirección DMX ha sido aceptada.
11. **Botón [SOUND]:** se utiliza para iniciar los programas activados por sonido

12. Botón F1: sin utilidad en este proyector

13. Compartimiento de las batería: para una pila-botón CR2025 de 3 V (suministrada).

MONTAJE EN ALTURA (SOBRE LA CABEZA)

- **Importante:** La instalación debe efectuarla solamente personal de servicio cualificado. Una instalación no adecuada puede dar como resultado lesiones serias y/o daños a la propiedad. ¡Colocar el dispositivo sobre un montaje en altura requiere una gran experiencia! Deben respetarse los límites de carga de trabajo, utilizarse materiales de instalación certificados, el dispositivo instalado debe inspeccionarse con regularidad por motivos de seguridad.
- Asegúrese de que el área que se encuentra bajo el lugar de instalación esté libre de personas no autorizadas durante la subida, bajada y reparación del aparato.
- Coloque el proyector en un lugar bien ventilado, lejos de materiales y/o líquidos inflamables. El proyector debe estar fijo **con al menos 50cm** de separación de las paredes de su alrededor.
- El dispositivo debe instalarse fuera del alcance de las personas y fuera de las áreas donde las personas puedan pasar o permanezcan sentadas.
- Antes de subir el proyector para su colocación, asegúrese de que el área de instalación pueda sostener una carga puntual mínima de 10 veces el peso del dispositivo.
- Cuando instale la unidad, utilice siempre un cable de elevación certificado que pueda sostener 12 veces el peso del dispositivo. Esta segunda fijación de seguridad debe instalarse de forma que ninguna parte de la instalación pueda caer más de 20 cm si la fijación principal falla.
- El dispositivo debe fijarse bien, ¡un montaje que permita el balanceo es peligroso y no debe considerarse!
- No cubra ninguna abertura de ventilación ya que esto puede provocar sobrecalentamiento.
- El operador tiene que estar seguro de que las instalaciones técnicas de la máquina y las relacionadas con la seguridad son aprobadas por un experto antes de utilizarlas por primera vez. Las instalaciones deben inspeccionarse anualmente por una persona con experiencia para asegurarse de que la seguridad es óptima.



INSTALACIÓN ELÉCTRICA + DIRECCIONAMIENTO

⚠ Importante: La instalación eléctrica debe realizarla solamente personal cualificado, de acuerdo con la normativa sobre seguridad eléctrica y mecánica de su país.

Modo Maestro/esclavo:

Conecte los proyectores entre sí como se muestra en el dibujo. Por favor, consulte el párrafo “MENU DE CONFIGURACIÓN” para configurar la unidad maestra. También puede activar el mando a distancia IR en la unidad maestra y usar el mando incluido. Todas las unidades esclavas deben de estar en modo SLAVE. Puede tener tantas unidades esclavas como desee con la condición que el consumo eléctrico no supere los 10A (2300W).

¡IMPORTANTE: Asegúrese de que no hay ningún controlador DMX conectado, ¡esto provocará un comportamiento inesperado de los proyectores!

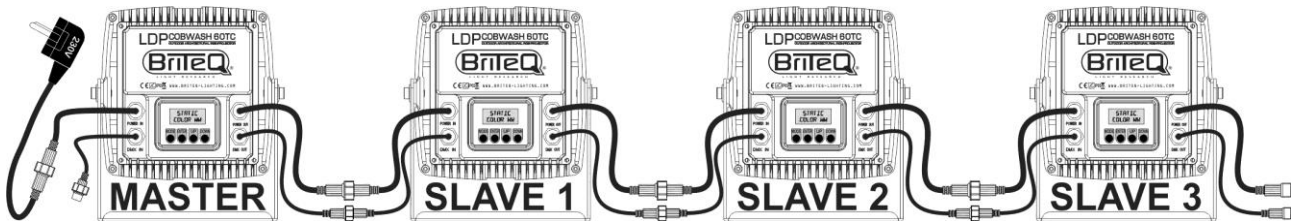

Instalación eléctrica para dos o más unidades en modo DMX:

- El protocolo DMX es una señal de alta velocidad ampliamente utilizada para controlar equipamiento de iluminación inteligente. Necesitará “encadenar” su controlador DMX y todas las unidades conectadas.
- Utilice el cable de conversión de entrada DMX suministrado (cableado IP a XLR-macho) para conectar la primera unidad de la línea al controlador.
- Distribución de pines para el XLR-3: Pin1 = TIERRA ~ Pin2 = Señal Negativa (-) ~ Pin3 = Señal Positiva (+)
- Para evitar un comportamiento extraño de los efectos de luces debido a interferencias, debe utilizar una resistencia terminal de 90Ω a 120Ω al final de la cadena. Nunca utilice cables divisores en Y, ¡esto simplemente no funcionará!
- Si un proyector va seguido en la línea por una unidad con entrada DMX con conector XLR de 3 pines, use el cable de conversión de salida DMX suministrado (cableado IP a XLR-hembra) para hacer la conexión.
- Asegúrese de que todas las unidades estén conectadas a la red eléctrica.
- Cada unidad de la cadena necesita tener su propia dirección de inicio, para que sepa qué comandos del controlador son los que debe decodificar. En la sección siguiente aprenderá cómo configurar las direcciones DMX.

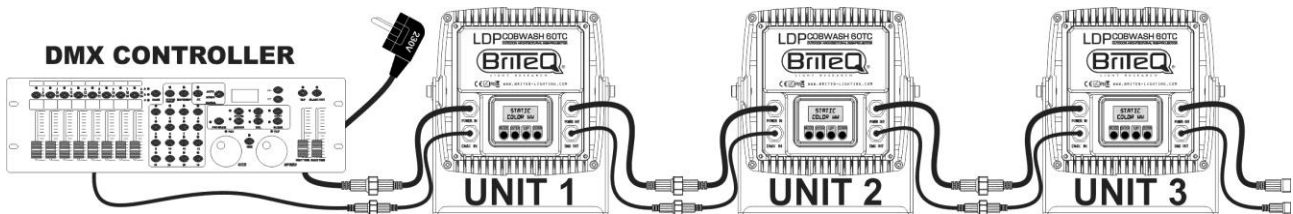
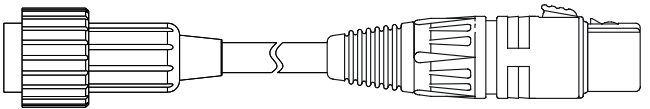
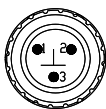
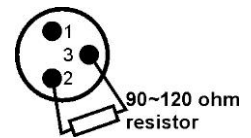
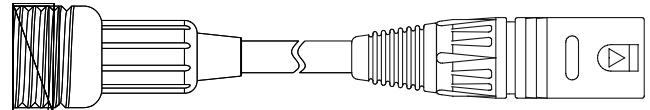
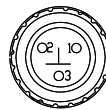

CÓMO CONFIGURARLO:

Todos los puntos siguientes son idénticos para ambos modelos, excepto los mensajes en pantalla: las presentaciones se muestran en el lado izquierdo.

- Para seleccionar cualquiera de las funciones, pulse el botón MODE varias veces hasta que la función que desea aparezca en la pantalla, o utilice los botones DOWN y UP para desplazarse por el menú.
- Seleccione la función con el botón ENTER.
- Use los botones DOWN y UP para cambiar el valor.
- Una vez haya seleccionado el valor deseado, pulse el botón ENTER para confirmar.

LDP-COBWASH 60TC

LDP-COBWASH 150TC

SETUP MENU

DMX ADDR XXX(YYY)	DMX MODE: XXCH ADDRESS: XXX-YYY
CH.MODE CH: XX	CHANNEL MODE CH: XX
S L A V E M O D E	S L A V E M O D E
W.REMOTE ON	IR-REMOTE ACTIVE
EFF NAME SPXX FX	EFF: XXXXXXXXXXXX SPEEDXX FLASHXX
STATIC COLOR WW	STATIC MODE WARM WHITE
MASTER XXX (YYY)	MASTER DIM XXX (YYY PCT)
WHITEBAL R XXX	SET WHITE BAL. RXXX GXXX BXXX
DIMCURVE LINEAR	DIMMER CURVE LINEAR
BEHAVIOR HALOGEN	LAMP BEHAVIOR HALOGEN
LOCKING ON	LOCK MENU LOCKED
NO DMX FREEZE	NO DMX BEHAVIOR FREEZE
DEFAULT FACTORY	DEFAULT SETTING FACTORY
FIRMWARE VX.XX	FIRMWARE VX.XX

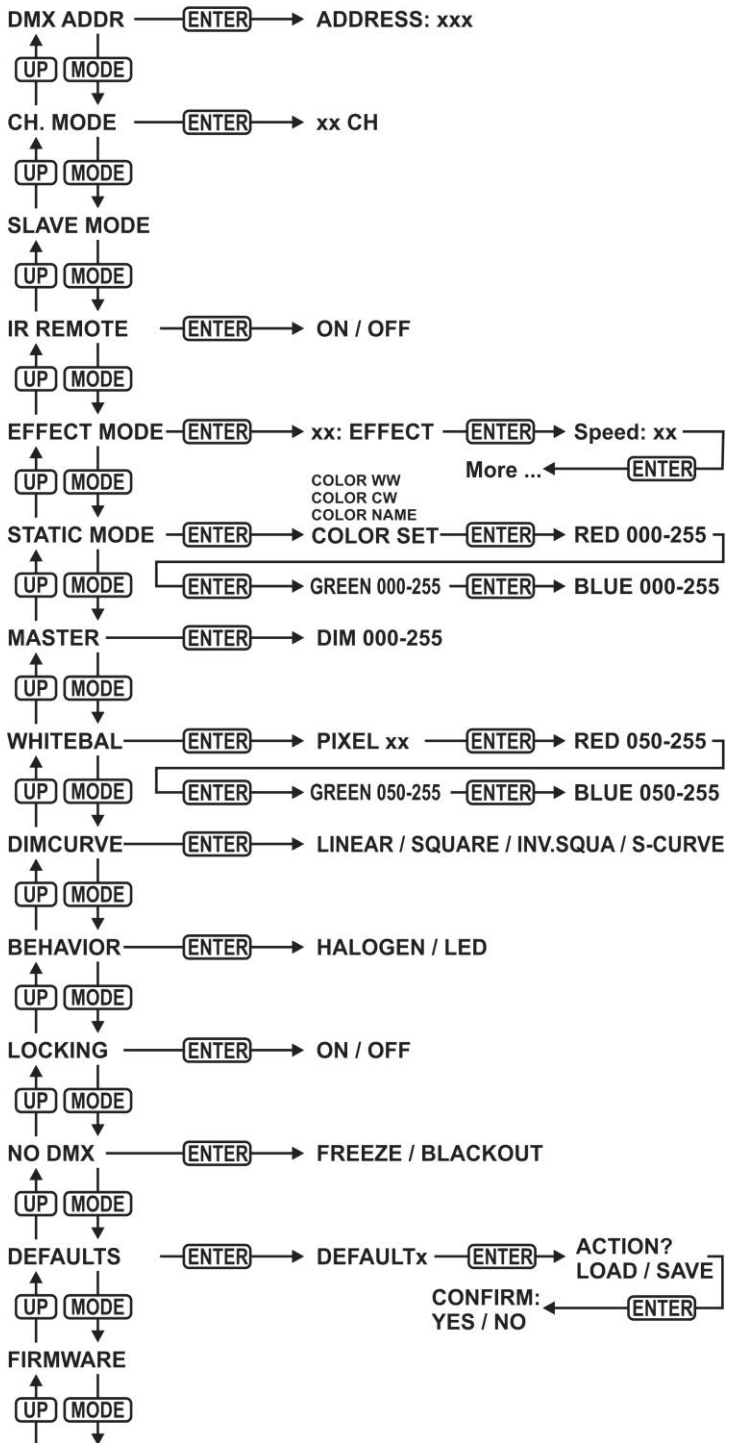

DMX ADDR (DIRECCIÓN DMX)

Se utiliza para establecer la dirección DMX deseada.

- Pulse el botón MODE varias veces hasta que la función deseada aparezca en la pantalla.
- Pulse el botón ENTER: ahora podrá cambiar los valores
- Utilice los botones DOWN y UP para seleccionar la dirección DMX512 deseada. También aparecerá la última dirección DMX ocupada: esto facilita establecer la dirección de la unidad siguiente en la cadena.
- Una vez que se muestre en la pantalla la dirección correcta, presione el botón ENTER para guardarla.

Nota: en los mandos a distancia compatibles RDM también podrá ajustar esta opción de modo remoto.

CH. MODE (MODO DE CANALES)

Se utiliza para establecer el modo de canales deseados.

- Pulse el botón MODE varias veces hasta que la función deseada aparezca en la pantalla.
- Pulse el botón ENTER: ahora podrá cambiar los valores
- Utilice los botones DOWN y UP para seleccionar el modo deseado:
 - **CH:03** R, G y B (Rojo, Verde y Azul) se pueden ajustar por separado, sin atenuación maestra.
 - **CH:04** R, G y B se pueden ajustar por separado, con efecto estroboscópico combinado + atenuación maestra en el CH4.
 - **CH:04+** R, G y B se pueden ajustar por separado, con atenuación maestra en el CH4. (sin estrobo)
 - **CH:06** R, G y B se pueden ajustar por separado, con atenuación maestra, efecto estrobo y canales de atenuación del color.
- Una vez que la opción correcta aparece en la pantalla, pulse el botón ENTER para guardarla.

Observación: en los mandos a distancia compatibles RDM también podrá ajustar esta opción de modo remoto.

SLAVE MODE (MODO ESCLAVO)

Se usa para configurar el proyector como esclavo en una configuración maestro/esclavo.

- Pulse el botón MODE hasta que aparezca en pantalla SLAVE MODE.

MANDO A DISTANCIA IR

Se utiliza para activar/desactivar el funcionamiento del mando a distancia.

- Pulse el botón MODE varias veces hasta que la función deseada aparezca en la pantalla.
- Pulse el botón ENTER: ahora podrá cambiar los valores
- Utilice los botones DOWN y UP para seleccionar el modo deseado:
 - **OFF** La unidad no acepta comandos del mando a distancia suministrado.
 - **ON** La unidad se puede controlar con el mando a distancia suministrado.
- Una vez que la opción correcta aparece en la pantalla, pulse el botón ENTER para guardarla.

EFFECT MODE (MODO DE EFECTOS)

Se utiliza para establecer el modo de efectos deseado mientras se usa como unidad maestra.

- Pulse el botón MODE varias veces hasta que la función deseada aparezca en la pantalla.
- Pulse el botón ENTER: ahora podrá cambiar los valores
- Utilice los botones DOWN y UP para seleccionar el modo deseado:
 - **COL.CH7** (COLOR CHANGE 7) los 7 colores cambian automáticamente sin atenuación.
 - **COL.CH3** (COLOR CHANGE 3) rojo, verde y azul cambian automáticamente sin atenuación.
 - **COL.FADE** (COLOR FADE) los colores cambian con un agradable efecto de atenuación.
- Una vez que la opción correcta aparece en la pantalla, pulse el botón ENTER para guardarla.
- Use los botones DOWN y UP para seleccionar la **velocidad de ejecución** deseada desde 01 (muy lento) a 99 (rápido).
- Una vez que el valor correcto aparece en la pantalla, pulse el botón ENTER para guardarlo.
- Use los botones DOWN y UP para seleccionar la **velocidad del efecto estroboscópico** deseada desde 00 (sin estrobo) a 99 (rápido).
- Una vez que el valor correcto aparece en la pantalla, pulse el botón ENTER para guardarlo.

STATIC COLOR MODE (MODO COLOR ESTÁTICO)

Se utiliza para establecer color estático deseado mientras se usa como unidad maestra: 9 colores preestablecidos + 1 color personalizable.

- Pulse el botón MODE varias veces hasta que la función deseada aparezca en la pantalla.

- Pulse el botón ENTER: ahora podrá cambiar los valores
- Utilice los botones DOWN y UP para seleccionar el color deseado:
 - **COLOR WW** Blanco cálido 3200K
 - **COLOR CW** Blanco frío 5600K
 - **RED**
 - **ORANGE**
 - **YELLOW**
 - **GREEN**
 - **CYAN**
 - **BLUE**
 - **PURPLE**
 - **COLOR SET** este es un color que puede ser selecciona por el usuario.

Siga estos pasos:

- Pulse el botón ENTER: la pantalla le muestra el valor (000-255) para el ROJO. (cámbielo con los botones +/-)
- Pulse el botón ENTER: la pantalla le muestra el valor (000-255) para el VERDE. (cámbielo con los botones +/-)
- Pulse el botón ENTER: la pantalla le muestra el valor (000-255) para el AZUL. (cámbielo con los botones +/-)
- Repita estos pasos hasta que tenga los valores deseados. El ajuste se guardará automáticamente.

MASTER DIM (ATENUACIÓN MAESTRA)

Se utiliza para establecer la atenuación maestra mientras se use como unidad maestra.

- Pulse el botón MODE varias veces hasta que la función deseada aparezca en la pantalla.
- Pulse el botón ENTER: ahora podrá cambiar los valores
- Utilice los botones DOWN y UP para seleccionar el nivel deseado para la atenuación maestra. (fíjese que el último color estático seleccionado se usará para establecer el valor)
- Una vez tenga el nivel deseado, pulse el botón ENTER para guardarlo.

Nota: Los ajustes de esta opción NO tienen efecto cuando el proyector es usado como unidad ESCLAVA o esté en modo DMX.

WHITE BALANCE (BALANCE DE BLANCOS)

Se utiliza para ajustar el balance de blancos para igualar los colores de varios proyectores.

- Pulse el botón MODE varias veces hasta que la función deseada aparezca en la pantalla.
- Pulse el botón ENTER: la pantalla le muestra el valor (050-255) para el ROJO. (cámbielo con los botones +/-)
- Pulse el botón ENTER: la pantalla le muestra el valor (050-255) para el VERDE. (cámbielo con los botones +/-)
- Pulse el botón ENTER: la pantalla le muestra el valor (050-255) para el AZUL. (cámbielo con los botones +/-)
- Repita estos pasos hasta que tenga los valores deseados. El ajuste se guardará automáticamente.

Nota: el ajuste de esta opción afecta a toda la configuración del color, colores estáticos y colores controlados por DMX.

DIMMER CURVE (CURVA DEL ATENUADOR)

Se utiliza para establecer la curva de atenuación del atenuador maestro.

- Pulse el botón MODE varias veces hasta que la función deseada aparezca en la pantalla.
- Pulse el botón ENTER: ahora podrá cambiar los valores
- Utilice los botones DOWN y UP para seleccionar la curva deseada:

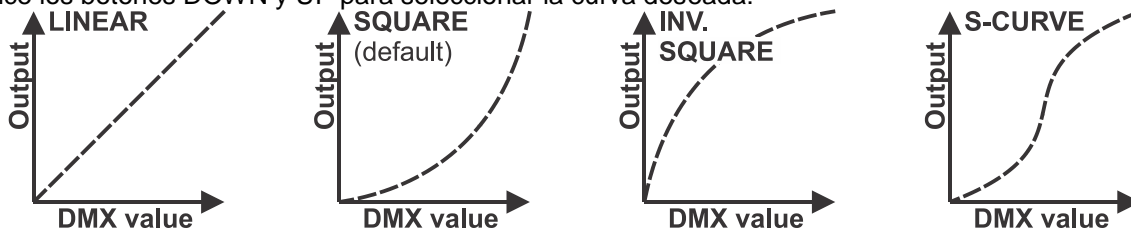

- Una vez tenga la curva desead, pulse el botón ENTER para guardarla.

LAMP BEHAVIOR (COMPORTAMIENTO DE LA LÁMPARA)

Se utiliza para seleccionar el tiempo de reacción del proyector.

- Pulse el botón MODE varias veces hasta que la función deseada aparezca en la pantalla.
- Pulse el botón ENTER: ahora podrá cambiar los valores
- Utilice los botones DOWN y UP para seleccionar el modo deseado:
 - **LED** El proyector seguirá las instrucciones instantáneamente, sin retardo.
 - **HALOGEN** El proyector imita el comportamiento de una luz halógena (tiempo de reacción más lento).
- Una vez que la opción correcta aparece en la pantalla, pulse el botón ENTER para guardarla.

LOCKING MODE (MODO BLOQUEO)

Se utiliza para bloquear el menú de configuración y evitar modificaciones no deseadas de los parámetros.

- Pulse el botón MODE varias veces hasta que la función deseada aparezca en la pantalla.
- Pulse el botón ENTER: ahora podrá cambiar los valores
- Utilice los botones DOWN y UP para seleccionar el modo deseado:
 - **OFF** El menú de configuración se puede usar en cualquier momento.
 - **ON** Transcurrido un breve instante el menú de configuración se bloquea automáticamente y en la pantalla aparece "LOCKED *****".
Desbloquee la pantalla pulsando los botones en el orden siguiente: **UP, DOWN, UP, DOWN, ENTER.**
- Una vez que la opción correcta aparece en la pantalla, pulse el botón ENTER para guardarla.

NO DMX BEHAVIOUR (COMPORTAMIENTO SIN DMX)

Se utiliza para establecer la reacción del proyector cuando la señal DMX desaparece repentinamente.

- Pulse el botón MODE varias veces hasta que la función deseada aparezca en la pantalla.
- Pulse el botón ENTER: ahora podrá cambiar los valores
- Utilice los botones DOWN y UP para seleccionar el modo deseado:
 - **BLACKOUT** la salida se queda en negro mientras no se detecte DMX.
 - **FREEZE** la señal basada en la última señal DMX válida se mantiene en el proyector.
- Una vez que la opción correcta aparece en la pantalla, pulse el botón ENTER para guardarla.

Nota: Tan pronto como la entrada vuelva a detectar una señal DMX, los modos BLACKOUT o FREEZE se anulan.

DEFAULT SETTINGS (AJUSTE DE FÁBRICA)

Esta es su salida de emergencia si ha encontrado verdaderos problemas con los ajustes: simplemente restaura los valores de fábrica.

También se puede guardar/cargar la configuración de 2 usuarios.

- Pulse el botón MODE varias veces hasta que la función deseada aparezca en la pantalla.
- Pulse el botón ENTER: ahora podrá cambiar los valores
- Utilice los botones DOWN y UP para seleccionar la configuración deseada:
 - **FACTORY**
 - **USER1**
 - **USER2**
- Pulse el botón ENTER:
 - Seleccionó **FACTORY** (fábrica): la pantalla muestra "LOAD"
 - Pulse el botón ENTER, la pantalla comienza "CONFIRM?".
 - Utilice los botones DOWN y UP para seleccionar Yes/No.
 - Presione el botón ENTER para confirmar.
 - Seleccionó **USER1/USER2** : la pantalla muestra "ACTION?"
 - Utilice los botones DOWN y UP para seleccionar LOAD/SAVE.
 - Pulse el botón ENTER para confirmar: la pantalla muestra "CONFIRM?"
 - Utilice los botones DOWN y UP para seleccionar Yes/No.
 - Presione el botón ENTER para confirmar.
 - Seleccionó **SAVE**: los ajustes actuales del menú de configuración se guardan en la memoria.
 - Seleccionó **LOAD**: Se cargará la configuración previamente guardada.

VERSIÓN DE FIRMWARE

Se utiliza para ver la versión actual del software de la unidad.

- Pulse el botón MODE hasta que aparezca en pantalla FIRMWARE.

El firmware de esta unidad se puede actualizar usando una herramienta especial de actualización con el sistema operativo Windows®. (disponible por separado desde Briteq).

Cada vez que encienda un proyector, la pantalla de la unidad muestra "UPDATE Wait": mientras este mensaje se encuentre en la pantalla podrá ejecutar y usar nuestra herramienta especial de actualización. Puede encontrar más información al respecto en el manual del usuario de la herramienta de actualización y/o en nuestro sitio Web: www.briteq-lighting.com

FUNCIONES RDM/INSTALACIÓN REMOTA

RDM significa "Gestión Remota del Dispositivo". Este proyector funciona con un pequeño conjunto de funciones RDM, lo que indica que puede configurar una comunicación bidireccional con un controlador DMX compatible con RDM. Algunas de las funciones se explican brevemente abajo; otras se añadirán en el futuro.

- El controlador DMX envía un "comando de descubrimiento"; todos los dispositivos RDM responden y envían su ID de dispositivo única.
- El controlador DMX solicita a cada dispositivo RDM algunos datos básicos de forma que sabe qué dispositivos están conectados. El proyector responderá:
 - **Nombre del dispositivo:** el nombre real de la unidad
 - **Fabricante:** Briteq®
 - **Categoría:** Potenciómetro LED
 - **Firmware:** x.x.x.x (versión de firmware del proyector)
 - **Dirección DMX:** xxx (la dirección de inicio DMX actual del proyector)
 - **Huella DMX:** xx (número de canales DMX usados por el proyector)
 - **Personalidad:** xx (personalidad actual [o modo de funcionamiento DMX] usado por los proyectores)
- El controlador DMX puede enviar ciertos comandos a cada dispositivo RDM que permiten la configuración remota de las unidades. Gracias a esto los proyectores se pueden configurar de modo remoto.

Las siguiente funciones pueden gestionarse de forma remota:

¡Ya no necesita coger una escalera y configurar todas las unidades una a una!

- **DIRECCIÓN DE INICIO DMX:** Se puede fijar de forma remota la dirección de inicio de 001 a xxx.
- **PERSONALIDAD:** Se puede fijar de forma remota el modo de funcionamiento DMX (cuadro DMX).

Estas 2 funciones permiten preparar una conexión completa DMX de todos los proyectores en el controlador DMX y enviar estos datos a todos los proyectores a la vez. Posteriormente se añadirán más funciones.

INSTRUCCIONES DE FUNCIONAMIENTO

Nota: Cada vez que encienda un proyector, la pantalla de la unidad muestra "UPDATE WAIT": Este mensaje le informa que si usted desea actualizar el firmware, debe hacerlo mientras aparezca este mensaje en la pantalla. En un uso normal puede ignorar completamente este mensaje.

A. 1 unidad independiente:

- Simplemente conecte el proyector a la alimentación.
- Seleccione la opción del menú "MASTER" para configurar la salida de luz deseada.
- Consulte el capítulo CÓMO CONFIGURARLO para aprender a configurar las otras opciones del menú.

B. Dos o más unidades en configuración maestro/esclavo:

- Conecte todas las unidades entre sí. Consulte el capítulo "instalación eléctrica" para aprender cómo hacerlo.
- Seleccione la opción del menú "MASTER" para configurar la salida de luz que desee en el proyector maestro (primer proyector en la cadena DMX)
- Configure todos los demás proyectores en modo SLAVE
- Ahora los proyectores seguirán la configuración del proyector maestro, de forma que funcionarán sincronizados.

C. Controlado por un controlador universal DMX:

- Conecte todas las unidades entre sí. Consulte el capítulo “Instalación eléctrica para dos o más unidades en modo DMX” para aprender cómo hacerlo (¡no olvide direccionar correctamente todas las unidades!).
- Conecte todas las unidades a la alimentación y encienda el controlador DMX. Como cada unidad tiene su propia dirección DMX, puede controlarlas individualmente. Recuerde que cada unidad utiliza 1, o 2 canales DMX, dependiendo del modo DMX que haya seleccionado en el menú. Vea a continuación las diferentes tablas DMX:

Modo 3 canales DMX: RGB

Canal:	Valor:	Función:	Comentarios
1	000-255	Rojo (0-100%)	
2	000-255	Verde (0-100%)	
3	000-255	Azul (0-100%)	

Modo 4 canales DMX: RGB + ATENUADOR MAESTRO/ESTROSCOPIO

Nota: Este modo se puede usar con LEDCON-02 Mk2

Canal:	Valor:	Función:	Comentarios
1	000-255	Rojo (0-100%)	
2	000-255	Verde (0-100%)	
3	000-255	Azul (0-100%)	
4	000-200	Atenuador maestro	000=0% ~ 200=100% (totalmente abierto)
	201-247	Estrobo	Velocidad en aumento: 201=lenta ~ 247=rápida
	248-255	Atenuador maestro @ 100%	El atenuador maestro está completamente abierto

Modo 4+ canales DMX: RGB + ATENUADOR MAESTRO (SIN ESTROBO)

Canal:	Valor:	Función:	Comentarios
1	000-255	Rojo (0-100%)	
2	000-255	Verde (0-100%)	
3	000-255	Azul (0-100%)	
4	000-255	Atenuador maestro	000=0% ~ 255=100% (totalmente abierto)

Modo DMX de 6 canales: todos los píxeles funcionando juntos en RGB + TENUADOR MASTER + ESTROBO

Canal:	Valor:	Función:	Comentarios
1	000-255	Atenuador maestro (0-100%)	
2	000-007	Sin estrobo (abierto)	
	008-255	Estrobo	Velocidad en aumento: 008=lenta ~ 255=rápida
3	000-007	Sin función	Los canales 4+5+6 están activos
	008-255	Efecto de atenuación del color	Velocidad en aumento: 008= muy lento ~ 255=rápido
4	000-255	Rojo (0-100%)	No se usa si el CH3= 008 ~ 255
5	000-255	Verde (0-100%)	No se usa si el CH3= 008 ~ 255
6	000-255	Azul (0-100%)	No se usa si el CH3= 008 ~ 255

MANTENIMIENTO

- Asegúrese de que el área debajo del lugar de instalación esté libre de personas no autorizadas cuando realice mantenimiento/repaciones.
- Apague la unidad, desenchufe el cable de alimentación y espere hasta que se enfríe.

Durante la inspección deben revisarse los puntos siguientes:

- Todos los tornillos utilizados para la instalación del dispositivo y cualquiera de sus componentes deben estar bien apretados y no pueden tener corrosión.
- Las carcasas, fijaciones y puntos de instalación (techo, refuerzos, suspensiones) deben estar totalmente libres de cualquier deformación.
- Cuando una lente óptica está visiblemente dañada debido a grietas o arañazos profundos, debe ser sustituida.
- Los cables de alimentación deben estar en condiciones impecables y deben sustituirse inmediatamente incluso si se detecta un problema pequeño.
- Para proteger el dispositivo contra el sobrecalentamiento, los ventiladores de enfriamiento (si hay alguno) y las aberturas de ventilación deben limpiarse mensualmente.
- La limpieza de las lentes ópticas y/o espejos internos y externos debe efectuarse periódicamente para optimizar la salida de la luz. La frecuencia de limpieza depende del entorno en el que opera el proyector; ambientes húmedos, con humo o especialmente sucios pueden provocar una mayor acumulación de suciedad en los componentes ópticos de la unidad.
 - Límpielos con un paño suave utilizando productos normales para la limpieza del vidrio.
 - Siempre seque cuidadosamente las piezas.

Atención: ¡Recomendamos encarecidamente que la limpieza interna sea realizada por técnicos cualificados!

ESPECIFICACIONES

MODELO	LDP-POWERWASH 60TC	LDP-POWERWASH 150TC
Fuente de Alimentación	CA 100-250V, 50/60Hz	CA 100-250V, 50/60Hz
Consumo de potencia (RGB = máx.)	66 W máx. (blanco 100%)	170 W máx. (blanco 100%)
Capacidad de encadenamiento de alimentación entrada/salida	10 A máx. (2300 W)	16 A máx. (3600 W)
Fusible	fusible no sustituible por el usuario	fusible no sustituible por el usuario
Conexiones DMX	Cable de 3 pines impermeable Incluidos cables de conversión a XLR de 3 pines macho/hembra	Cable de 3 pines impermeable Incluidos cables de conversión a XLR de 3 pines macho/hembra
Modo de canal DMX	3/4/4+/6	3/4/4+/6
Tipo de bombilla	LED COB Rojo-Verde-Azul de 60 W	LED COB Rojo-Verde-Azul de 150 W
Ángulo del haz:	120°	60°
Temperatura de la carcasa (T _a : 40°C)	Superficie: 75°C máx.	Superficie: 75°C máx.
Dimensiones Al x An x Prof (mm)	223x202x122 (ver dibujo p12)	326x344x220 (ver dibujo p12)
Peso (kg)	3,8	9,5
Batería para el mando a distancia	Pila-botón 3 V de litio, modelo: CR2025	Pila-botón 3 V de litio, modelo: CR2025

La información podría modificarse sin aviso previo
 Puede descargar la última versión de este manual de usuario en nuestro sitio Web:
www.briteq-lighting.com



MAILING LIST

EN: Subscribe today to our mailing list for the latest product news!

FR: Inscrivez-vous à notre liste de distribution si vous souhaitez suivre l'actualité de nos produits!

NL: Abonneer je vandaag nog op onze mailinglijst en ontvang ons laatste product nieuws!

DE: Abonnieren Sie unseren Newsletter und erhalten Sie aktuelle Produktinformationen!

ES: Suscribete hoy a nuestra lista de correo para recibir las últimas noticias!

WWW.BRITEQ-LIGHTING.COM

Copyright © 2016 by BEGLEC NV

't Hofveld 2C ~ B1702 Groot-Bijgaarden ~ Belgium

Reproduction or publication of the content in any manner, without express permission of the publisher, is prohibited.