

NL

GEBRUIKSAANWIJZING

GB

OPERATING INSTRUCTIONS



Power tool driven hoist

PHEL

0,25t-1,0t

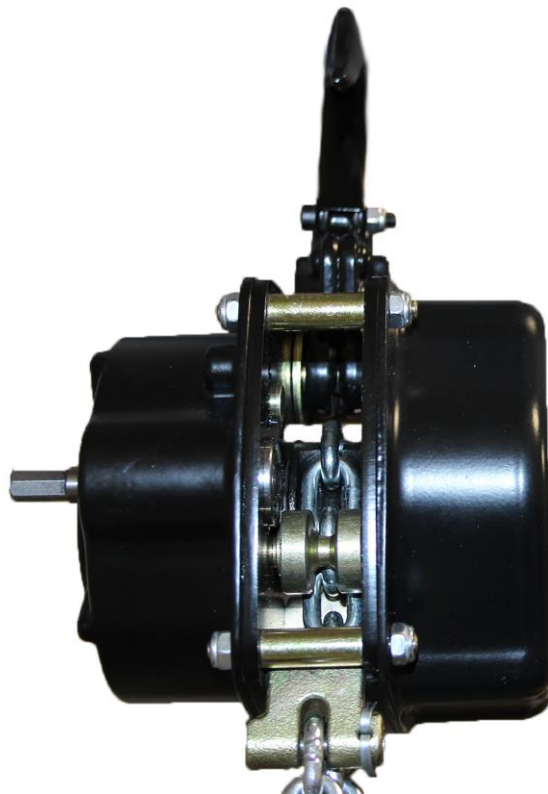

N.B.: Eigenaar en gebruiker moeten deze instructies voor gebruik van de handtakel lezen en begrijpen.

NOTE: Owner and operator must read and understand this instruction manual before using the hand hoist.













NL**INHOUD**

	BIJZONDERE VEILIGHEIDSINSTRUCTIES	3
I	Algemeen	4
II	Belangrijke opmerkingen	4
III	Bijzondere veiligheidsinstructies	4
IV	Montage instructies voor de ingebruikneming	5
A	Voor ingebruikneming	5
B	Installatie en controle voor elk gebruik	5
V	Bediening	5
VI	Inspectie en onderhoud	5
	Ketting en haken	6
VII	Specificatie	7
	Onderdelenlijst	13
	CE-verklaring	14

GB**CONTENTS**

	SAFETY INSTRUCTIONS	8
I	General	9
II	Important notes	9
III	Safety instructions	9
IV	Assembly instruction prior to initial operation	10
A	Before Initiation	10
B	Installation and inspection before each application	10
V	Operation	10
VI	Inspection, repair and maintenance	10
	Chains and hooks	11
VII	Specification	12
	Spare parts	13
	CE-declaration	14

BIJZONDERE VEILIGHEIDSINSTRUCTIES

				
<p>1. Voor de ingebruikname, de gebruiksaanwijzing lezen.</p>	<p>2. NOOIT meer dan de nominale last hijsen.</p>	<p>3. NOOIT last over personen hijsen.</p>	<p>4. NOOIT de ketting over een scherpe kant trekken.</p>	<p>5. NOOIT met een beschadigd handtakel werken.</p>
				
<p>6. NOOIT personen hijsen of transporteren.</p>	<p>7. NOOIT de takel laten vallen of met de takel gooien.</p>	<p>8. NOOIT de lastketting voor het aanslaan gebruiken.</p>	<p>9. NOOIT tot aan het einde van de ketting hijsen of zakken.</p>	<p>10. NOOIT de last met de haakpunt aanslaan.</p>
				
<p>11. NOOIT met verdraaide of beschadigde ketting werken.</p>	<p>12. NOOIT zonder veiligheidsclip op de haak werken.</p>	<p>13. NOOIT de waarschuwingsinstructies verwijderen.</p>		

I. Algemeen

ELLER® PHEL takels dienen voor het hijsen van lasten.

II. Belangrijke opmerkingen

1. De gebruiker van de handtakel moet voor gebruik de gebruiksaanwijzing lezen en begrijpen.
2. De gebruiker moet deskundig zijn onderricht.
3. De takel onder last nooit onbeheerd laten!
4. Veilige werklast vermeld op het typeplaatje nooit overschrijden.
5. Hijsketting niet over scherpe kanten trekken.
6. Nooit met de takel mensen transporteren of lasten over mensen hijsen.
7. Bedien het takel enkel met accutolmachines met een maximale aantal toeren van 2500r/min
8. Het toestel moet minimaal eenmaal jaarlijks door een deskundige worden gecontroleerd, bij zware inzetcondities volgens R.I &A. De gebruiker is voor schade aansprakelijk en is wettelijk verplicht voor een geldig keuringsbewijs te zorgen.
9. Voor gebruik het toestel controleren met betrekking tot beschadigingen, losgewerkte schroeven of verdraaiingen moeten eerst verholpen worden.
10. Reparaties aan ELLER® hijswerktuigen mogen slechts door de fabrikant of een geschoolde werkplaats met reserve onderdelen van ELLER® worden uitgevoerd.
11. Ook draagconstructies, aanslagmiddelen, ohangpunten, traversen enz. dienen door een deskundige gekeurd te worden.
12. Een veronachtzaming van de gebruiksaanwijzing, ondeskundig gebruik, corrosie door onvoldoende bescherming of eigenmachtige productverbouwingen laten de garantie vervallen.
13. Corrosiegevaar bij permanent contact met ongunstige weersomstandigheden zoals bv. hoge vochtigheid of schadelijke milieuomstandigheden zoals bv. atmosferen met zure dampen, corrosieve gassen of hoge stofconcentratie veroorzaken een vroegtijdige slijtage. Hierdoor vervalt het recht tot garantie.

III. Bijzondere veiligheidsinstructies

1. Voor de ingebruikname van de handtakel, de gebruiksaanwijzing lezen.
2. Bedien de takel alleen met accu aangedreven gereedschap
3. NOOIT meer dan de nominale last hijsen.
4. NOOIT last over personen hijsen.
5. NOOIT de ketting over een scherpe kant trekken.
6. NOOIT met een beschadigd handtakel werken.
7. NOOIT personen hijsen of transporteren.
8. NOOIT de takel laten vallen of met de takel gooien.
9. NOOIT de lastketting voor het aanslaan gebruiken.
10. NOOIT tot aan het einde van de ketting hijsen of zakken.
11. NOOIT de last met de haakpunt aanslaan.
12. NOOIT met verdraaide of beschadigde ketting werken.
13. NOOIT zonder veiligheidsclip op de haak werken.
14. NOOIT de waarschuwingeninstructies verwijderen.
15. NOOIT hijskettinggebruiken als lastketting
16. NOOIT de last onbeheerd in het takel laten hangen
17. NOOIT onder een hoek hijsen
18. NOOIT vastzittende lasten lostrekken met dit takel

IV. Montage instructies voor de ingebruikneming

A. Voor ingebruikneming

1. Kettingtakels met loopkatten zijn onderworpen aan de machine richtlijnen. Voor de eerste ingebruikname dient een inspectie door een deskundige te worden uitgevoerd.
2. Het takel kan binnen een temperatuurgebied van -20° en +60°C worden toegepast.
3. Bij extreme omstandigheden dient de fabrikant te worden geraadpleegd.

B. Installatie en controle voor elk gebruik

1. Controleer of het takel, ketting en haken onbeschadigd zijn en dat alle bouten en moeren vast zitten
2. Controleer of de draagconstructie sterk genoeg is om de takel en last te houden.
3. Hang het takel in aan de bodyhaak en controleer of het takel vrij kan draaien
4. Lastketting moet vrij hangen en zonder knikken of verdraaiingen zijn.
5. Bedien het takel voor enkele minuten in de op een neer stand.
6. Controle van de lastrem: hijs de last ca 20 cm op. Zet de last vast en daal de last eens stuk. De last mag niet dalen.
7. Als alles goed bevonden is, kan er met de handtakel gewerkt worden.
8. De laatste schakel moet aan de kettingstop zijn bevestigd.

V. Bediening

1. Bij het aanhangen van de minimale last sluit de rem zelfstandig. De minimale last die men nodig heeft om de automatische lastdrukrem te laten sluiten is 10% van de nominale last, met een minimum van 30 kg.
2. Takel is slechts voor verticaal hijsen en dalen geschikt.

VI. Inspectie en onderhoud

Het takel dient conform de in het land van gebruik geldende regels periodiek geïnspecteerd te worden door een daartoe bevoegd persoon.

Inspectie van de rem:

1. Bevestigd de nominale werklust
2. Hijs de last
3. Hijs en stop op verschillende hoogtes (laat de last niet schokken)
4. Controleer of de last in positie blijft hangen
5. Vervang de remschijven wanneer deze beschadig of dunner zijn dan 2.5mm.

Vervang beschadigde onderdelen enkel voor originele ELLER onderdelen, behorende bij het betreffende type en werklust.

Wanneer het takel niet wordt gebruikt bewaar deze dan op een droge plaats.

Wanneer het takels retour wordt gestuurd voor inspectie / reparatie of in geval van een garantie aanvraag dan dient deze geassembleerd aangeleverd te worden.

Garantie aanvragen waarbij het takel gedemonteerd retour komt worden afgewezen.

Kettingen en haken

A. Ketting

1. De kettingen en haken moeten regelmatig worden controleert! Ketting voor inspectie reinigen. Lastketting van tijd tot tijd oliën, nooit de remschijven oliën of invetten.
2. Tijdens het hijsen mag de ketting schokkend belast worden.
3. Ketting op rek en slijtage controleren! Met een schuifmaat wordt de inwendige lengte (**t**) van een schakel, de meest kleine draaddoorsnede (**D**) en de lengte over 11 schakels (**a**) gemeten, waarbij de ketting strak moet worden getrokken.
4. Afmetingen: gaan de meetafwijkingen de afmetingen (**a**) in de volgende tabel te boven, de ketting meteen vervangen. Afmeting van de doorsnede (**D**) mag niet worden overschreden, de afmeting (**t**) van een afzonderlijke schakel mag niet worden overschreden.

Als de lastketting vervangen dient te worden controleer dan ook de nestenschijf of slijtage.

B. Haken

Door overbelasting en foutief gebruik is het mogelijk dat de haak openbuigt. Wanneer de haakopening (**G**) groter is dan 10% van de nominale maat dient de haak te worden vervangen. In dat geval is het mogelijk dat het takel tevens intern is beschadigd. Inspectie door een erkend keurmeester is dan vereist.

Werklast (t)	Max. meting over (mm)		Min. Schakel diameter (D) (mm)	Haakopening (G) normaal - maximaal (mm)
	1 kettingschakel (t)	11 kettingschakels (a)		
0,25	15,8	170,0	4,5	26 - 29
0,5	15,8	210,9	5,4	32 - 35
1	25,2	271,9	7,2	38 - 42

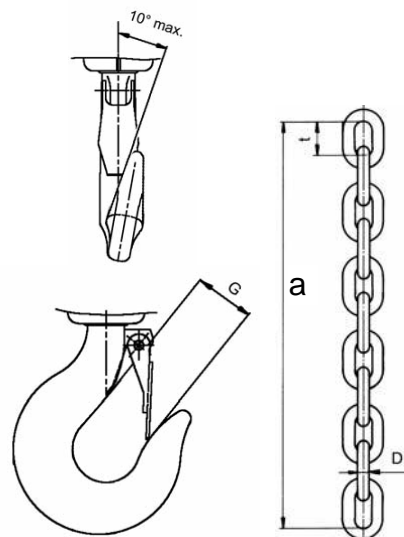

1. Controleer of de haken vrij kunnen draaien.
2. Controleer of de haak niet is uitgesleten. De dikte aan de onderkant mag niet verder versleten zijn als 10% van de nominale maat.
3. Controleer of de haak niet zijdelings gedraaid is. Bij een afwijking van 10 graden of meer dient de haak te worden vervangen.
4. Controleer of de klep goed sluit. Wanneer dit niet het geval is dient de klep te worden vervangen
5. Wanneer de haak sporen vertoont van lassen, slijpen of schuren dient deze te worden vervangen voor een nieuwe haak.

C. Smeer instructies

Maak na gebruik het takel schoon en droog, smeer de ketting en bewegende delen. Controleer van tijd tot tijd – afhankelijk van de mate van gebruik – de tandwielen en smeer deze wanneer nodig.

Smeer bewegende delen licht met Molikote smeermiddel

SMEER NOOIT DE REM







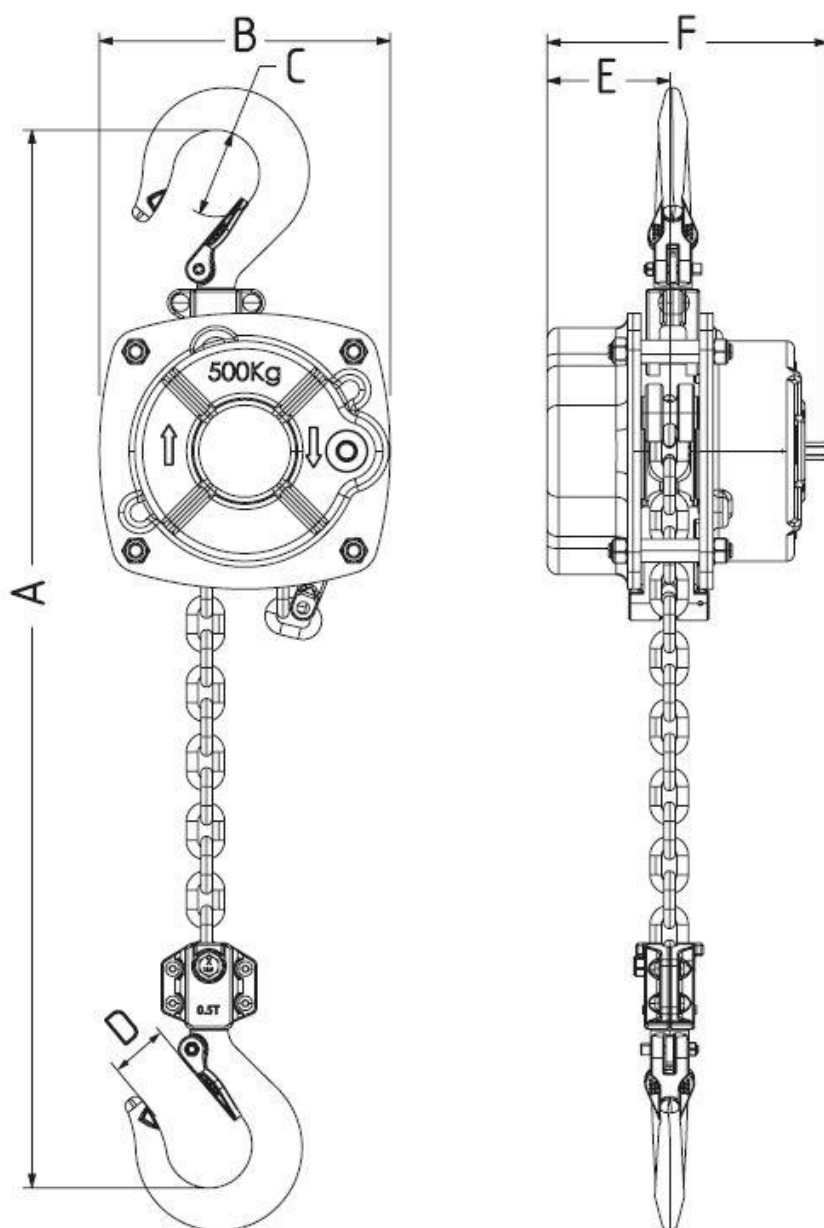





Wanneer de gesmeerd is werkt deze niet en dient deze te worden vervangen

VII. SPECIFICATIES

Werklast (t)	Ketting ø (mm)	Aantal strengen	Max. toerental (r/min)	Hijs- snelheid (m/min)	Eigen gewicht (kg)	Maatvoering (mm)			
						A	C	D	F
0,25	5 x 15	1	2500	3.20	3.5	318	35	25	123
0,5	6 x 18	1	2500	2.39	6.5	390	45	30	147
1	8 x 24	1	2500	1.46	10	417	50	34	164



SAFETY INSTRUCTIONS

				
<p>1. Read Operating Instructions before use</p>	<p>2. Do not Overload!</p>	<p>3. Do not work or walk under a suspended load!</p>	<p>4. Never pull the chain over an edge!</p>	<p>5. Never work with a damaged hoist!</p>
				
<p>6. Never lift humans with this hoist!</p>	<p>7. Never throw the hoist</p>	<p>8. Do not wrap the load chain around the load</p>	<p>9. Never work up to the end of the load chain</p>	<p>10. Never attach the load on the tip of the hook</p>
				
<p>11. Never work with a twisted or broken chain!</p>	<p>12. Never work without a safety latch!</p>	<p>13. Never remove the warning notice</p>		

I. General

ELLER® PHEL hoists are for general lifting applications.

II. Important Notes

1. Read operators instruction manual and make it available to operators before using the device.
2. Operator must be trained and instructed properly to use the device.
3. Never leave the device unattended whilst under load!
4. Never exceed the lifting capacity indicated on the name plate.
5. Do not allow the load chain to lift/lower over an edge – always ensure a straight lift (picture 4)
6. Do not transport persons with this type of hoist .
7. Never transport loads over areas in which persons could be standing below.
8. Drive the hoist only with battery powered devices with a maximum revolutions of 2500 r/min.
9. Lifting Operations & Lifting Equipment Regulations require that the device must be thoroughly examined once a year by a competent person and a Report of Thorough Examination issued, in cases of severe operating conditions this may be more frequently. Ask your supplier for advice. The operator is liable in case of damages and must be able to provide certification for the hoist.
10. Check the device for damage before each use. Remove from service if damaged and refer the device to a competent person.
11. Check hoist for unfastened screws or twists in the chain before using it and eliminate failures.
12. Repair works on ELLER® chain hoists shall only be carried out by the manufacturer or an instructed repair shop respectively by using ELLER® spare parts.
13. Always check if the load carrying constructions, load securing devices, mountings, cross beams etc. are suitable for the loads being imposed – this assessment should be carried out by a technical expert.
14. Non-observance of these operator instructions, improper use, insufficient corrosion protection or any product modifications/alterations without authority will result in the expiry of the warranty.
15. In case of excessive corrosion due to continuous contact with unfavourable atmospheric conditions for example high humidity or harmful environmental influences such as atmospheres with acid vapours, corrosive gases or high dust concentrations – these conditions may result in premature wear and invalidate any claim against the manufacturer's warranty.

III. Safety Instructions

1. Read Operating Instructions before use.
2. ONLY drive the hoist with battery powered devices
3. DO NOT overload.
4. DO NOT work or walk under a suspended load.
5. NEVER pull the chain over an sharp corner.
6. NEVER work with a damaged hoist.
7. NEVER lift or transport humans with this hoist.
8. NEVER throw the hoist.
9. NEVER use the lifting chain for rigging
10. DO NOT wrap the load chain around the load.
11. NEVER work up to the end of chain.
12. NEVER attach the load on the tip of the hook.
13. NEVER work with a twisted or damaged chain.
14. NEVER work without a safety latch.
15. NEVER remove the warning notice.
16. NEVER use the lifting chain as chain sling
17. NEVER let a lifted load hang unattended
18. NEVER pull loads in an angle
19. NEVER break free stucked loads with this chain hoist

IV. Assembly instructions prior to initial operation

A. Before first use

1. Chain hoists with travelling trolleys are required under the Machinery Directives to have an examination following installation onto the beam by a competent person before the first use.
2. The hoists can be operated in ambient temperatures between -20° and +60° C.
3. Consult the manufacturer in case of extreme working conditions.

B. Installation and testing prior to each use

1. Check whether the supplied hoist is complete, all nuts and bolts are fastened and there are no damages to the hoist, chain and or hooks.
2. Check whether the carrying structure which bears the hoist is strong enough. Do not exceed the WLL of the carrying structure.
3. Hang the hoist with the top hook into the load carrying system and check that the hoist rotates freely .
4. Ensure that the load chain hang freely and are without damage or twists.
5. Drive the hoist for 5-10 seconds in lifting and lowering direction.
6. **Checking load brake operation:** Lift the load approx. 20mm clear and stop operation. When the load sustains, go on with lifting.
During lowering the load shall not slide after operation stopped.
7. If everything is performed properly, operation can be started.
8. The end chain link must be securely fastened at the anchor point on the hoist body.

V. Operation

1. Brake closes independently when hanging on the minimal load. The minimum load is 10% of nominal load with a minimum of 30 kg.
2. Chain block is only suitable for vertical lifting and lowering.

VI. Inspection, repair and maintenance

A regular inspection via visual checks has to be carried out by a, according the countries regulations, authorised technician. Check for unusual noises during load and no load tests.

The brake system checked more thorough. Carry out the test as follows:

1. Attach the nominal load (WLL)
2. Lift the load
3. Lift and release the load on different heights
4. Check whether the load is kept safely in position after the propulsion was stopped
5. Change the brake disk if the thickness is less than 2.5mm, or defects are found

If you notice during disassembling of the hoist that parts are not ok, then change these only against original spare parts.

When not in use, store the hoist in a dry place.

A proper function is only warranted with use of original spare parts

If the device has to be checked or repaired in a case of warranty, please send it completely assembled. We cannot accept any warranty claims with receipt of disassembled devices

Chains and hooks

1. The chains and hooks have to be inspected regularly! Clean the chain before inspection and lubricate the load chain periodically to prevent corrosion. NEVER lubricate or grease the brake!
2. Do not allow the load chain to be subjected to shock loads.
3. Check load chain for stretch/wear. The internal length (**t**) of a worn chain link, smallest dia. of wire (**D**) and length over 11 chain links (**a**) are measured by a slide gauge where the chain must be tightened firmly.
4. Elimination Criteria: If the resulting measurements exceed the values (**a**) in the table below the chain must be renewed immediately. Measurement of diameter (**D**) shall not be less than those stated below and the link pitch (**t**) of the single chain link must not be exceeded.

If the load chain have to be changed, the chain wheel should be checked as well, as this could be worn out too.

Due to extreme strain or wrong handling, the hooks can bend open or stretch.

If the original dimensions "G" is exceeded more than 10%, the hooks have to be replaced. If that is the case, it is possible, that other load carrying components are damaged as well and thorough examination of the hoist has to be carried out.

Safe working load (t)	Max. measurement of (mm)		Min. chain link diameter (D) (mm)	Hook mouth opening (G) normal – max. (mm)
	1 chain link (t)	11 chain links (a)		
0.25	15.8	170.0	4.5	26 – 29
0.5	18.9	210.9	5.4	32 – 35
1	25.2	271.9	7.2	38 – 42

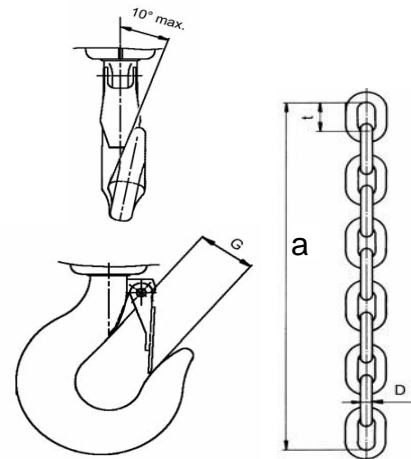

The measurement has to be carried out as follows:

- Take the throat of the hook from metal to metal, without the safety latch The wear on the bottom of hook throat should not exceed 10% from original dimension. Check the sideways twist of the hook. If it exceeds 10 degrees from planarity, the hook has to be replaced.
- Check the safety latch for positive closing and free movement. Replace when damaged !
- Excessive damage on the hooks, due to chemical or corrosive influences, cause their replacement.
- It is strictly forbidden to grind or weld for repairs on the hooks.

Maintenance and lubrication instructions

After completion of use take care of:

- Wipe away dirt and water, slightly lubricate the lifting chain and rotating parts.
- From time to time – depending on the number of uses – check if the gearbox wheels are still greased sufficiently

Lubricate all movable parts (gear wheels etc.) slightly with Molikote grease

Exception: Never lubricate any brake part

VII. SPECIFICATION

Safe Working Load (t)	Chain size \varnothing (mm)	Number of parts	Max. drive speed (r/min)	Lifting Speed (m/min)	Weight (kg)	Measurements (mm)			
						A	C	D	F
0,25	5 x 15	1	2500	3.20	3.5	318	35	25	123
0,5	6 x 18	1	2500	2.39	6.5	390	45	30	147
1	8x24	1	2500	1.46	10	417	50	34	164

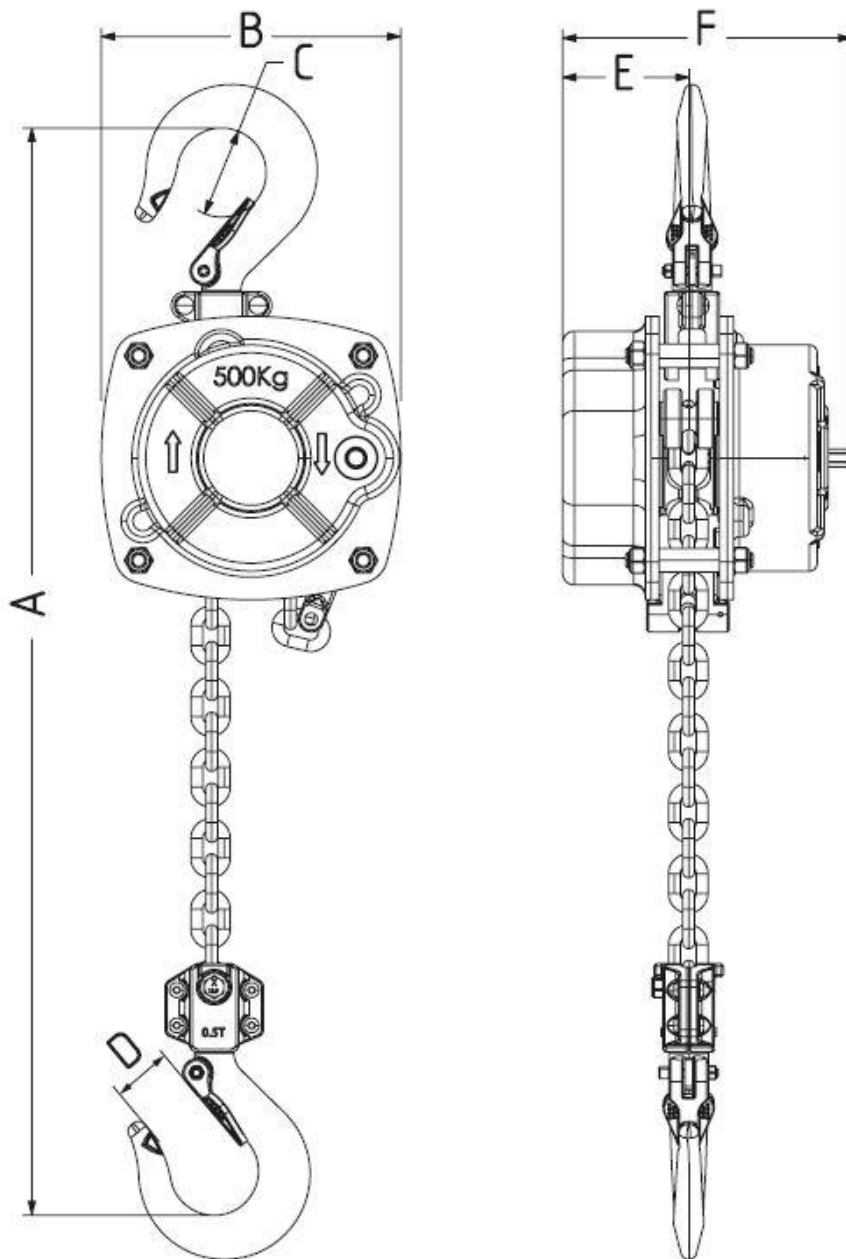

GB

Spare parts

NL

Onderdelenlijst

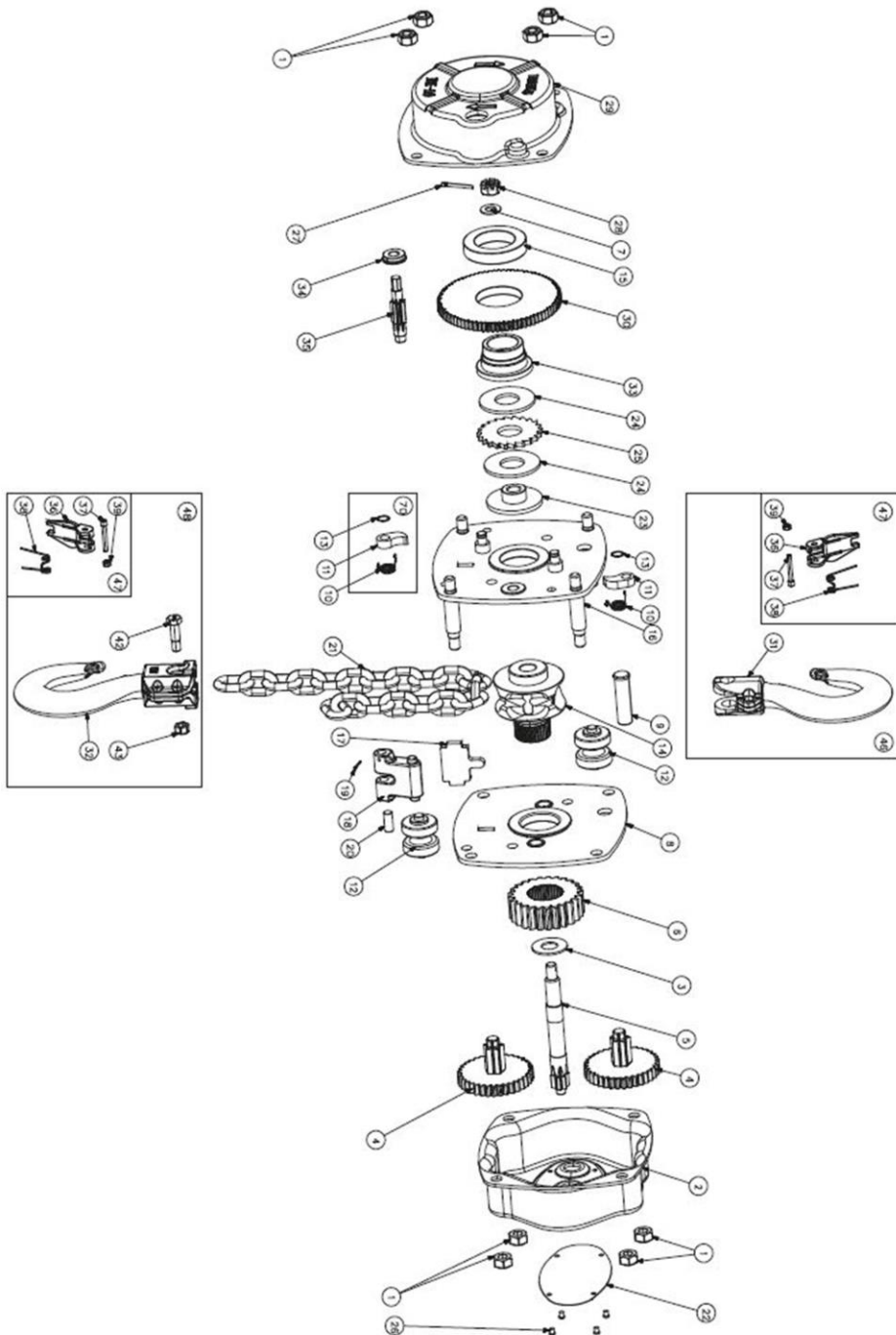

No.	Onderdeel	Spare part	Ersatzteil	QTY
1	Zeskant moer	Locking nut	Sechskantmutter	8
2	Behuizingsdeksel	Gearbox housing cover	Gehäusedeckel	1
3	Schijf	Washer	Scheibe	1
4	Dubbele tandwiel	Double gear	Doppelzahnrad	2
5	Tandwielas	Driving shaft	Ritzelwelle	1
6	Tandwiel	Spline gear	Zahnrad	1
7	Vulschijf	Washer for castle nut	Scheibe	1
8	Rechter zijplaat	Right side plate	Rechte Seitenplatte	1
9	Pen voor bovenhaak	Top hook suspension pin	Bolzen für Traghaken	1
12	Kettinggeleidingsrol	Guide roller	Führungsrollen	2
14	Kettingwiel	Load chain sprocket	Kettenrad	1
16	Linker zijplaat	Left side plate	Linke Seitenplatte	1
17	Kettingschraapveer	Chain stripper	Kettenabstreifer	1
18	Ketting eindbevestiging	End anchor	Kettenendbefestigung	1
19	Borgkeilbout	Split pin	Sicherungssplint	1
20	Bouten	Anchor bolt	Bolzen	1
21	Hijsketting	Load chain	Lastkette	1
22	Typeplaatje	Name plate	Typenschild	1
23	Remstuk	Brake seat	Bremssitz	2
24	Ermschijf	Friction disc	Rücklaufsicherungsbremse	2
25	Ratelwiel	Ratchet wheel	Ratschenscheibe	1
26	Klinknagel	Name plate rivet	Niet	4
27	Keilbout	Split pin	Sicherungssplint	1
28	Kroonmoer	Nut	Kronenmutter	1
29	Handwiel deksel	Hand wheel cover	Handraddeckel	1

Sets				
46+47	Bovenhaak, compleet:	Top hook, assembly:	Traghaken, komplett:	1
47	Klepset, compleet: 31, 36, 37, 38 en 39	Safety clip, assembly: 31, 36, 37, 38 and 39	Hakensicherung, komplett: 31, 36, 37, 38 and 39	1
48+47	Onderhaak, compleet:	Bottom hook, assembly	Lasthakenblock, komplett:	1



ORIGINELE VERKLARING VAN OVEREENSTEMMING

Volgens Annex IIA van machinerichtlijn (2006/42/EG)

NL

Hierbij verklaren wij, Louis Reyners dat de onderstaande producten vanaf het bouwjaar 2018:

Product: Hijswerktuig
Type: ELLER® kettingsakels type PHEL voor een werklust van 0,125t tot 1,0t
Serienummer: Serienummers voor alle capaciteiten worden individueel in het ERP-systeem van Louis Reyners B.V. geregistreerd.

Voldoen aan onderstaande richtlijnen zoals bekend gemaakt in het Publicatieblad van de Europese Unie:

EG-machinerichtlijn **2006/42/EG**

Toegepaste geharmoniseerde normen:

NEN-EN-ISO 12100-1:2010 **Veiligheid van machines – Basisbegrippen voor ontwerp - risicobeoordeling en risicoreductie**

Indien aan het concept enige veranderingen worden aangebracht vervalt onze verantwoordelijkheid.



DECLARATION OF CONFORMITY

In accordance with 2006/42/EG Guidelines

GB

Herewith we, Louis Reyners, declare that the following products from construction year 2018:

Product: Lifting equipment
Type: ELLER® chain hoist type PHEL in safe working load range 0,125t – 1,0t
Serial no.: Serial numbers for the individual capacities are registered in the ERP-system of Louis Reyners B.V.

meets the basic requirements for the following EC directives, as applicable for the delivered scope:

EG Machine directive **2006/42/EG**

Harmonized European standards:

(NEN)-EN-ISO 12100-1:2010 **European Standard for Safety of Machinery General principles for design.**

If there are any adjustments made on the concept, as delivered by Louis Reyners, our responsibility will be made void.

Zaandam, January 2019

Ing. H. Gitsels
Managing Director/ Directeur