

# PIXIEZOOMXB

PAR LED ZOOM

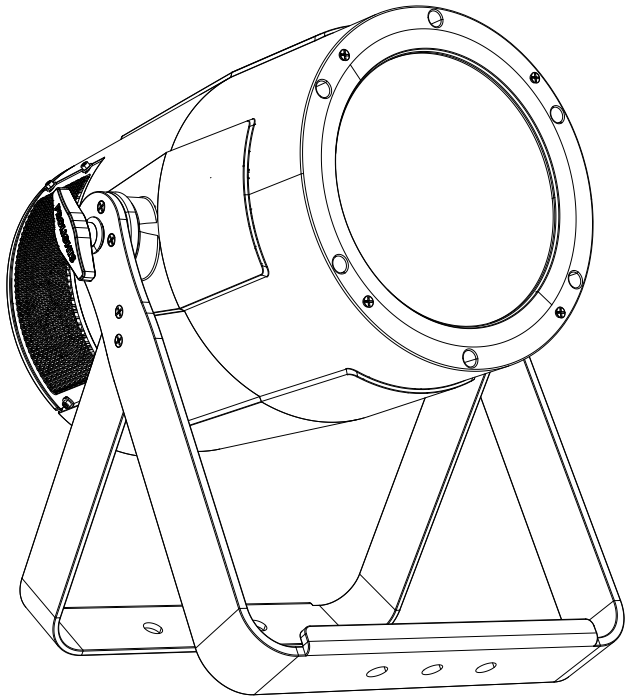

USER MANUAL  
MANUALE UTENTE

All rights reserved by Music & Lights S.r.l. No part of this instruction manual may be reproduced in any form or by any means for any commercial use.

In order to improve the quality of products, Music&Lights S.r.l. reserves the right to modify the characteristics stated in this instruction manual at any time and without prior notice.  
All revisions and updates are available in the 'manuals' section on site [www.musiclights.it](http://www.musiclights.it)

**TABLE OF CONTENTS****Safety**

General instructions .....	2
Warnings and installation precautions .....	2

**1 Introduction**

1.1 Description .....	3
1.2 Technical specifications .....	3
1.3 Operating elements and connections .....	5

**2 Installation**

2.1 Mounting .....	6
--------------------	---

**3 Functions and settings**

3.1 Operation .....	7
3.2 Basic .....	7
3.3 Menu structure .....	8
3.4 DMX mode .....	10
3.5 DMX addressing .....	10
3.6 Collegamento .....	11
3.7 Wireless settings .....	11
3.8 Screen .....	11
3.9 Advanced .....	12
3.10 Information .....	12
3.11 Master/Slave mode .....	12
3.12 Effects mode .....	12
3.13 Fixture color .....	13
3.14 White presents .....	13
3.15 Manual mode .....	13
3.16 DMX control .....	14
3.17 Connection of the DMX line .....	16
3.18 Construction of the DMX termination .....	16

**4 Maintenance**

4.1 Maintenance and cleaning the unit .....	17
4.2 Trouble shooting .....	17

**Packing content**

- PIXIEZOOMXB
- Power cable
- Safety cable
- User manual



**WARNING! Before carrying out any operations with the unit, carefully read this instruction manual and keep it with care for future reference. It contains important information about the installation, usage and maintenance of the unit.**



## SAFETY

### General instruction

- The products referred to in this manual conform to the European Community Directives and are therefore marked with  $\text{CE}$ .
- The unit is supplied with hazardous network voltage (230V~). Leave servicing to skilled personnel only. Never make any modifications on the unit not described in this instruction manual, otherwise you will risk an electric shock.
- Connection must be made to a power supply system fitted with efficient earthing (Class I appliance according to standard EN 60598-1). It is, moreover, recommended to protect the supply lines of the units from indirect contact and/or shorting to earth by using appropriately sized residual current devices.
- The connection to the main network of electric distribution must be carried out by a qualified electrical installer. Check that the main frequency and voltage correspond to those for which the unit is designed as given on the electrical data label.
- This unit is not for home use, only professional applications.
- Never use the fixture under the following conditions:
  - in places subject to vibrations or bumps;
  - in places with a temperature of over 40 °C.
- Make certain that no inflammable liquids, water or metal objects enter the fixture.
- Do not dismantle or modify the fixture.
- All work must always be carried out by qualified technical personnel. Contact the nearest sales point for an inspection or contact the manufacturer directly.
- If the unit is to be put out of operation definitively, take it to a local recycling  plant for a disposal which is not harmful to the environment.

### Warnings and installation precautions

- If this device will be operated in any way different to the one described in this manual, it may suffer damage and the guarantee becomes void. Furthermore, any other operation may lead to dangers like short circuit, burns, electric shock, etc.
- Before starting any maintenance work or cleaning the projector, cut off power from the main supply.
- Always additionally secure the projector with the safety rope. When carrying out any work, always comply scrupulously with all the regulations (particularly regarding safety) currently in force in the country in which the fixture's being used.
- Install the fixture in a well ventilated place.
- Keep any inflammable material at a safe distance from the fixture.
- Shields, lenses or ultraviolet screens shall be changed if they have become damaged to such an extent that their effectiveness is impaired.
- The lamp (LED) shall be changed if it has become damaged or thermally deformed.
- Never look directly at the light beam. Please note that fast changes in lighting, e. g. flashing light, may trigger epileptic seizures in photosensitive persons or persons with epilepsy.
- Do not touch the product's housing when operating because it may be very hot.
- This product was designed and built strictly for the use indicated in this documentation. Any other use, not expressly indicated here, could compromise the good condition/operation of the product and/or be a source of danger.
- We decline any liability deriving from improper use of the product.

## - 1 - INTRODUCTION

PIXIEZOOMXB is a super bright single-source IP rated LED PAR featuring a 6°- 45° linear zoom and a fully homogenised output. PIXIEZOOMXB is equipped with a proprietary 280W RGB + Warm White LED module which delivers a high-quality white reproduction with high CRI and TLCI parameters as well an extremely precise colour tuning. PIXIEZOOMXB is an ideal solution for any application where users want a superior light quality but without the view of multi-cell fixtures. Being IP rated and offering a wide zoom range, the PIXIEZOOMXB offers unprecedented flexibility and is a truly indispensable fixture for every rental house.

### 1.2 TECHNICAL SPECIFICATIONS

#### LIGHT SOURCE

- Source: 280W RGB + Warm White
- CT: 6.500K
- CRI: > 92
- R9: > 94
- Luminous flux: (6°) 3.670 lm - (45°) 3'795lm
- Lux: (6°) 29'900 lx - (45°) 1'590lx @3 m full
- Lux: (6°) 10'764 lx - (45°) 572lx @5 m full
- Source life expectancy: 70.000
- Other: TM-30-15RF/RG: 90 / 99 - TLCI: > 85

#### OPTICS

- Zoom: 6° - 45° motorised linear zoom
- Field angle: 11° - 58°
- Lens diameter: 125mm
- Lens type: high-quality glass lens optics

#### COLOUR SYSTEM

- Colour mixing: RGB + Warm White
- CTC: CTC control through independent DMX channel, + / - green and magenta correction and amber shift activation by DMX
- White presets: 2.800 K - 8.000K
- Colour wheel: virtual colour wheel with presets
- Macros: several pre-build macros with adjustable speed

#### DYNAMIC EFFECTS

- Manual colour mode: manual adjustment of colour
- Auto mode: built-in programs with execution speed adjustment

#### BODY

- Hardware on-board: on board mechanics for rigging to the ceiling
- Body: sturdy die-cast aluminium body conceived for long-time durability
- Body colour: black

#### CONTROL

- Protocols: DMX512, RDM, W-DMX
- DMX channels: 5 / 7 / 11channel
- W-DMX: included, wireless solution receiver

- RDM: RDM ready for fixture remote monitor and settings
- Display: black OLED high resolution display
- Firmware upgrade: yes, via USB - DMX interface (UPBOX1) not included
- Master/Slave: for synchronized operation of more units linked in a chain

### ELECTRONICS

- Dimmer: linear 0 ~ 100% electronic dimmer
- Dimmer curves: different dimming curves available
- Strobe / shutter: 1 - 30 Hz, electronic
- Battery backup: battery backup for user operation without connecting to the main power
- Operating temperature: -20° ~ +45°
- Flicker: flicker free frequency with adjustable PWM
- Selectable PWM: 600 ~ 25.000 Hz

### ELECTRICAL

- Power supply: 100-240 V – 50/60 Hz
- Power consumption (at 230 V): 271W
- Power consumption (at 120 V): 276W
- Output (at 230 V): 8 units on a single power line
- Output (at 120 V): 4 units on a single power line

### PHYSICAL

- Cooling: combination of heat pipe cooling system and low noise fan
- Suspension and fixing: hanging bracket suitable for safe hanging and positioning
- Signal connection: Seetronic XLR 5p IN/OUT connectors
- Power connection: Seetronic powerCON waterproof IN/OUT connectors
- IP rating: 65 for temporary outdoor application, not for fixed installation
- Dimensions (WxHxD): 335x418x342mm
- Weight: 11,8kg

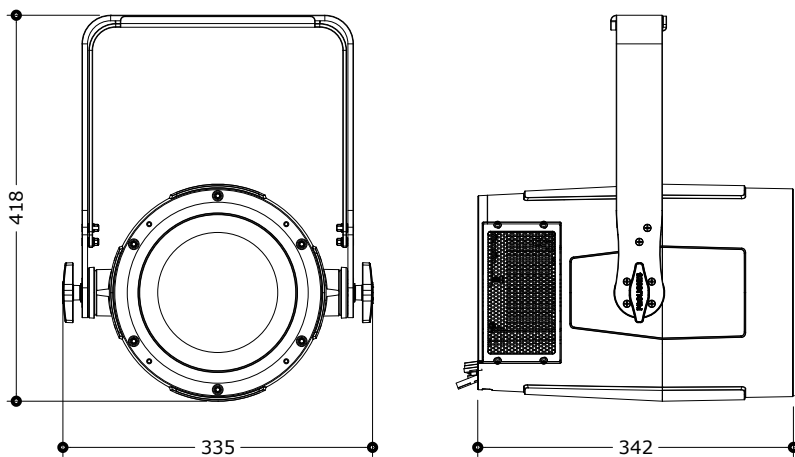

Technical drawing

Fig.1

## 1.3 OPERATING ELEMENTS AND CONNECTIONS

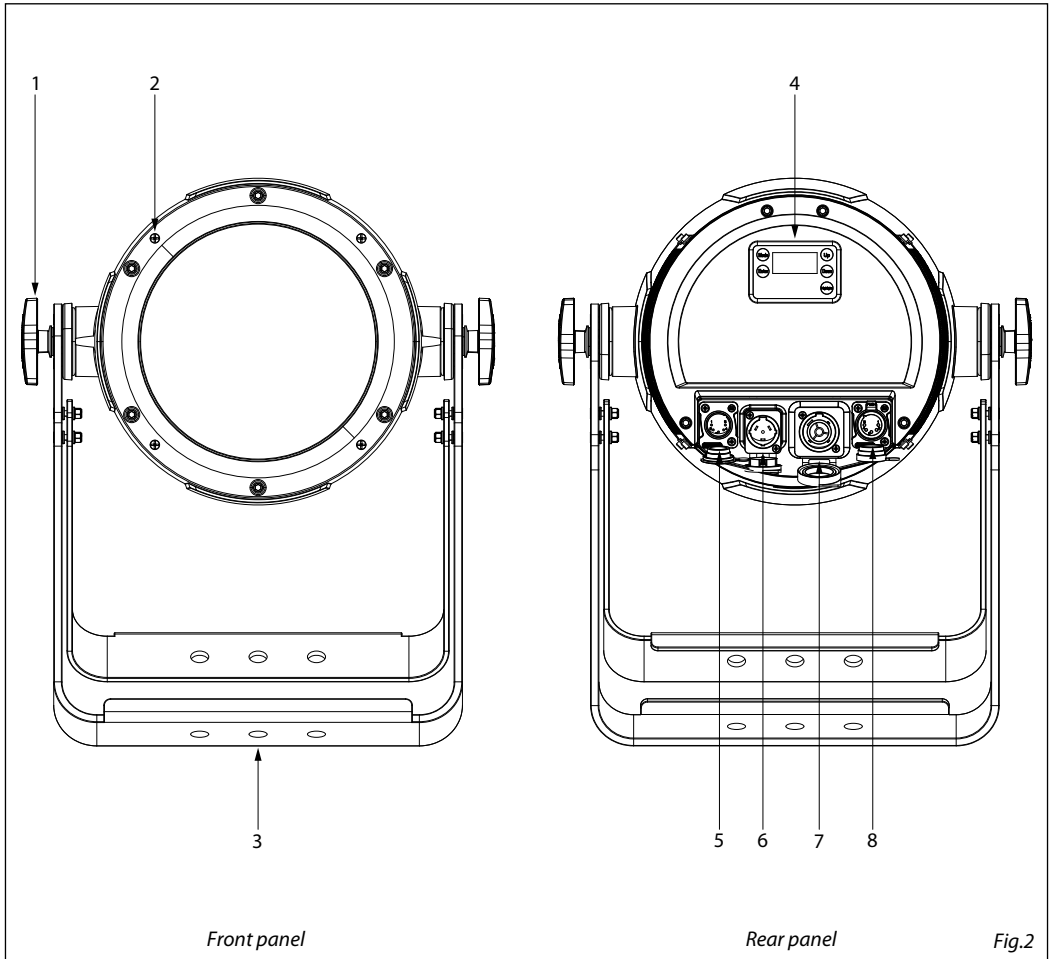

Front panel

Rear panel

Fig.2

1. ADJUSTMENT KNOB for the mounting bracket
2. HOLES for the barn door mounting
3. DOUBLE MOUNTING BRACKET
4. CONTROL PANEL with OLED display and 5 buttons used to access the control panel functions and manage them.
5. DMX IN (5-pole XLR): 1 = ground, 2 = DMX-, 3 = DMX+, 4 N/C, 5 N/C.
6. POWER IN (PowerCON TRUE IN): for connection to a socket 100-240V~/50-60Hz) via the supplied mains cable.
7. POWER OUT (PowerCON TRUE OUT): power output for connection of multiple units in series.
8. DMX OUT (5-pole XLR): 1 = ground, 2 = DMX-, 3 = DMX+, 4 N/C, 5 N/C.

## - 2 - INSTALLATION

### 2.1 MOUNTING

PIXIEZOOMXB may be set up on a solid and even surface. The unit can also be mounted upside down to a cross arm. For fixing, stable mounting clips are required. The mounting place must be of sufficient stability and be able to support a weight of 10 times of the unit's weight.

When carrying out any installation, always comply scrupulously with all the regulations (particularly regarding safety) currently in force in the country in which the fixture's being used.

- Install the projector at a suitable location by means of the mounting bracket.
- Always additionally secure the projector with the safety rope from falling down. For this purpose, fasten the safety rope at a suitable position so that the maximum fall of the projector will be 20 cm.
- Adjust the projector and use the screw to slightly release or tighten the locking mechanism of the bracket if is necessary.

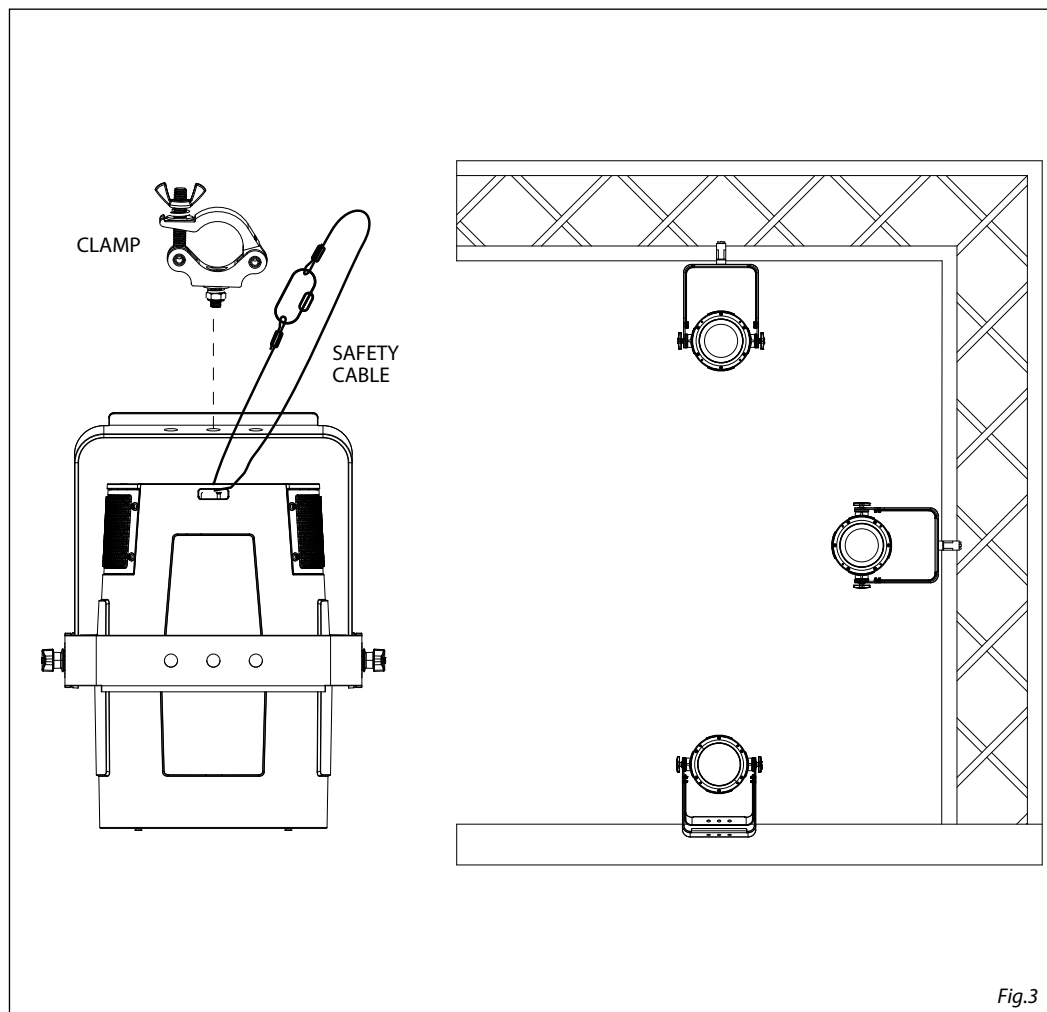

Fig.3



## - 3 - FUNCTIONS AND SETTINGS

### 3.1 OPERATION

Connect the supplied main cable to a socket (100-240V~/50-60Hz). Then the unit is ready for operation and can be operated via a DMX controller or it independently performs its show program in succession. To switch off, disconnect the mains plug from the socket. For a more convenient operation it is recommended to connect the unit to a socket which can be switched on and off via a light switch.

### 3.2 BASIC

Access control panel functions using the five panel touch buttons located directly underneath the black OLED display (fig.4).

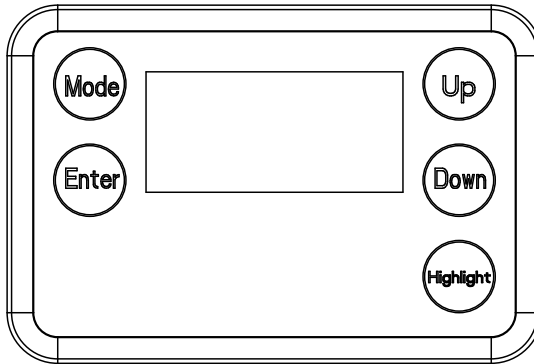

MENU	UP	DOWN	ENTER	HIGHLIGHT
Used to access the menu or to return a previous menu option	Navigates downwards through the menu list and increases the numeric value when in a function	Navigates upwards through the menu list and decreases the numeric value when in a function	Used to select and store the current menu or confirm the current function value or option within a menu	Hold for three seconds to access Full

Fig.4 - Functions of the buttons

## 3.3 MENU STRUCTURE

MENU				
1	<b>CONNECT</b>	⇒ DMX Address	⇒ Value (1-512)	
		DMX Mode	⇒ 5 CH 7 CH 11 CH 22 CH	
		Wireless Setting	⇒ Receive Off/On	⇒ Off On
			Receive Reset	⇒ No Yes
			Wireless To DMX	⇒ No Yes
2	<b>SETUP</b>	⇒ Screen	⇒ Backlight	⇒ On 10S 20S 30S
			⇒ Flip Display	⇒ No Yes
			⇒ Key Lock	⇒ No Yes
3	<b>ADVANCED</b>	⇒ Full On Mode	⇒ HB Studio Off	
		Dimmer Mode	⇒ Dimmer1 Dimmer2 Dimmer3	
		Color Calibration	⇒ White Balance	⇒ Off Adjust
				⇒ Red <125-255> Green <125-255> Blue <125-255> White <125-255>
			⇒ Calibration	
		LED Frequency	⇒ 600Hz 1200Hz 2000Hz 4000Hz 6000Hz 25kHz	
		Fan Mode	⇒ Auto On Off Silent	
		Zoom Inverse	⇒ No Yes	
	Factory Reload	⇒ No Yes		
4	<b>INFORMATION</b>	⇒ Fixture Hours	⇒ <9999H>	
		Version	⇒ <V1.0>	
		UID	⇒ 15D00226****	
5	<b>STAND ALONE</b>	⇒ Master/Slave	⇒ Master Slave	

Effects	⇒	Effect 1 Effect 2 Effect 3 Effect 4 Effect 5	⇒	<1-100>		
Static	⇒	Fixed Color	⇒	R G B W GB RB RG RGB RW GW BW RGW RBW GBW RGBW		
	⇒	White Presets	⇒	2800K 3000K 3200K 3400K 3600K 3800K 4000K 4200K 4400K 4600K 4800K 5000K 5200K 5400K 5600K 5800K 6000K 6200K 6400K 6600K 6800K 7000K 7200K 7400K 7600K 7800K 8000K		
	⇒	Manual Color	⇒	Red Green Blue White	⇒	<000-255>
Zoom	⇒	<000-255>				
Zoom Offset	⇒	<000-255>				

### 3.4 DMX MODE

- Press the MENU button so many times until show **Connect** and press ENTER to confirm.
  - Press the button UP/DOWN to select **DMX Mode**, then choose the desired DMX mode: **5Ch, 7Ch, 11Ch o 22Ch**. Press ENTER button to store.
  - Press the MENU button to go back or to meet the waiting time to exit the setup menu.
- The tables on page 14 e 15 indicate the operating mode and DMX value.

### 3.5 DMX ADDRESSING

- Press the MENU button so many times until show **Connect** and press ENTER to confirm.
- Press the button UP/DOWN to select **Dmx Address**, then choose the desired DMX address: **001 - 512**. Press and hold to scroll quickly.
- Press ENTER button to store.
- Press the MENU button to go back or to meet the waiting time to exit the setup menu.

To able to operate the PIXIEZOOMXB with a light controller, adjust the DMX start address for the first a DMX channel. If e. g. address 33 on the controller is provided for controlling the function of the first DMX channel, adjust the start address 33 on the PIXIEZOOMXB. The other functions of the light effect panel are then automatically assigned to the following addresses.

An example with the start address 33 is shown below:

Number of DMX channels	Start address (example)	DMX Address occupied	Next possible start address for unit No. 1	Next possible start address for unit No. 2	Next possible start address for unit No. 3
5	33	33-37	38	43	48
7	33	33-39	40	54	
11	33	33-43	44	55	66
22	33	33-54	55	66	77

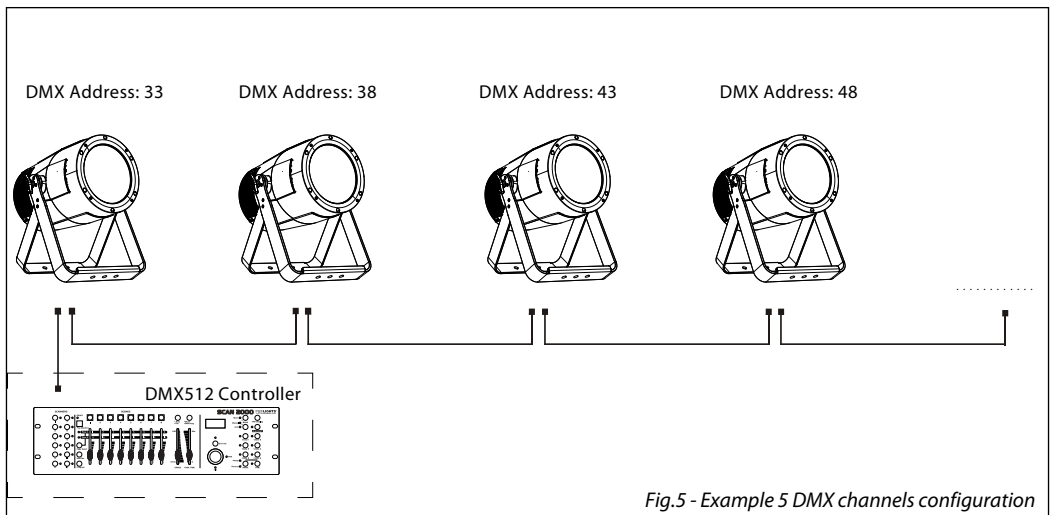

Fig.5 - Example 5 DMX channels configuration

### 3.6 LINKING

1. Connect the DMX OUT of the master unit via 5-pole XLR cable to the DMX IN of the first slave unit.
2. Connect the DMX OUT of the first slave unit to the DMX IN of the second slave unit, etc. until all units are connected in a chain.

### 3.7 WIRELESS SETTINGS

- To enter the Wireless mode press the MENU button until the display shows **Connect**, then select **Wireless Setting** using the ENTER button.
- Select the **Receive On/Off** function using the UP/DOWN buttons, then press the ENTER button.
- To activate the **Receive** function, use the UP/DOWN buttons and select the **On** option.
- Press the ENTER button to confirm the selection.
- Press the MENU button to go back or wait a few seconds to exit the setup menu.

NOTE - Once you have performed these steps, you must synchronize with any WiFi unit with which you want to communicate by pressing the sync button on it. At this point connect the DMX console to the WiFi unit to open the communication with the PIXIEZOOMXB.

- To reset the unit, select the **Receive Reset** function using the UP/DOWN buttons, press the RIGHT button until the display shows **Connect**, then select **Receive Reset** using the UP/DOWN buttons, then press the ENTER button.
- To activate the mode use the UP / DOWN keys and select the **Yes** option.
- Press the RIGHT button to confirm the selection.
- Press the MENU button to go back or wait a few seconds to exit the setup menu.
- To activate the **Wireless to DMX** function, use the UP / DOWN buttons to press the ENTER button until the display shows **Connect**, then select **Wireless to DMX**, then press the ENTER button.
- To activate the mode use the UP/DOWN buttons and select the **Yes** option.
- Press the ENTER button to confirm the selection.
- Press the MENU button to go back or wait a few seconds to exit the setup menu.

### 3.8 SCREEN

It is possible to modify the following parameters, related to the display, following the same procedure:

- Press the MENU button to access the main menu.
- Press the UP/DOWN button to scroll through the menu, select **Set Up**, then press the ENTER button access the next menu.
- Press the UP/DOWN button to select **Screen** and press the ENTER button to proceed.
- Select the proposed option with the UP/DOWN button and press the ENTER button to confirm.
  - **Backlight** - Auto Off display backlight. This function allows you to switch off automatically the backlighting of the display after a certain time which can be set using the directional keys. To have the display always on select **On** or set a value between those shown (**10s, 20s, 30s**) to turn off the display once the chosen time has elapsed, after exiting the menu.
  - **Flip Display** - Display orientation. This feature allows you to rotate the display by 180 ° to get a better view of the display when the unit is hanging upside down. Select **Yes** to activate the function, **No** to deactivate it or **AUTO**.
  - **Key lock** - With this function, you can lock the keys on the control panel to prevent, for example, tampering with the settings. If this function is activated, the keys are locked automatically. To disable or temporarily disable or disable the key lock function, press the keys in the following order to regain access to the menu commands: UP, DOWN, UP, DOWN, ENTER. Select **Yes** to activate the function or **No** to deactivate it.
- Press the ENTER button to confirm the selection.
- Press the MENU key repeatedly to exit the menu and to save the changes made.

### 3.9 ADVANCED

You can change the parameters for the device by following these steps:

- Press the button MENU to enter the menu mode.
- Use the buttons UP/DOWN to select **Advanced**. Press the button RIGHT to confirm.
- Press the buttons UP/DOWN to select the desired option and press the button ENTER to confirm:
  - **Full On Mode** - Select the **Full on Mode** function to set the **HB** mode (High Brightness Mode, with the maximum value of the colors) or **Studio** mode with a automatic white balance.
  - **Dimmer Mode** - Adjusting the dimmer. Enter in **Dimmer Mode** to select specific dimming curve. Particularly when set:
    - **Off**: The increase in light intensity is linear.
    - **Dimmer 1**: Light intensity control is finger at low levels and coarse at high levels.
    - **Dimmer 2**: Light intensity control is finger at high levels and coarse at low levels.
    - **Dimmer 3**: Light intensity control is finger at low levels and high levels and coarse at medium levels.
      - **Color Calibration** - To set the same brightness on each color. Select the color (**Red, Green, Blue and White**) and the value (**125-255**) using the UP / DOWN buttons and press the ENTER button to confirm.
      - **LED Frequency** - To adjust the frequency of the LEDs. Select the frequency **600 Hz - 25 KHz** using the UP/ DOWN buttons and press the RIGHT button to confirm the selection.
      - **Fan Mode** - Fan speed. Select the desired fan speed (**Auto, On, Off, Silent**) through the button UP/ DOWN.
      - **Zoom Inverse** - Fan speed. Select **Yes** or **No** and select ENTER to confirm.
      - **Factory Reload** - To reset the unit. Select **Yes** or **No** and select ENTER to confirm.
- Press repeatedly the button MENU to return the menu mode.

### 3.10 INFORMATION

To view all the information on the device, proceed as follows:

- Press the MENU button to access the main menu. Press the UP/DOWN button to select **Information**, then press the ENTER button to access the next menu.
- Press the UP/DOWN button to scroll through the menu, then select one of the following information- and press the ENTER button to display it.- **Fixture Time** - Through the Fixture Time function, the operating time of the projector can be shown on the display.
  - **Fixture Time** - To view the operating time of the projector.
  - **Software Version** - To view the firmware version will show on the display.
  - **UID** - To view the identification ID for the RDM control.
- Press repeatedly the button MENU to return the menu mode.

### 3.11 MASTER/SLAVE MODE

This mode will allow you to link up the units together without a controller. Choose a unit to function as the Master. The unit must be the first unit in line; other units will work as slave.

- Press the MENU button so many times until the display shows **Stand Alone**, then press ENTER.
- Select **Master/Slave**, then press ENTER.
- Using UP/DOWN buttons, select the desired mode and then press ENTER.
- Press the button MENU to go back or to meet the waiting time to exit the setup menu
- Use standard DMX cables to daisy chain your units together via the DMX connector on the rear of the units. For longer cable runs we suggest a terminator at the last fixture (see page 15).
- Set the slaves to the same DMX modes.

### 3.12 EFFECTS MODE

This fixture has a built-in automatic program. To access this, please see the below instructions:

- To enter the **Effects** mode, press the MENU button to access the menu.
- Through the UP/DOWN button select **Stand Alone**, then select **Effect**. Press ENTER to confirm
- Use UP/DOWN to select the desired program **Effect 1, Effect 2, Effect 3, Effect 4, Effect 5** then press ENTER to

confirm.

- Set the value (1 - 100), through UP/DOWN, then press ENTER to confirm.

NOTE: after selecting the described mode, the unit will be Master.

### 3.13 FIXED COLOR

This fixture has the ability to accept custom static color settings. Access these chases via the control panel on the back of the fixture.

- Press the MENU button so many times until the display shows **Stand Alone**, then press ENTER.
- Using UP/DOWN buttons Select **Static**, then press ENTER.
- Select **Fixed Color** through the UP/DOWN buttons, then press ENTER.
- Set the colors **R, G, B, W, GB, RB, RG, RGB, RW, GW, BW, RGW, RBW, GBW, RGBW** through the UP/DOWN buttons, then press ENTER.
- Press the MENU button to go back or to meet the waiting time to exit the setup menu.

NOTE: after selecting the described mode, the unit will be Master.

### 3.14 WHITE PRESETS

The white presets mode allow you to choose a preprogrammed white color temperature.

- Press the MENU button so many times until the display shows **Stand Alone**, then press ENTER.
- Using UP/DOWN buttons Select **Static**, then press ENTER.
- Select **White Presets** through the UP/DOWN buttons, then press ENTER.
- Choose the white color temperature (**2800K, 3000K, 3200K, 3400K, 3600K, 3800K, 4000K, 4200K, 4400K, 4600K, 4800K, 5000K, 5200K, 5400K, 5600K, 5800K, 6000K, 6200K, 6400K, 6600K, 6800K, 7000K, 7200K, 7400K, 7600K, 7800K, 8000K**) through the UP/DOWN buttons, then press ENTER.
- Press the MENU button to go back or to meet the waiting time to exit the setup menu.

NOTE: after selecting the described mode, the unit will be Master.

### 3.15 MANUAL MODE

This mode allows to combine the colors red, green, blue and white (**R, G, B, W**).

- Press the MENU button so many times until the display shows **Stand Alone**, then press ENTER.
- Using UP/DOWN buttons Select **Static**, then press ENTER.
- Select **Manual Color** through the UP/DOWN buttons, then press ENTER.
- Select the color **R, G, B, W** through the UP/DOWN buttons, then press ENTER.
- Using UP/DOWN buttons, select the desired color value **000 - 255**.
- Press ENTER button to continue to the next color **R, G, B, W**.
- Continue until the desired mix is obtained.
- Press the button MENU to go back or to meet the waiting time to exit the setup menu.

NOTE: after selecting the described mode, the unit will be Master.

NOTE: If the projector is in Blackout mode before to receive DMX signal, and if the DMX signal is lost, the projector will remain on according to the last received DMX value. If the projector was in STATIC or AUTO mode before to receive DMX signal, if the DMX signal is lost, the projector will return to the previously set STATIC or AUTO.

## 3.16 DMX CONTROL

## 5 CHANNELS

MODE 5 Ch	FUNCTION	DMX Value
1	<b>RED</b> 0~100%	000 - 255
2	<b>GREEN</b> 0~100%	000 - 255
3	<b>BLUE</b> 0~100%	000 - 255
4	<b>WHITE</b> 0~100%	000 - 255
5	<b>ZOOM</b> 0~100%	000 - 255

## 7 CHANNELS

MODE 7 Ch	FUNCTION	DMX Value
1	<b>DIMMER</b> 0~100%	000 - 255
2	<b>RED</b> 0~100%	000 - 255
3	<b>GREEN</b> 0~100%	000 - 255
4	<b>BLUE</b> 0~100%	000 - 255
5	<b>WHITE</b> 0~100%	000 - 255
6	<b>STROBE</b>	
	No Function (shutter open)	000 - 030
	Slow to fast	031 - 100
	No Function (shutter open)	101 - 130
6	Random slow to fast	131 - 200
	No Function (shutter open)	201 - 255
7	<b>ZOOM</b> 0~100%	000 - 255



## 11 CANALI

MODE 11 Ch	FUNCTION	DMX Value
1	<b>DIMMER</b> 0~100%	000 - 255
2	<b>RED</b> 0~100%	000 - 255
3	<b>GREEN</b> 0~100%	000 - 255
4	<b>BLUE</b> 0~100%	000 - 255
5	<b>WHITE</b> 0~100%	000 - 255
6	<b>STROBE</b>	
	No Function (shutter open)	000 - 030
	Slow to fast	031 - 100
	No Function (shutter open)	101 - 130
7	<b>ZOOM</b>	
	0~100%	000 - 255
	<b>COLOR FUNCTION</b>	
	No Function	000 - 010
8	Color presets	011 - 085
	CTC	086 - 130
	CTC+Amber Shift	131 - 170
	Effects	171 - 255
9	<b>COLOR PRESETS</b>	
	R 100%, G 0~100%, B 0%	000 - 028
	R 100%~0%, G 100%, B 0%	029 - 056
	R 0%, G 100%, B 0~100%	057 - 084
	R 0% G 100%~0% B 100%	085 - 112
	R 0%~100% G 0% B 100%	113 - 140
	R 100% G 0% B 100%~0%	141 - 168
	R 100% G 0%~100% B 0%~100%	169 - 196
	R 100%~0% G 100%~0% B 100%	197 - 224
	R 100% G 100% B 100% W 100%	225 - 255

## 11 CHANNELS

MODE 11 Ch	FUNCTION	DMX Value
9	<b>CTC Or CTC+Amber Shift</b>	
	2800K	000 - 000
	3000K	001 - 010
	3200K	011 - 020
	3400K	021 - 030
	3600K	031 - 040
	3800K	041 - 050
	4000K	051 - 060
	4200K	061 - 070
	4400K	071 - 080
	4600K	081 - 090
	4800K	091 - 100
	5000K	101 - 110
	5200K	111 - 120
	5400K	121 - 130
	5600K	131 - 140
	5800K	141 - 150
	6000K	151 - 160
	6200K	161 - 170
6400K	171 - 180	
6600K	181 - 190	
6800K	191 - 200	
7000K	201 - 210	
7200K	211 - 220	
7400K	221 - 230	
7600K	231 - 240	
7800K	241 - 250	
8000K	251 - 255	
10	<b>EFFECTS</b>	
	Effects 1	000 - 060
	Effects 2	061 - 110
	Effects 3	111 - 160
	Effects 4	161 - 210
	Effects 5 (Effects 1- 4)	211 - 255
10	<b>EFFECTS SPEED</b>	
	Effects speed slow to fast	000 - 255
10	<b>HUE</b>	
	0 -25~25 (Ch8. is 86-130 and 131-170)	000 001 - 255
11	<b>DIMMER FADE</b> Preset dimmer speed from display menu 0~100%	000 - 000 001 - 255

## 22 CANALI

MODE 22 Ch	FUNCTION	DMX Value
1	<b>DIMMER</b> 0~100%	000 - 255
2	<b>DIMMER Fine</b> 0~100%	000 - 255
3	<b>STROBE</b> No Function (shutter open) Slow to fast No Function (shutter open) Random slow to fast No Function (shutter open)	000 - 030 031 - 100 101 - 130 131 - 200 201 - 255
4	<b>WHITE FUNCTION</b> CTC CTC+Amber Shift	000 - 127 128 - 255
5	<b>CTC or CTC+Amber Shift</b> 2800K 3000K 3200K 3400K 3600K 3800K 4000K 4200K 4400K 4600K 4800K 5000K 5200K 5400K 5600K 5800K 6000K 6200K 6400K 6600K 6800K 7000K 7200K 7400K 7600K 7800K 8000K	000 - 000 001 - 010 011 - 020 021 - 030 031 - 040 041 - 050 051 - 060 061 - 070 071 - 080 081 - 090 091 - 100 101 - 110 111 - 120 121 - 130 131 - 140 141 - 150 151 - 160 161 - 170 171 - 180 181 - 190 191 - 200 201 - 210 211 - 220 221 - 230 231 - 240 241 - 250 251 - 255
6	<b>HUE</b> 0 -25~25	000 001 - 255
7	<b>CROSSFADE</b> 0~100%	001 - 255

## 22 CANALI

MODE 22 Ch	FUNCTION	DMX Value
8	<b>RED</b> 0~100%	000 - 255
9	<b>RED Fine</b> 0~100%	000 - 255
10	<b>GREEN</b> 0~100%	000 - 255
11	<b>GREEN Fine</b> 0~100%	000 - 255
12	<b>BLUE</b> 0~100%	000 - 255
13	<b>BLUE Fine</b> 0~100%	000 - 255
14	<b>WHITE</b> 0~100%	000 - 255
15	<b>WHITE Fine</b> 0~100%	000 - 255
16	<b>COLOR FUNCTION</b> No Function Color presets Effects	000 - 085 086 - 171 172 - 255
17	<b>COLOR PRESETS</b> R 100%, G 0~100%, B 0% R 100%~0%, G 100%, B 0% R 0%, G 100%, B 0~100% R 0% G 100%~0% B 100% R 0%~100% G 0% B 100% R 100% G 0% B 100%~0% R 100% G 0%~100% B 0%~100% R 100%~0% G 100%~0% B 100% R 100% G 100% B 100% W 100%	000 - 028 029 - 056 057 - 084 085 - 112 113 - 140 141 - 168 169 - 196 197 - 224 225 - 255
18	<b>EFFECTS SPEED</b> Effects speed slow to fast  <b>HUE</b> 0 -25~25 (Ch8. is 86-130 and 131-170)	000 - 255  000 001 - 255
19	<b>DIMMER FADE</b> Preset dimmer speed from display menu 0~100%	000 - 000 001 - 255
20	<b>ZOOM</b> 0~100%	000 - 255
21	<b>ZOOM Fine</b> 0~100%	000 - 255
22	<b>DIMMER FADE</b> Preset dimmer speed from display menu 0~100%	000 - 000 001 - 255

### 3.17 CONNECTION OF THE DMX LINE

DMX connection employs standard XLR connectors. Use shielded pair-twisted cables with  $120\Omega$  impedance and low capacity.

The following diagram shows the connection mode:

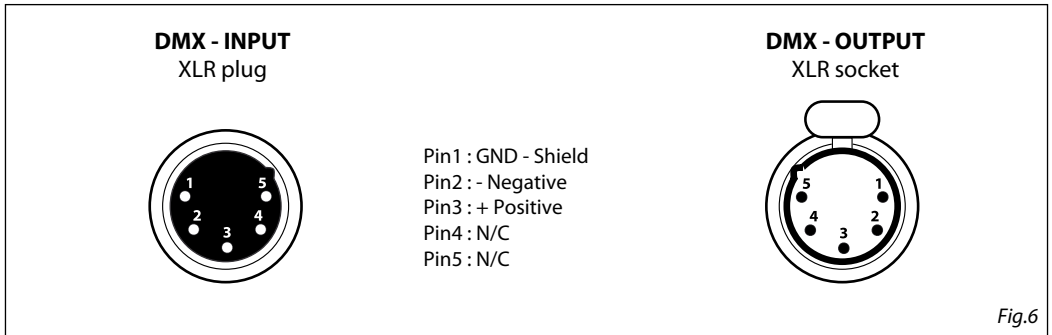

#### ATTENTION

The screened parts of the cable (sleeve) must never be connected to the system's earth, as this would cause faulty fixture and controller operation.

Over long runs can be necessary to insert a DMX level matching amplifier.

For those connections the use of balanced microphone cable is not recommended because it cannot transmit control DMX data reliably.

- Connect the controller DMX input to the DMX output of the first unit.
- Connect the DMX output to the DMX input of the following unit. Connect again the output to the input of the following unit until all the units are connected in chain.
- When the signal cable has to run longer distance is recommended to insert a DMX termination on the last unit.

### 3.18 CONSTRUCTION OF THE DMX TERMINATION

The termination avoids the risk of DMX 512 signals being reflected back along the cable when they reach the end of the line: under certain conditions and with certain cable lengths, this could cause them to cancel the original signals.

The termination is prepared by soldering a  $120\Omega$  1/4 W resistor between pins 2 and 3 of the 5-pin male XLR connector, as shown in figure.

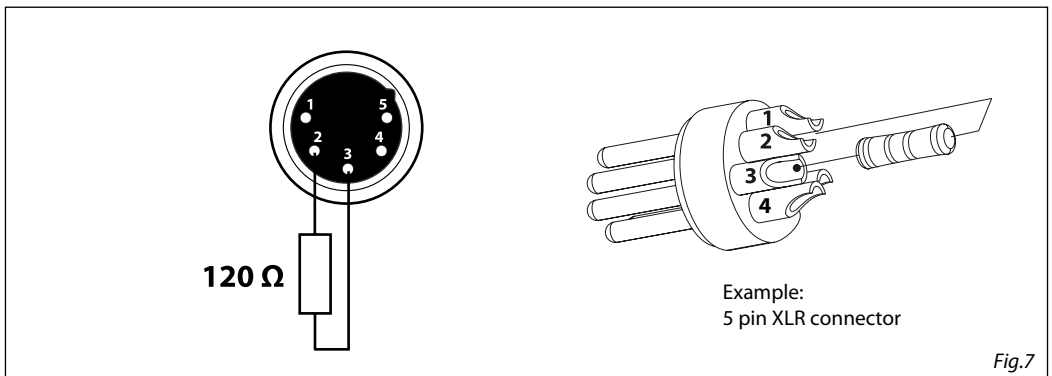

## - 4 - MAINTENANCE

### 4.1 MAINTENANCE AND CLEANING THE UNIT

- Make sure the area below the installation place is free from unwanted persons during setup.
- Switch off the unit, unplug the main cable and wait until the unit has cooled down.
- All screws used for installing the device and any of its parts should be tightly fastened and should not be corroded.
- Housings, fixations and installation spots (ceiling, trusses, suspensions) should be totally free from any deformation.
- The main cables must be in impeccable condition and should be replaced immediately even when a small problem is detected.
- It is recommended to clean the front at regular intervals, from impurities caused by dust, smoke, or other particles to ensure that the light is radiated at maximum brightness. For cleaning, disconnect the main plug from the socket. Use a soft, clean cloth moistened with a mild detergent. Then carefully wipe the part dry. For cleaning other housing parts use only a soft, clean cloth. Never use a liquid, it might penetrate the unit and cause damage to it.

### 4.2 TROUBLESHOOTING

Problems	Possible causes	Checks and remedies
Fixture does not light up	<ul style="list-style-type: none"> <li>• No mains supply</li> <li>• Dimmer fader set to 0</li> <li>• All color faders set to 0</li> <li>• Faulty LED</li> <li>• Faulty LED board</li> </ul>	<ul style="list-style-type: none"> <li>• Check the power supply voltage</li> <li>• Increase the value of the dimmer channels</li> <li>• Increase the value of the color channels</li> <li>• Replace the LED board</li> <li>• Replace the LED board</li> </ul>
General low light intensity	<ul style="list-style-type: none"> <li>• Dirty lens assembly</li> </ul>	<ul style="list-style-type: none"> <li>• Clean the fixture regularly</li> </ul>
Fixture does not power up	<ul style="list-style-type: none"> <li>• No power</li> <li>• Loose or damaged power cord</li> <li>• Faulty internal power supply</li> </ul>	<ul style="list-style-type: none"> <li>• Check for power on power outlet</li> <li>• Check power cord</li> <li>• Replace internal power supply</li> </ul>
Fixture does not respond to DMX	<ul style="list-style-type: none"> <li>• Wrong DMX addressing</li> <li>• Damaged DMX cables</li> <li>• Bouncing signals</li> </ul>	<ul style="list-style-type: none"> <li>• Check control panel and unit addressing</li> <li>• Check DMX cables</li> <li>• Install terminator as suggested</li> </ul>

Contact an authorized service center in case of technical problems or not reported in the table can not be resolved by the procedure given in the table.

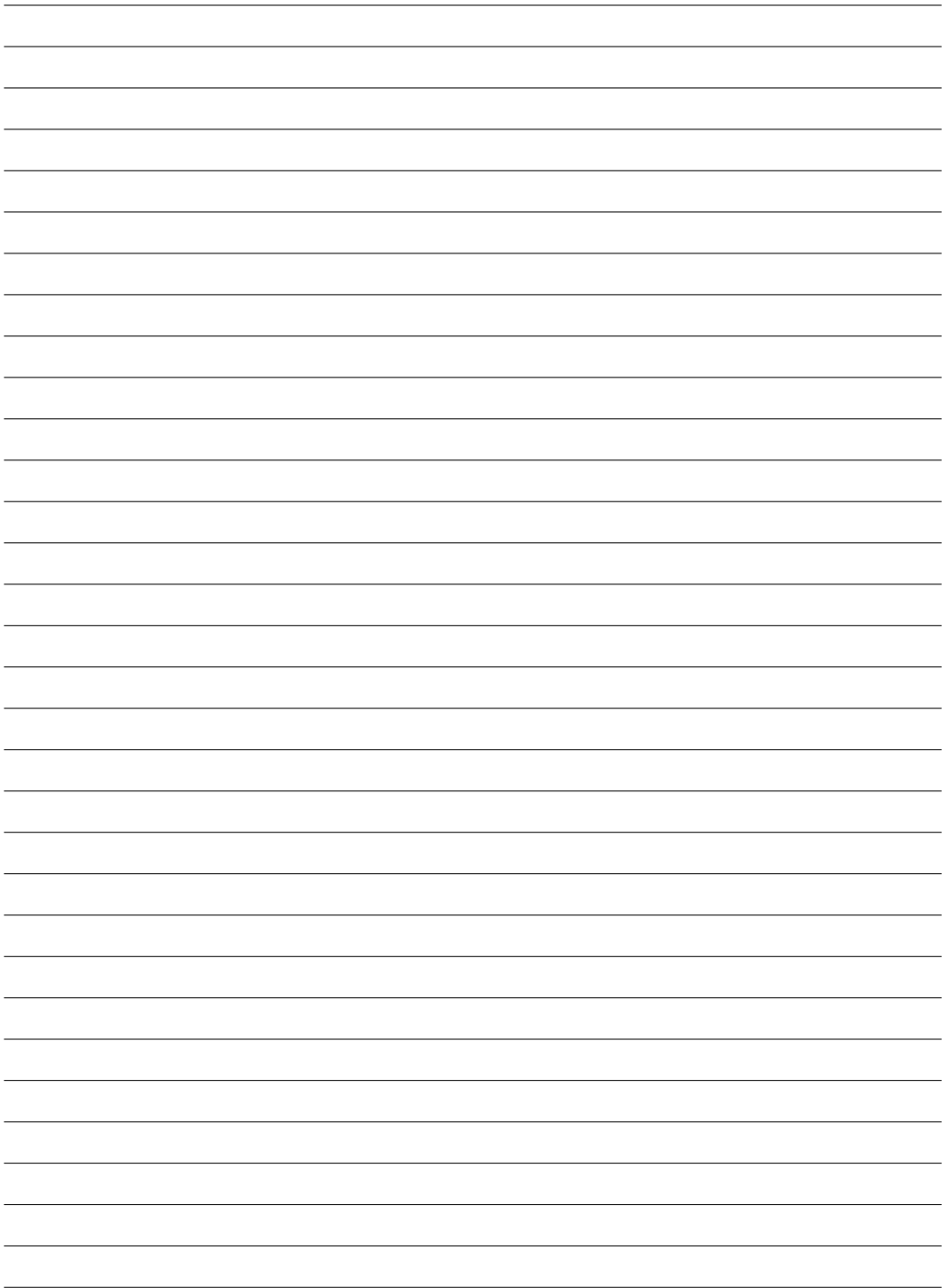

Music & Lights S.r.l. si riserva ogni diritto di elaborazione in qualsiasi forma delle presenti istruzioni per l'uso.  
La riproduzione - anche parziale - per propri scopi commerciali è vietata.

Al fine di migliorare la qualità dei prodotti, la Music&Lights S.r.l. si riserva la facoltà di modificare, in qualunque momento e senza preavviso, le specifiche menzionate nel presente manuale di istruzioni.  
Tutte le revisioni e gli aggiornamenti sono disponibili nella sezione 'Manuali' sul sito [www.musiclights.it](http://www.musiclights.it)

<b>INDICE</b>	<b>Sicurezza</b>	
	Avvertenze generali .....	4
	Attenzioni e precauzioni per l'installazione .....	4
	<b>1 Introduzione</b>	
	1.1 Descrizione .....	5
	1.2 Specifiche tecniche .....	5
	1.3 Elementi di comando e di collegamento .....	7
	<b>2 Installazione</b>	
	2.1 Montaggio .....	8
	<b>3 Funzioni e impostazioni</b>	
	3.1 Funzionamento .....	9
	3.2 Impostazione base .....	9
	3.3 Struttura menu .....	10
	3.4 Modalità DMX .....	12
	3.5 Indirizzamento DMX .....	12
	3.6 Collegamento .....	13
	3.7 Impostazioni Wireless .....	13
	3.8 Screen .....	13
	3.9 Advanced .....	14
	3.10 Informazioni .....	14
	3.11 Modalità Master/Slave .....	14
	3.12 Effects mode .....	15
	3.13 Fixture color .....	15
	3.14 White Presents .....	15
	3.15 Manual mode .....	15
	3.16 Canali DMX .....	16
	3.17 Collegamenti della linea DMX .....	18
	3.18 Costruzione del terminatore DMX .....	18
	<b>4 Manutenzione</b>	
	4.1 Manutenzione e pulizia del sistema ottico .....	19
	4.2 Risoluzione dei problemi .....	19

---

<b>Contenuto dell'imballo:</b>	<ul style="list-style-type: none"><li>• PIXIEZOOMXB</li><li>• Cavo di alimentazione</li><li>• Cavo di sicurezza</li><li>• Manuale utente</li></ul>
--------------------------------	--

---



**ATTENZIONE!** Prima di effettuare qualsiasi operazione con l'unità, leggere con attenzione questo manuale e conservarlo accuratamente per riferimenti futuri. Contiene informazioni importanti riguardo l'installazione, l'uso e la manutenzione dell'unità.



## SICUREZZA

### Avvertenze generali

- I prodotti a cui questo manuale si riferisce sono conformi alle Direttive della Comunità Europea e pertanto recano la sigla **CE**.
- Il dispositivo funziona con pericolosa tensione di rete 230V~. Non intervenire mai al suo interno al di fuori delle operazioni descritte nel presente manuale; esiste il pericolo di una scarica elettrica.
- È obbligatorio effettuare il collegamento ad un impianto di alimentazione dotato di un'efficiente messa a terra (apparecchio di Classe I secondo norma EN 60598-1). Si raccomanda, inoltre, di proteggere le linee di alimentazione delle unità dai contatti indiretti e/o cortocircuiti verso massa tramite l'uso di interruttori differenziali opportunamente dimensionati.
- Le operazioni di collegamento alla rete di distribuzione dell'energia elettrica devono essere effettuate da un installatore elettrico qualificato. Verificare che frequenza e tensione della rete corrispondono alla frequenza ed alla tensione per cui l'unità è predisposta, indicate sulla targhetta dei dati elettrici.
- L'unità non per uso domestico, solo per uso professionale.
- Evitare di utilizzare l'unità:
  - in luoghi soggetti a vibrazioni, o a possibili urti;
  - in luoghi a temperatura superiore ai 40°C.
- Evitare che nell'unità penetrino liquidi infiammabili, acqua o oggetti metallici.
- Non smontare e non apportare modifiche all'unità.
- Tutti gli interventi devono essere sempre e solo effettuati da personale tecnico qualificato. Rivolgersi al più vicino centro di assistenza tecnica autorizzato.
- Se si desidera eliminare il dispositivo definitivamente, consegnarlo  per lo smaltimento ad un'istituzione locale per il riciclaggio.

### Attenzioni e precauzioni per l'installazione

- Se il dispositivo dovesse trovarsi ad operare in condizioni differenti da quelle descritte nel presente manuale, potrebbero verificarsi dei danni; in tal caso la garanzia verrebbe a decadere. Inoltre, ogni altra operazione potrebbe provocare cortocircuiti, incendi, scosse elettriche, rotture etc.
- Prima di iniziare qualsiasi operazione di manutenzione o pulizia sull'unità togliere la tensione dalla rete di alimentazione.
- È assolutamente necessario proteggere l'unità per mezzo di una fune di sicurezza. Nell'eseguire qualsiasi intervento attenersi scrupolosamente a tutte le normative (in materia di sicurezza) vigenti nel paese di utilizzo.
- Installare l'unità in un luogo ben ventilato.
- Mantenere i materiali infiammabili ad una distanza di sicurezza dall'unità.
- I filtri, le lenti o gli schermi ultravioletti se danneggiati possono limitare la loro efficienza.
- I LED devono essere sostituiti se danneggiati o termicamente deformati.
- Non guardare direttamente il fascio luminoso. Tenete presente che i veloci cambi di luce possono provocare attacchi d'epilessia presso persone fotosensibili o epilettiche.
- Non toccare l'alloggiamento del prodotto quando è in funzione perché potrebbe essere molto caldo.
- Questo prodotto è stato progettato e costruito esclusivamente per l'utilizzo indicato in questa documentazione. Qualsiasi altro utilizzo non espressamente indicato potrebbe pregiudicare la funzionalità del prodotto e/o rappresentare fonte di pericolo.
- Si declina qualsiasi responsabilità derivata dall'uso improprio del prodotto.



## - 1 - INTRODUZIONE

### 1.1 DESCRIZIONE

PIXIEZOOMXB is a super bright single-source IP rated LED PAR featuring a 6°- 45° linear zoom and a fully homogenised output. PIXIEZOOMXB is equipped with a proprietary 280W RGB + Warm White LED module which delivers a high-quality white reproduction with high CRI and TLCI parameters as well an extremely precise colour tuning. PIXIEZOOMXB is an ideal solution for any application where users want a superior light quality but without the view of multi-cell fixtures. Being IP rated and offering a wide zoom range, the PIXIEZOOMXB offers unprecedented flexibility and is a truly indispensable fixture for every rental house.

### 1.2 SPECIFICHE TECNICHE

#### **SORGENTE LUMINOSA**

- Sorgente: 280W RGB + bianco caldo
- CT: 6500K
- CRI: > 92
- R9: > 94
- Flusso luminoso: (6°) 3670 lm - (45°) 3795lm
- Lux: (6°) 29900 lux - (45°) 1590lux @3m full
- Lux: (6°) 10764 lux - (45°) 572lux @5m full
- Durata media sorgente: 70000
- Altro: TM-30-15RF/RG: 90/99 - TLCI: >85

#### **OTTICA**

- Zoom: 6° - 45° motorizzato, lineare
- Angolo di campo: 11° - 58°
- Diametro: 125mm
- Tipo lente: gruppo ottico composto da lente in vetro HQ

#### **SISTEMA COLORE**

- Miscelazione del colore: RGB+Warm White
- CTC: controllo CTC tramite canale DMX indipendente e attivazione amber shift da DMX
- Preset bianchi: 2800 - 8000K
- Ruota colori: ruota colori virtuale con preset
- Macros: macro con controllo di velocità e intensità incorporate

#### **EFFETTI DINAMICI**

- Modalità colore manuale: regolazione manuale di un colore
- Auto mode: programmi integrati con regolazione della velocità di esecuzione

#### **CORPO**

- Hardware a bordo: meccanica integrata per il montaggio modulare di più unità
- Corpo: corpo in alluminio pressofuso ad alta resistenza
- Colore: nero

#### **CONTROLLO**

- Protocolli: DMX512, RDM, W-DMX
- Canali DMX: 5 / 7 / 11channel
- W-DMX: integrato, ricevitore ad antenna (2.4 GHz) by Wireless Solution Sweden
- RDM: RDM ready per controllo e impostazioni remote della fixture
- Display: display black OLED ad alta risoluzione
- Aggiornamento firmware: si, con interfaccia USB-DMX (UPBOX1) non inclusa
- Master/Slave: per il controllo di più unità collegate in catena

#### **ELETTRONICA**

- Dimmer: 0~100% lineare, elettronico

- Curve dimmer: curve dimmer regolabili
- Strobo / shutter: 1 - 30 Hz, elettronico
- Batteria di backup: batteria tampone per l'accesso al menu anche senza alimentazione
- Temperatura d'esercizio:  $-20^{\circ} \sim +45^{\circ}$
- Flicker: frequenza senza flicker con PWM regolabile
- PWM selezionabile: 600~25K Hz

#### ALIMENTAZIONE

- Alimentazione elettrica: 100-240V – 50/60Hz
- Potenza assorbita (a 230V): 271W
- Potenza assorbita (a 120V): 276W
- Output (a 230V): 8 unità connesse in serie
- Output (a 120V): 4 unità connesse in serie

#### CARATTERISTICHE FISICHE

- Raffreddamento: sistema di dissipazione a con heating-pipe
- Sospensione e fissaggio: staffa per il fissaggio in sospensione e per il posizionamento del proiettore con qualsiasi orientamento
- Connessione di segnale:
- Connessione di alimentazione: Seetronic powerKon waterproof IN/OUT connectors
- Grado IP: 65 per installazioni esterne temporanee, non fisse
- Dimensioni (LxAxP): 335x418x342mm
- Peso: 11.8kg

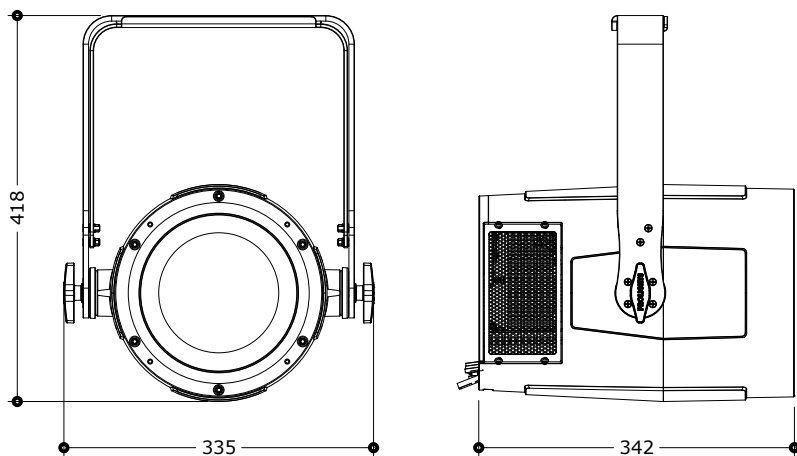

Disegno tecnico

Fig.1

## 1.3 ELEMENTI DI COMANDO E COLLEGAMENTI

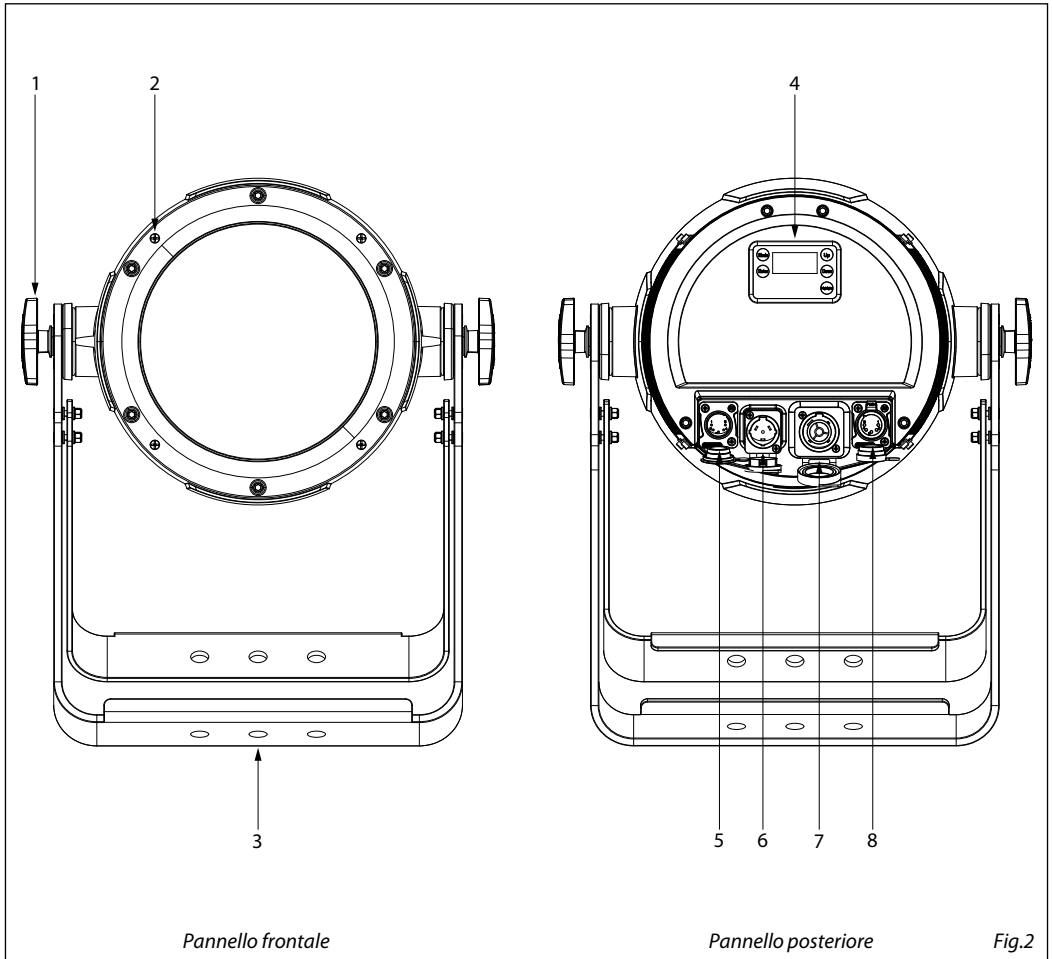

Pannello frontale

Pannello posteriore

Fig.2

1. MANOPOLA DI FISSAGGIO per la staffa di montaggio
2. FORI per il montaggio delle alette
3. DOPPIA STAFFA DI MONTAGGIO
4. PANNELLO DI CONTROLLO con display OLED e 5 pulsanti per accesso e gestione delle diverse funzioni.
5. DMX IN (XLR a 5 poli):  
1 = massa, 2 = DMX -, 3 = DMX +, 4 N/C, 5 N/C.
6. POWER IN (PowerCON TRUE IN): per il collegamento ad una presa di rete (100-240V~/50-60Hz) tramite il cavo rete in dotazione.
7. POWER OUT (PowerCON TRUE OUT): output alimentazione per connessione di più unità in serie.
8. DMX OUT (XLR a 5 poli):  
1 = massa, 2 = DMX -, 3 = DMX +, 4 N/C, 5 N/C.

## - 2 - INSTALLAZIONE

### 2.1 MONTAGGIO

Il PIXIEZOOMXB può essere collocato su un piano solido. Inoltre, grazie alle possibilità di fissaggio sulla doppia staffa (fig.3), l'unità può essere montata anche a testa in giù, su una traversa. Per il fissaggio occorrono dei supporti robusti per il montaggio. L'area di collocazione deve avere una stabilità sufficiente e supportare almeno 10 volte il peso dell'unità.

Inoltre assicurarsi di rispettare tutte le avvertenze in materia di sicurezza.

- Fissare il proiettore attraverso l'apposita staffa ad una collocazione idonea.
- È assolutamente necessario assicurare il proiettore contro la caduta utilizzando un cavo di sicurezza: in particolare collegare il cavo in un punto adatto in modo che la caduta del proiettore non possa superare i 20 cm.
- Orientare il proiettore intervenendo, se necessario, sulla manopola di fissaggio.

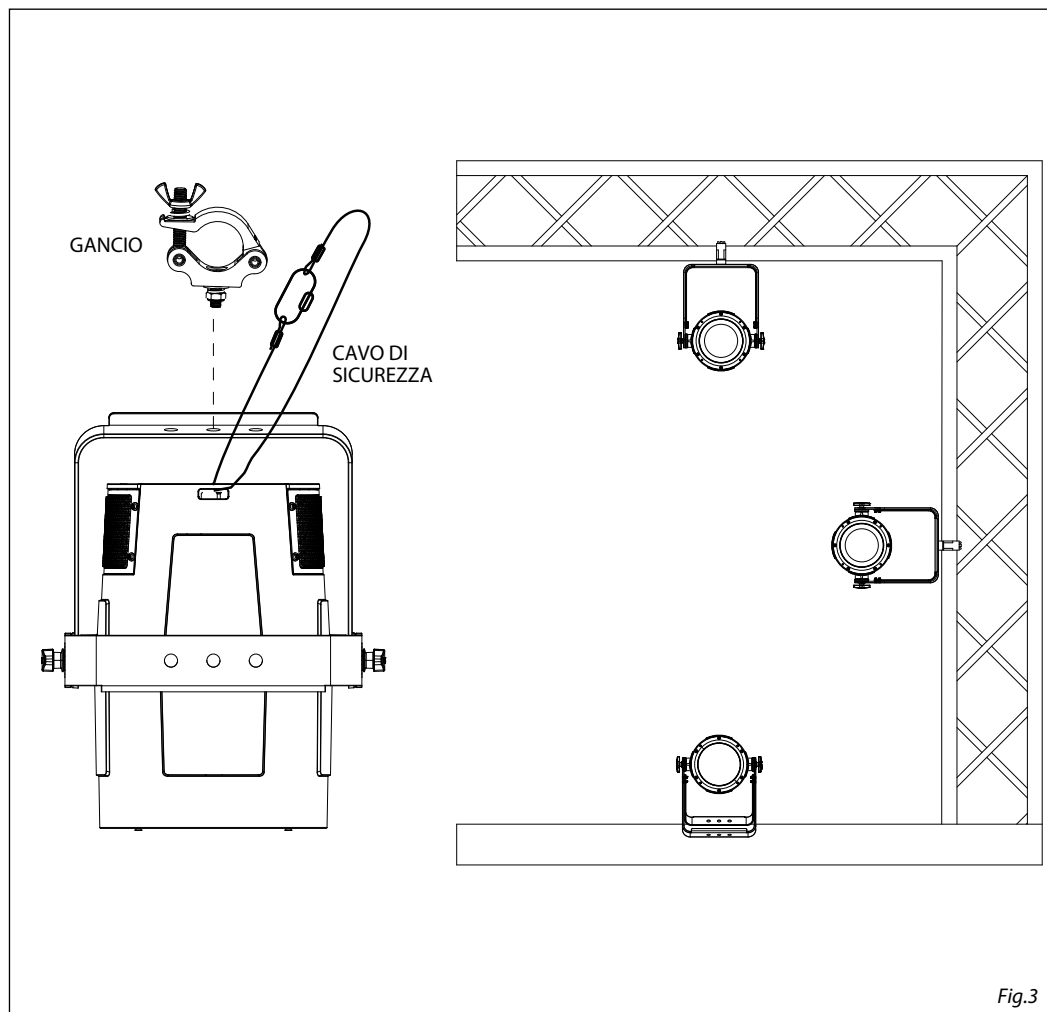

Fig.3

## - 3 - FUNZIONI E IMPOSTAZIONI

### 3.1 FUNZIONAMENTO

Per accendere il PIXIEZOOMXB, collegare l'estensione POWER IN al cavo di alimentazione e inserire la spina in una presa di rete (100-240V~/50-60Hz). L'unità può essere comandata da un unità DMX di comando luce oppure svolgere autonomamente il suo programma. Per spegnere il PIXIEZOOMXB, staccare la spina dalla presa di rete. Per maggiore comodità è consigliabile collegare l'unità con una presa comandata da un interruttore.

### 3.2 IMPOSTAZIONE BASE

Il PIXIEZOOMXB dispone di un black OLED display e 4 pulsanti touch per accesso alle funzioni del pannello di controllo (fig.4).

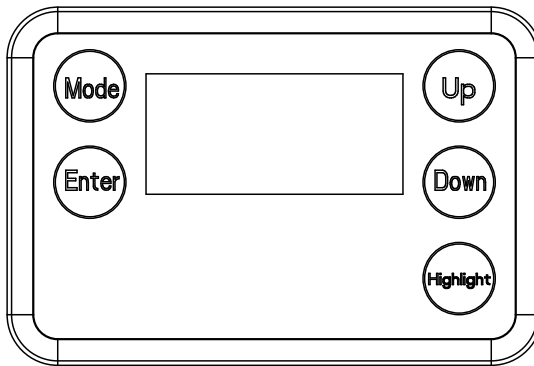

MENU	UP	DOWN	ENTER	HIGHLIGHT
Per scorrere il menu principale o tornare ad una opzione del menu precedente	Per scorrere attraverso le diverse funzioni in ordine discendente o aumentare il valore della funzione stessa	Per scorrere attraverso le diverse funzioni in ordine ascendente o diminuire il valore della funzione stessa	Per entrare nel menu selezionato o confermare il valore attuale della funzione o l'opzione all'interno di un menu	Mantenere premuto per tre secondi per entrare in Full

Fig.4 - Funzione dei tasti

## 3.3 STRUTTURA MENU

MENU	
1	<p><b>CONNECT</b>    ⇨ DMX Address    ⇨ Value (1-512)</p> <hr/> <p>DMX Mode    ⇨ 5 CH 7 CH 11 CH 22 CH</p> <hr/> <p>Wireless Setting    ⇨ Receive Off/On    ⇨ Off On</p> <hr/> <p>Receive Reset    ⇨ No Yes</p> <hr/> <p>Wireless To DMX    ⇨ No Yes</p>
2	<p><b>SETUP</b>    ⇨ Screen    ⇨ Backlight    ⇨ On 10S 20S 30S</p> <hr/> <p>⇨ Flip Display    ⇨ No Yes</p> <hr/> <p>⇨ Key Lock    ⇨ No Yes</p>
3	<p><b>ADVANCED</b>    ⇨ Full On Mode    ⇨ HB Studio Off</p> <hr/> <p>Dimmer Mode    ⇨ Dimmer1 Dimmer2 Dimmer3</p> <hr/> <p>Color Calibration    ⇨ White Balance    ⇨ Off Adjust    ⇨ Red &lt;125-255&gt; Green &lt;125-255&gt; Blue &lt;125-255&gt; White &lt;125-255&gt;</p> <hr/> <p>⇨ Calibration</p> <hr/> <p>LED Frequency    ⇨ 600Hz 1200Hz 2000Hz 4000Hz 6000Hz 25kHz</p> <hr/> <p>Fan Mode    ⇨ Auto On Off Silent</p> <hr/> <p>Zoom Inverse    ⇨ No Yes</p> <hr/> <p>Factory Reload    ⇨ No Yes</p>
4	<p><b>INFORMATION</b>    ⇨ Fixture Hours    ⇨ &lt;9999H&gt;</p> <hr/> <p>Version    ⇨ &lt;V1.0&gt;</p> <hr/> <p>UID    ⇨ 15D00226****</p>
5	<p><b>STAND ALONE</b>    ⇨ Master/Slave    ⇨ Master Slave</p>

Effects	⇒	Effect 1 Effect 2 Effect 3 Effect 4 Effect 5	⇒	<1-100>		
Static	⇒	Fixed Color	⇒	R G B W GB RB RG RGB RW GW BW RGW RBW GBW RGBW		
	⇒	White Presets	⇒	2800K 3000K 3200K 3400K 3600K 3800K 4000K 4200K 4400K 4600K 4800K 5000K 5200K 5400K 5600K 5800K 6000K 6200K 6400K 6600K 6800K 7000K 7200K 7400K 7600K 7800K 8000K		
	⇒	Manual Color	⇒	Red Green Blue White	⇒	<000-255>
Zoom	⇒	<000-255>				
Zoom Offset	⇒	<000-255>				

### 3.4 MODALITÀ DMX

- Premere il tasto MENU fino a quando sul display non appare **Connect**, quindi premere ENTER.
- Tramite i tasti UP/DOWN selezionare **DMX Mode**, dopodiché scegliere la modalità DMX desiderata: **5Ch, 7Ch, 11Ch o 22Ch**.
- Premere ENTER per confermare.
- Premere ripetutamente il tasto MENU per uscire dal menu e salvare le modifiche apportate.

Le tabelle a pagina 16 e 17 indicano le modalità di funzionamento e i relativi valori DMX. Come interfaccia DMX, l'unità possiede dei contatti XLR a 5 poli.

### 3.5 INDIRIZZAMENTO DMX

- Premere il tasto MENU fino a quando sul display non appare **Connect**, quindi premere ENTER.
- Tramite i tasti UP/DOWN selezionare **DMX Address**, quindi premere ENTER.
- Utilizzare i tasti UP/DOWN per impostare l'indirizzo DMX desiderato **001 - 512**. Tenere premuto per lo scorrimento veloce.
- Premere ENTER per confermare.

Per poter comandare il PIXIEZOOMXB con un'unità di comando luce, occorre impostare l'indirizzo di start DMX per il primo canale DMX. Se, per esempio, sull'unità di comando è previsto l'indirizzo 33 per comandare la funzione del primo canale DMX, si deve impostare sul PIXIEZOOMXB l'indirizzo di start 33. Le altre funzioni del pannello saranno assegnate automaticamente agli indirizzi successivi. Segue un esempio con indirizzo 33 di start:

Number of DMX channels	Start address (example)	DMX Address occupied	Next possible start address for unit No. 1	Next possible start address for unit No. 2	Next possible start address for unit No. 3
5	33	33-37	38	43	48
7	33	33-39	40	47	54
11	33	33-43	44	55	66
22	33	33-54	55	66	77

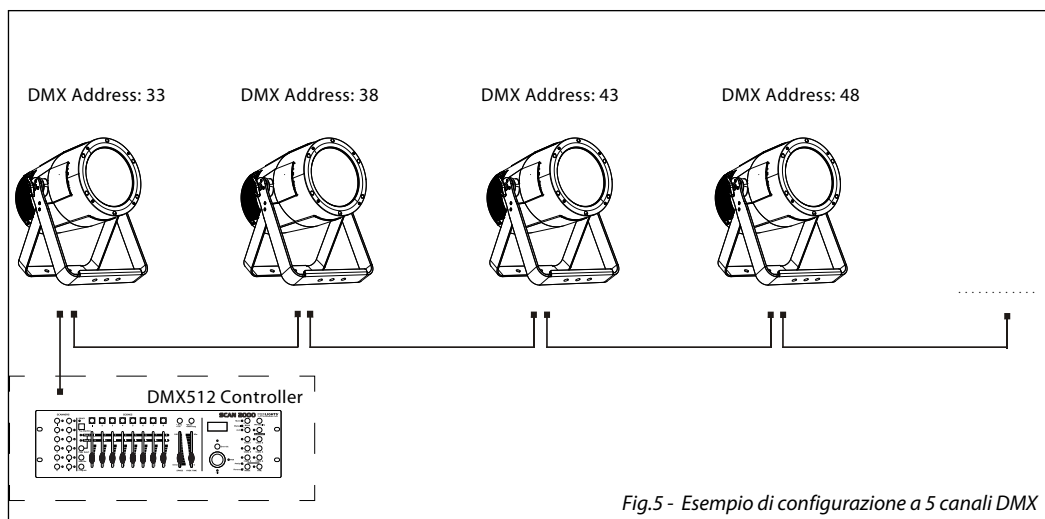

Fig.5 - Esempio di configurazione a 5 canali DMX



### 3.6 COLLEGAMENTO

1. Collegare l'uscita DMX OUT dell'unità principale con l'ingresso DMX IN della prima unità secondaria servendosi di un cavo XLR a 5 poli.
2. Collegare l'uscita DMX OUT della prima unità secondaria con l'ingresso DMX IN della seconda unità secondaria ecc.

### 3.7 IMPOSTAZIONI WIRELESS

- Per entrare nella modalità Wireless premere il tasto MENU fino a quando il display mostra **Connect**, dopodiché selezionare **Wireless Setting**, quindi premere il tasto ENTER.
- Selezionare la funzione **Receive On/Off** usando i pulsanti UP/DOWN, quindi premere il tasto ENTER.
- Per attivare la funzione **Receive**, utilizzare i pulsanti UP/DOWN e selezionare l'opzione **On**.
- Premere il pulsante ENTER per confermare la selezione.
- Premere il pulsante MENU per tornare indietro o attendere alcuni secondi per uscire dal menu di configurazione.

NOTA: una volta eseguiti questi passaggi, è necessario sincronizzarsi con qualsiasi unità WiFi con la quale si vuol comunicare premendo il pulsante di sincronizzazione su di esso. A questo punto collegare la console DMX al Unità WiFi per aprire la comunicazione col PIXIEZOOMXB.

- Per ripristinare l'unità, selezionare **Receive Reset** utilizzando i pulsanti UP/DOWN, premere il pulsante MENU fino a quando sul display non viene visualizzato **Connect**, quindi selezionare **Receive Reset** utilizzando i pulsanti UP/DOWN, quindi premere il pulsante ENTER.
- Per attivare la modalità utilizzare i tasti UP/DOWN e selezionare l'opzione **Yes**.
- Premere il pulsante ENTER per confermare la selezione.
- Premere il pulsante MENU per tornare indietro o attendere alcuni secondi per uscire dal menu di configurazione.
- Per attivare la funzione **Wireless to DMX**, utilizzare i pulsanti UP/DOWN per premere il pulsante MENU fino a quando il display mostra **Connect**, quindi selezionare **Wireless to DMX**, quindi premere il tasto ENTER.
- Per attivare la modalità utilizzare i pulsanti UP/DOWN e selezionare l'opzione **Yes**.
- Premere il pulsante ENTER per confermare la selezione.
- Premere ripetutamente il tasto MENU per uscire dal menu e salvare le modifiche apportate.

### 3.8 SCREEN

È possibile modificare i seguenti parametri, come mostrato, seguendo la stessa procedura:

- Premere il tasto MENU per accedere al menu principale.
- Premere il tasto UP / DOWN per scorrere nel menu, selezionare **Set Up**, quindi premere il tasto ENTER per accedere al menu successivo.
- Premere il tasto UP / DOWN per selezionare **Screen** e premere il tasto ENTER per procedere.
- Controlla l'opzione proposta con il tasto UP / DOWN e premi il tasto ENTER per confermare.
  - **Backlight** - Retroilluminazione display Auto Off. Questa funzione consente di spegnere automaticamente la retroilluminazione del display dopo un determinato tempo che può essere impostato tramite i tasti direzionali. Per avere il display sempre acceso seleziona **On** oppure imposta un valore (**10s, 20s, 30s**) per far funzionare il display una volta trascorso il tempo scelto, dopo l'uscita dal menu.-
  - **Flip Display** - Orientamento del display. Questa funzione consente di ruotare il display di 180° per ottenere una migliore visualizzazione del display quando l'unità è sospesa a testa in giù. Selezionare **Yes** per attivare la funzione oppure **No** per disattivare.
  - **Key lock** - Blocco tasti. Con questa funzione è possibile bloccare i tasti del pannello di controllo, per evitare, ad esempio, manomissioni delle impostazioni. Se questa funzione è attiva, i tasti vengono bloccati automaticamente. Per ripristinare o disattivare la funzione di blocco tasti, premere i tasti nel seguente ordine , per riottenere l'accesso ai comandi di menu: UP, DOWN, UP, DOWN, ENTER. Selezionare **Yes** per eseguire la funzione oppure **No** per disattivare.
- Premere il tasto ENTER per conferma la scelta.

- Premere il tasto MENU più volte per uscire dal menu e per salvare le modifiche apportate.

### 3.9 ADVANCED

Puoi modificare i parametri seguendo questi passaggi:

- Premere il tasto MENU per accedere al menu principale.
- Utilizzare i pulsanti UP/DOWN per selezionare **Advanced**. Premere il pulsante ENTER per confermare.
- Premere i pulsanti UP/DOWN per selezionare l'opzione desiderata e premere il pulsante ENTER per confermare:
  - **Full On Mode** - Seleziona la funzione **Full on Mode** per selezionare la modalità **HB** (modalità High Brightness, con il valore massimo dei colori) o **Studio**, con un bilanciamento automatico del bianco.
  - **White Balance** - Seleziona la funzione **White Balance** per impostare il bilanciamento del bianco modificando i valori (**125-255**) dei colori **Red, Green, Blue and White**.
  - **Dimmer Mode** - Modalità Dimmer - Regolazione del dimmer. Entra in modalità Dimmer per selezionare la specifica curva dimmer.
- **Off**: l'aumento dell'intensità della luce è lineare
- **Dimmer 1**: Il controllo dell'intensità luminosa è più fine a livelli bassi e grossolana a livelli alti.
- **Dimmer 2**: Il controllo dell'intensità luminosa è più fine a livelli alti e grossolana a livelli bassi.
- **Dimmer 3**: il controllo dell'intensità luminosa è più fine a livelli bassi e alti, e grossolana a livelli medi.
  - **Color Calibration** - Per impostare la stessa luminosità su ogni colore. Selezionare il colore (**Red, Green, Blue and White**) e il valore (**125-255**) usando i pulsanti UP/DOWN e premere il pulsante ENTER per confermare.
  - **LED Frequency** - Per regolare la frequenza dei LED. Selezionare la frequenza **600 Hz - 25 KHz** usando i pulsanti UP/DOWN e premere il pulsante ENTER per confermare la selezione.
  - **Fan Mode** - Velocità ventole. Selezionare la velocità della ventola (**Auto, On, Off, Silent**) tramite il pulsante UP/DOWN, quindi confermare con il tasto ENTER.
  - **Factory Reload** - Per ripristinare l'unità. Selezionare **Yes** o **No** e selezionare ENTER per confermare.
- Premere ripetutamente il tasto MENU per uscire dal menu e salvare le modifiche apportate.

### 3.10 INFORMAZIONI SUL DISPOSITIVO

Per visualizzare tutte le informazioni sul dispositivo, procedere nel modo seguente:

- Premere il pulsante MENU per accedere al menu principale. Premere il tasto UP/DOWN per selezionare **Information**, quindi premere il tasto ENTER per accedere al menu successivo:
  - **Fixture Hours** - Per vedere il tempo di funzionamento del proiettore.
  - **Software Version** - To view the firmware version will show on the display.
  - **UID** - per visualizzare l'ID di identificazione per il controllo RDM.
- Premere il pulsante ENTER per confermare la selezione e attendere che la funzione selezionata sia ripristinata.
- Premere ripetutamente il tasto MENU per uscire dal menu e salvare le modifiche apportate.

### 3.11 MASTER/SLAVE MODE

Questa modalità consente di collegare in linea più unità PIXIEZOOMXB senza un controller. La prima unità sarà impostata come master e le altre funzioneranno come slave con lo stesso effetto.

- Premere il tasto MENU fino a quando sul display non appare **Stand Alone**, quindi premere il tasto ENTER per confermare la scelta.
  - Seleziona **Master/Slave**, quindi premere il tasto ENTER per confermare la scelta.
  - Sull'unità MASTER selezionare il programma desiderato come indicato nel paragrafo 3.4
  - Servirsi dei connettori DMX del PIXIEZOOMXB e di un cavo XLR per formare una catena di unità.
- In certe condizioni e lunghezze si consiglia di effettuare una terminazione come mostrato a pagina 15.

### 3.12 EFFECTS MODE

PIXIEZOOMXB dispone di programmi automatici incorporati. Per accedervi, fare riferimento alle seguenti istruzioni:

- Per accedere alla modalità **Effects**, premere il tasto MENU per accedere.
- Mentre il pulsante UP/DOWN seleziona **Stand Alone**, quindi seleziona **Effects**, poi ENTER per confermare.
- Utilizzare UP/DOWN per selezionare il programma desiderato (**Effect 1**, **Effect 2**, **Effect 3**, **Effect 4**, **Effect 5**) quindi premere ENTER per confermare.
- Impostare il valore (**1 - 100**), tramite UP/DOWN, quindi premere ENTER per confermare.

NOTA: dopo aver selezionato la modalità descritta, l'unità sarà automaticamente Master.

### 3.13 FIXTURE COLOR

L'unità dispone di preset colori pre-programmati che possono essere impostati attraverso la seguente procedura:

- Premere il tasto MENU fino a quando sul display non appare **Stand Alone**, quindi premere il tasto ENTER.
- Selezionare **Static** attraverso i tasti UP/DOWN, quindi premere il tasto ENTER.
- Selezionare **Fixed Color** attraverso i tasti UP/DOWN, quindi premere il tasto ENTER.
- Impostare i colori **R**, **G**, **B**, **W**, **GB**, **RB**, **RG**, **RGB**, **RW**, **GW**, **BW**, **RGW**, **RBW**, **GBW**, **RGBW** attraverso i tasti UP/DOWN, quindi premere il tasto ENTER.
- Premere ripetutamente il tasto MENU per uscire dal menu e salvare le modifiche apportate.

NOTA: dopo aver selezionato la modalità descritta, l'unità sarà automaticamente Master.

### 3.14 WHITE PRESETS

L'unità dispone di preset di bianco pre-programmati che possono essere impostati attraverso la seguente procedura:

- Premere il tasto MENU fino a quando sul display non appare **Stand Alone**, quindi premere il tasto ENTER.
- Selezionare **Static** attraverso i tasti UP/DOWN, quindi premere il tasto ENTER.
- Selezionare **White Presets** attraverso i tasti UP/DOWN, quindi premere il tasto ENTER.
- Selezionare la temperatura del bianco desiderata tra quelle proposte (**2800K**, **3000K**, **3200K**, **3400K**, **3600K**, **3800K**, **4000K**, **4200K**, **4400K**, **4600K**, **4800K**, **5000K**, **5200K**, **5400K**, **5600K**, **5800K**, **6000K**, **6200K**, **6400K**, **6600K**, **6800K**, **7000K**, **7200K**, **7400K**, **7600K**, **7800K**, **8000K**) attraverso i tasti UP/DOWN, quindi premere il tasto ENTER.
- Premere ripetutamente il tasto MENU per uscire dal menu e salvare le modifiche apportate.

NOTA: dopo aver selezionato la modalità descritta, l'unità sarà automaticamente Master.

### 3.15 MANUAL MODE

Per impostare il bilanciamento personalizzato dei colori rosso, verde e blu, far riferimento alla seguente procedura:

- Premere il tasto MENU fino a quando sul display non appare **Stand Alone**, quindi premere il tasto ENTER.
- Selezionare **Static** attraverso i tasti UP/DOWN, quindi premere il tasto ENTER.
- Selezionare **Manual Color** attraverso i tasti UP/DOWN, quindi premere il tasto ENTER.
- Selezionare il colore **R**, **G**, **B**, **W** attraverso i tasti UP/DOWN, quindi premere il tasto ENTER.
- Utilizzare i tasti UP/DOWN per impostare il valore desiderato **000 - 255**.
- Premere il tasto ENTER per continuare e passare al successivo colore **R**, **G**, **B**, **W** ed ottenere la miscelazione desiderata.
- Premere ripetutamente il tasto MENU per uscire dal menu e salvare le modifiche apportate.

NOTA: dopo aver selezionato la modalità descritta, l'unità sarà automaticamente Master.

NOTA: se precedentemente alla ricezione del segnale DMX, il proiettore si trova in modalità Blackout e se il segnale DMX viene perso, il proiettore rimarrà acceso secondo l'ultimo valore DMX ricevuto. Se precedentemente alla ricezione del segnale DMX, il proiettore si trovava in modalità STATIC o AUTO e se il segnale DMX viene perso, il proiettore tornerà allo STATIC o AUTO precedentemente impostato.

## 3.16 CANALI DMX

## 5 CANALI

MODE 5 Ch	FUNCTION	DMX Value
1	<b>RED</b> 0~100%	000 - 255
2	<b>GREEN</b> 0~100%	000 - 255
3	<b>BLUE</b> 0~100%	000 - 255
4	<b>WHITE</b> 0~100%	000 - 255
5	<b>ZOOM</b> 0~100%	000 - 255

## 7 CANALI

MODE 7 Ch	FUNCTION	DMX Value
1	<b>DIMMER</b> 0~100%	000 - 255
2	<b>RED</b> 0~100%	000 - 255
3	<b>GREEN</b> 0~100%	000 - 255
4	<b>BLUE</b> 0~100%	000 - 255
5	<b>WHITE</b> 0~100%	000 - 255
6	<b>STROBE</b>	
	No Function (shutter open)	000 - 030
	Slow to fast	031 - 100
	No Function (shutter open)	101 - 130
7	Random slow to fast	131 - 200
	No Function (shutter open)	201 - 255
7	<b>ZOOM</b> 0~100%	000 - 255

## 11 CANALI

MODE 11 Ch	FUNCTION	DMX Value
1	<b>DIMMER</b> 0~100%	000 - 255
2	<b>RED</b> 0~100%	000 - 255
3	<b>GREEN</b> 0~100%	000 - 255
4	<b>BLUE</b> 0~100%	000 - 255
5	<b>WHITE</b> 0~100%	000 - 255
6	<b>STROBE</b>	
	No Function (shutter open)	000 - 030
	Slow to fast	031 - 100
	No Function (shutter open)	101 - 130
7	<b>ZOOM</b>	
	0~100%	000 - 255
	<b>COLOR FUNCTION</b>	
	No Function	000 - 010
8	Color presets	011 - 085
	CTC	086 - 130
	CTC+Amber Shift	131 - 170
	Effects	171 - 255
9	<b>COLOR PRESETS</b>	
	R 100%, G 0~100%, B 0%	000 - 028
	R 100%~0%, G 100%, B 0%	029 - 056
	R 0%, G 100%, B 0~100%	057 - 084
	R 0% G 100%~0% B 100%	085 - 112
	R 0%~100% G 0% B 100%	113 - 140
	R 100% G 0% B 100%~0%	141 - 168
	R 100% G 0%~100% B 0%~100%	169 - 196
	R 100%~0% G 100%~0% B 100%	197 - 224
	R 100% G 100% B 100% W 100%	225 - 255

## 11 CHANNELS

MODE 11 Ch	FUNCTION	DMX Value
9	<b>CTC Or CTC+Amber Shift</b>	
	2800K	000 - 000
	3000K	001 - 010
	3200K	011 - 020
	3400K	021 - 030
	3600K	031 - 040
	3800K	041 - 050
	4000K	051 - 060
	4200K	061 - 070
	4400K	071 - 080
	4600K	081 - 090
	4800K	091 - 100
	5000K	101 - 110
	5200K	111 - 120
	5400K	121 - 130
	5600K	131 - 140
	5800K	141 - 150
	6000K	151 - 160
	6200K	161 - 170
6400K	171 - 180	
6600K	181 - 190	
6800K	191 - 200	
7000K	201 - 210	
7200K	211 - 220	
7400K	221 - 230	
7600K	231 - 240	
7800K	241 - 250	
8000K	251 - 255	
10	<b>EFFECTS</b>	
	Effects 1	000 - 060
	Effects 2	061 - 110
	Effects 3	111 - 160
	Effects 4	161 - 210
	Effects 5 (Effects 1- 4)	211 - 255
10	<b>EFFECTS SPEED</b>	
	Effects speed slow to fast	000 - 255
10	<b>HUE</b>	
	0 -25~25 (Ch8. is 86-130 and 131-170)	000 001 - 255
11	<b>DIMMER FADE</b> Preset dimmer speed from display menu 0~100%	000 - 000 001 - 255

## 22 CANALI

MODE 22 Ch	FUNCTION	DMX Value
1	<b>DIMMER</b> 0~100%	000 - 255
2	<b>DIMMER Fine</b> 0~100%	000 - 255
3	<b>STROBE</b> No Function (shutter open) Slow to fast No Function (shutter open) Random slow to fast No Function (shutter open)	000 - 030 031 - 100 101 - 130 131 - 200 201 - 255
4	<b>WHITE FUNCTION</b> CTC CTC+Amber Shift	000 - 127 128 - 255
5	<b>CTC or CTC+Amber Shift</b> 2800K 3000K 3200K 3400K 3600K 3800K 4000K 4200K 4400K 4600K 4800K 5000K 5200K 5400K 5600K 5800K 6000K 6200K 6400K 6600K 6800K 7000K 7200K 7400K 7600K 7800K 8000K	000 - 000 001 - 010 011 - 020 021 - 030 031 - 040 041 - 050 051 - 060 061 - 070 071 - 080 081 - 090 091 - 100 101 - 110 111 - 120 121 - 130 131 - 140 141 - 150 151 - 160 161 - 170 171 - 180 181 - 190 191 - 200 201 - 210 211 - 220 221 - 230 231 - 240 241 - 250 251 - 255
6	<b>HUE</b> 0 -25~25 (Ch8. is 86-130 and 131-170)	000 001 - 255
7	<b>CROSSFADE</b> 0~100%	001 - 255

## 22 CANALI

MODE 22 Ch	FUNCTION	DMX Value
8	<b>RED</b> 0~100%	000 - 255
9	<b>RED Fine</b> 0~100%	000 - 255
10	<b>GREEN</b> 0~100%	000 - 255
11	<b>GREEN Fine</b> 0~100%	000 - 255
12	<b>BLUE</b> 0~100%	000 - 255
13	<b>BLUE Fine</b> 0~100%	000 - 255
14	<b>WHITE</b> 0~100%	000 - 255
15	<b>WHITE Fine</b> 0~100%	000 - 255
16	<b>COLOR FUNCTION</b> No Function Color presets CTC CTC+Amber Shift Effects	000 - 010 011 - 085 086 - 130 131 - 170 171 - 255
17	<b>COLOR PRESETS</b> R 100%, G 0~100%, B 0% R 100%~0%, G 100%, B 0% R 0%, G 100%, B 0~100% R 0% G 100%~0% B 100% R 0%~100% G 0% B 100% R 100% G 0% B 100%~0% R 100% G 0%~100% B 0%~100% R 100%~0% G 100%~0% B 100% R 100% G 100% B 100% W 100%	000 - 028 029 - 056 057 - 084 085 - 112 113 - 140 141 - 168 169 - 196 197 - 224 225 - 255
18	<b>EFFECTS SPEED</b> Effects speed slow to fast  <b>HUE</b> 0 -25~25 (Ch8. is 86-130 and 131-170)	000 - 255  000 001 - 255
19	<b>DIMMER FADE</b> Preset dimmer speed from display menu 0~100%	000 - 000 001 - 255
20	<b>ZOOM</b> 0~100%	000 - 255
21	<b>ZOOM Fine</b> 0~100%	000 - 255
22	<b>DIMMER FADE</b> Preset dimmer speed from display menu 0~100%	000 - 000 001 - 255

### 3.17 COLLEGAMENTI DELLA LINEA DMX

La connessione DMX è realizzata con connettori standard XLR. Utilizzare cavi schermati, 2 poli ritorti, con impedenza  $120\Omega$  e bassa capacità.

Per il collegamento fare riferimento allo schema di connessione riportato di seguito:

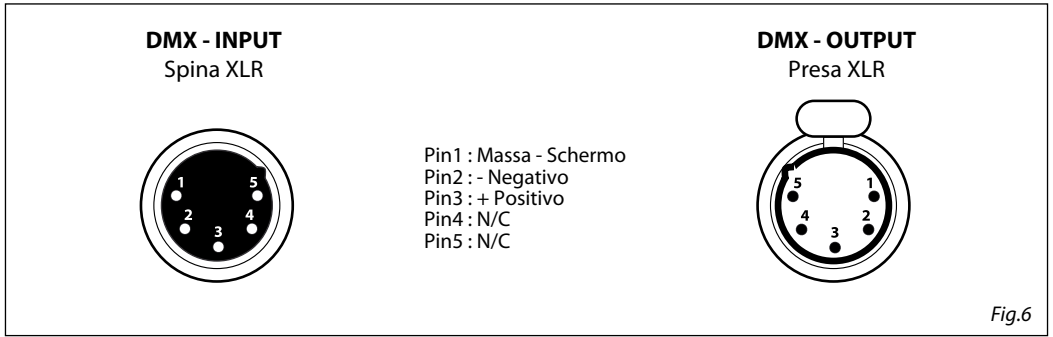

#### ATTENZIONE

La parte schermata del cavo (calza) non deve mai essere collegata alla terra dell'impianto; ciò comporterebbe malfunzionamenti delle unità e dei controller.

Per passaggi lunghi può essere necessario l'inserimento di un amplificatore DMX.

In tal caso, è sconsigliato utilizzare nei collegamenti cavo bilanciato microfonico poiché non è in grado di trasmettere in modo affidabile i dati di controllo DMX.

- Collegare l'uscita DMX del controller con l'ingresso DMX della prima unità;
- Collegare, quindi, l'uscita DMX con l'ingresso DMX della successiva unità; l'uscita di quest'ultima con l'ingresso di quella successiva e via dicendo finché tutte le unità sono collegate formando una catena.
- Per installazioni in cui il cavo di segnale deve percorrere lunghe distanze è consigliato inserire sull'ultima unità una terminazione DMX.

### 3.18 COSTRUZIONE DEL TERMINATORE DMX

La terminazione evita la probabilità che il segnale DMX 512, una volta raggiunta la fine della linea stessa venga riflesso indietro lungo il cavo, provocando, in certe condizioni e lunghezze, la sua sovrapposizione al segnale originale e la sua cancellazione.

La terminazione deve essere effettuata, sull'ultima unità della catena, con connettori XLR a 3/5 pin, saldando una resistenza di  $120\Omega$  (minimo  $1/4W$ ) tra i terminali 2 e 3, così come indicato in figura.

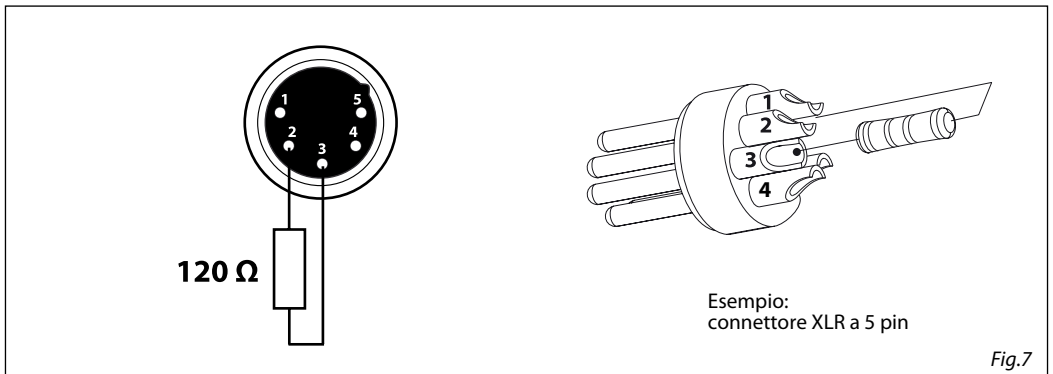

## - 4 - MANUTENZIONE

### 4.1 MANUTENZIONE E PULIZIA DEL SISTEMA OTTICO

- Durante gli interventi, assicurarsi che l'area sotto il luogo di installazione sia libera da personale non qualificato.
- Spegnerne l'unità, scollegare il cavo di alimentazione ed aspettare finché l'unità non si sia raffreddata.
- Tutte le viti utilizzate per l'installazione dell'unità e le sue parti devono essere assicurate saldamente e non devono essere corrose.
- Alloggiamenti, elementi di fissaggio e di installazione (soffitto, truss, sospensioni) devono essere totalmente esenti da qualsiasi deformazione.
- I cavi di alimentazione devono essere in condizione impeccabile e devono essere sostituiti immediatamente nel momento in cui anche un piccolo problema viene rilevato.
- Si dovrebbe procedere, ad intervalli regolari, alla pulizia della parte frontale per asportare polvere, fumo e altre particelle. Solo così, la luce può essere irradiata con la luminosità massima. Per la pulizia usare un panno morbido, pulito e un detergente per vetri come si trovano in commercio. Quindi asciugare le parti delicatamente.

### 4.2 RISOLUZIONE DEI PROBLEMI

Anomalie	Possibili cause	Controlli e rimedi
Il dispositivo non illumina	<ul style="list-style-type: none"> <li>• Mancanza di alimentazione di rete</li> <li>• Dimmer impostato a 0</li> <li>• Tutti i colori impostati a 0</li> <li>• LED difettoso/i</li> <li>• Scheda LED difettosa</li> </ul>	<ul style="list-style-type: none"> <li>• Verificare la presenza della tensione alimentazione</li> <li>• Incrementare i valori del canale dimmer</li> <li>• Incrementare i valori dei canali colori</li> <li>• Sostituire scheda LED</li> <li>• Sostituire scheda LED</li> </ul>
Bassa intensità di luce generale	<ul style="list-style-type: none"> <li>• Lenti sporche</li> </ul>	<ul style="list-style-type: none"> <li>• Pulire il dispositivo regolarmente</li> </ul>
Il dispositivo non è alimentato	<ul style="list-style-type: none"> <li>• Mancanza di alimentazione di rete</li> <li>• Cavo di alimentazione danneggiato</li> <li>• Alimentatore interno difettoso</li> </ul>	<ul style="list-style-type: none"> <li>• Verificare la presenza della tensione alimentazione</li> <li>• Controllare il cavo di alimentazione</li> <li>• Sostituire l'alimentatore interno</li> </ul>
Il dispositivo non risponde al DMX	<ul style="list-style-type: none"> <li>• Indirizzamento DMX errato</li> <li>• Cavo di segnale DMX difettoso</li> <li>• Rimbombo segnale DMX</li> </ul>	<ul style="list-style-type: none"> <li>• Controllare il pannello di controllo e l'indirizzamento delle unità</li> <li>• Controllare il cavo di segnale DMX</li> <li>• Installare una terminazione DMX come suggerito</li> </ul>

Rivolgersi a un centro di assistenza tecnico autorizzato in caso di problema non riportato in tabella o che non possono essere risolti mediante la procedura riportata in tabella.



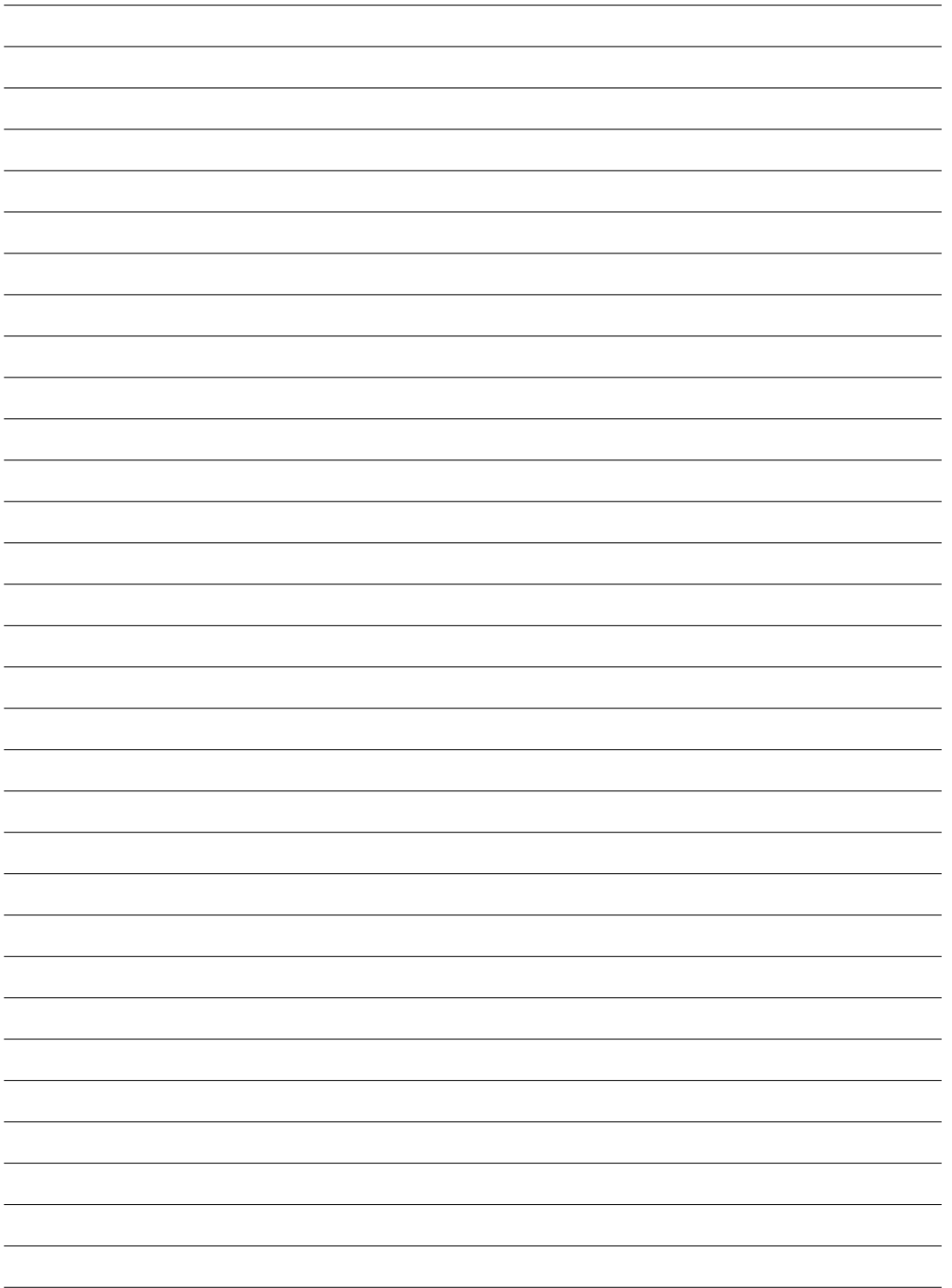

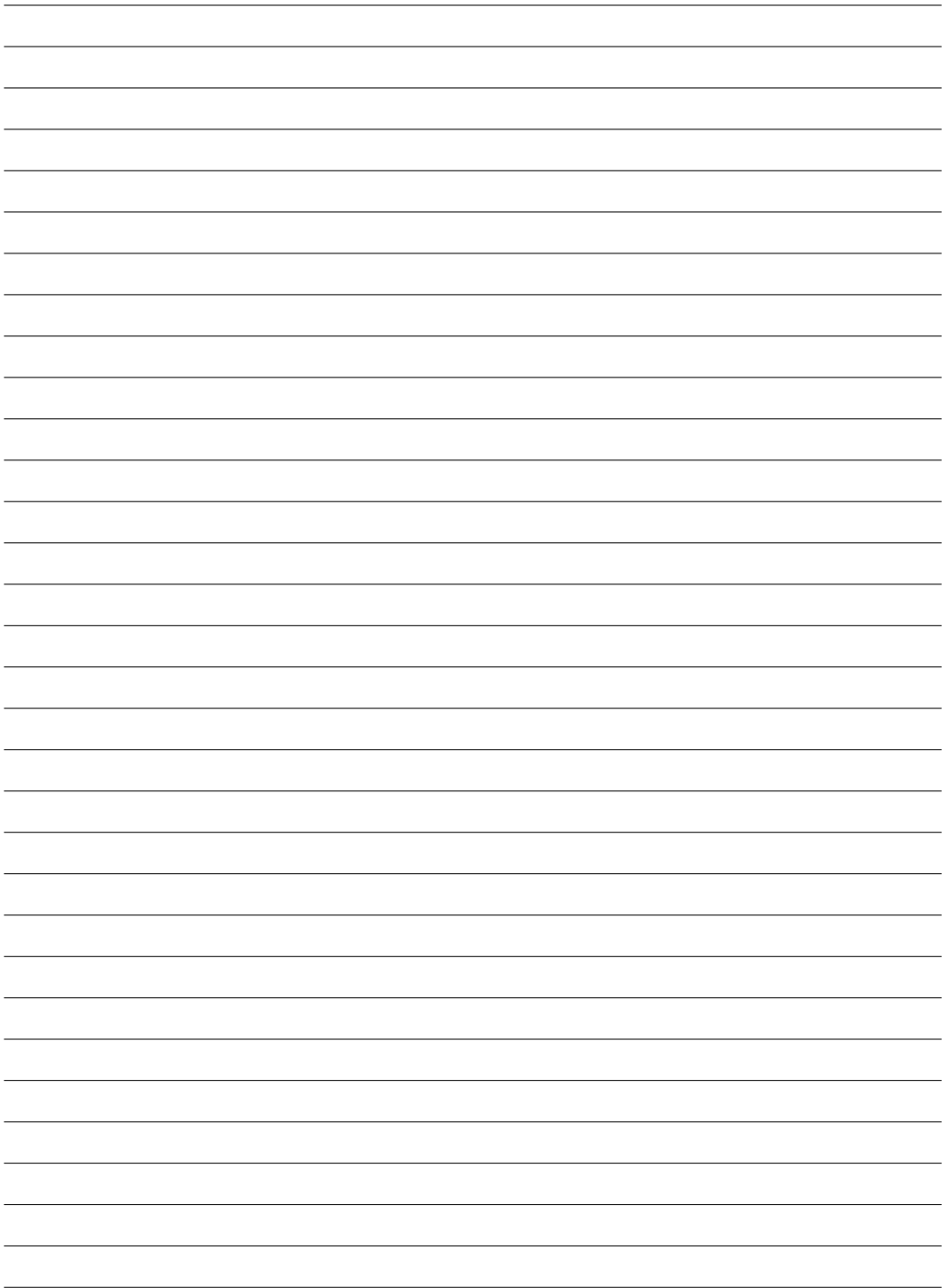

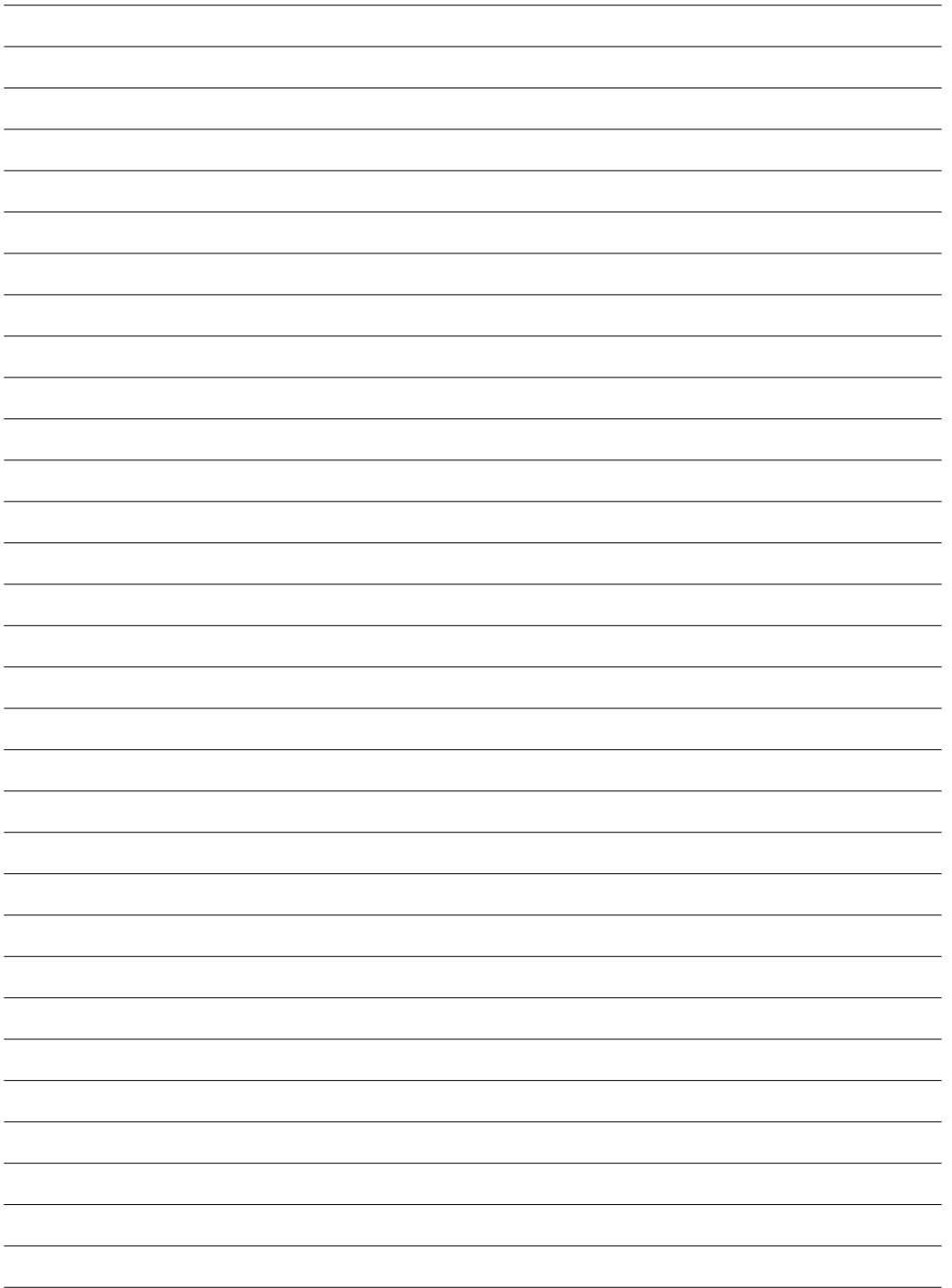

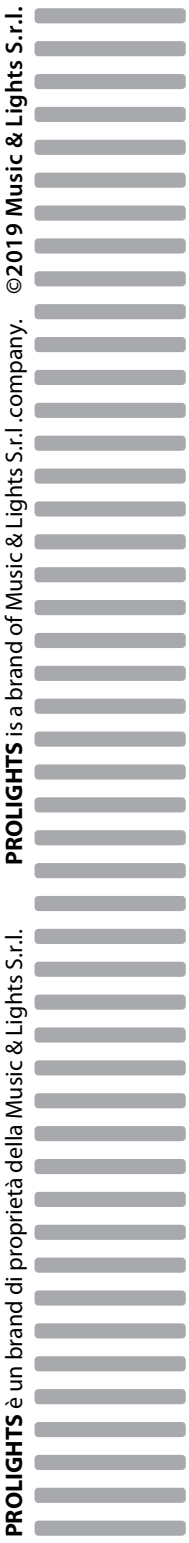

**PROLIGHTS** è un brand di proprietà della Music & Lights S.r.l.      **PROLIGHTS** is a brand of Music & Lights S.r.l. company.      ©2019 Music & Lights S.r.l.